

# ВІСНИК

СТУДЕНТСЬКОГО  
НАУКОВОГО ТОВАРИСТВА

*ВИПУСК 31*

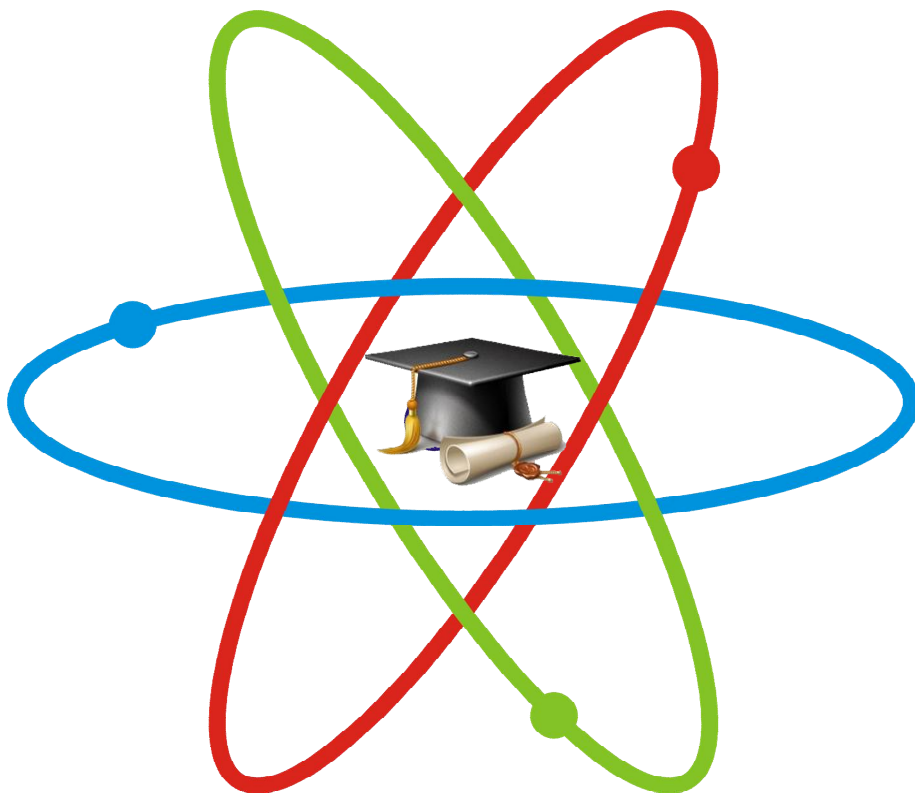

2024

Міністерство освіти і науки України  
Ніжинський державний університет  
імені Миколи Гоголя

# ВІСНИК

*студентського  
наукового товариства*

*Випуск 31*

**Збірник наукових праць  
студентів, магістрантів і аспірантів**

Ніжин – 2024

УДК 378:001-057.875(06)  
В53

**ВІСНИК**  
**студентського наукового товариства**

Рекомендовано до друку Вченою радою  
Ніжинського державного університету імені Миколи Гоголя  
(НДУ ім. М. Гоголя)  
Протокол № 5 від 29.11.2024 р.

**Редакційна колегія:**

доктор фізико-математичних наук, професор Мельничук О. В.,  
доктор філологічних наук, професор Самойленко Г. В.,  
доктор біологічних наук, професор Кучменко О. Б.,  
доктор психологічних наук, професор Папуча М. В.,  
доктор педагогічних наук, професор Лосєва Н. М.,  
кандидат історичних наук, доцент Мартиненко В. В.,  
кандидат психологічних наук, доцент Тимошенко О. А.,  
кандидат географічних наук, доцент Філоненко Ю. М.

**Відповідальний редактор:** доктор фізико-математичних наук, професор *Мельничук О. В.*

**Упорядник:** *Іваницька О. І.*

**Комп'ютерна верстка, макетування:** *Борщ О. В.*

В53 **Вісник** студентського наукового товариства: збірник наукових праць студентів,  
магістрантів і аспірантів / за заг. ред. О. В. Мельничука. – Ніжин: НДУ ім. М. Гоголя, 2024. –  
Вип. 31. – 295 с.

*Матеріали надруковані в авторській редакції. За достовірність фактів, цитат, власних  
назв, посилань на джерела та інших відомостей відповідають автори публікацій.*

**Адреса редакційної колегії:**

**вул. Графська, 2,  
м. Ніжин Чернігівської обл.  
Україна, 16600**

---

Підписано до друку 16.12.24 р.  
Гарнітура Arial  
Замовлення № 167

Форма 60x84/8  
Обл.-вид. арк. 32,47  
Ум друк. арк. 34,41

Папір офсетний  
Електронне видання

---



Ніжинський державний університет  
імені Миколи Гоголя  
м. Ніжин, вул. Воздвиженська, 3-А  
(04631)7-19-72  
E-mail: vidavn\_ndu@ukr.net  
www.ndu.edu.ua  
Свідоцтво суб'єкта видавничої справи  
ДК № 2137 від 29.03.05 р.

© НДУ ім. М. Гоголя, 2024

УДК 911.3.30.322:631:664

### ФОРМУВАННЯ ГЕНДЕРНОЇ КУЛЬТУРИ В ОСВІТНЬОМУ СЕРЕДОВИЩІ

**Гавриленко Катерина**, здобувачка другого магістерського рівня вищої освіти ННІ природничо-математичних, медико-біологічних наук та інформаційних технологій.

Науковий керівник – д-р географ. наук, проф. **Барановський М. О.**, кафедра географії, туризму та спорту.

*Дослідження спрямоване на вивчення процесу формування гендерної культури в освітньому середовищі школярів, на оцінку впливу освітнього середовища на усвідомлення гендерних ролей, стереотипів та ідентичності серед учнів.*

*Досліджуються особливості взаємодії школярів з учителями, однолітками та навчальним матеріалом, що можуть впливати на уявлення дітей про гендерні ролі та взаємини між статями. Методологія дослідження базується на аналізі психологічних аспектів формування гендерної ідентичності, використанні анкетування та спостережень у навчальних класах. Результати дослідження мають значення для педагогічної практики та можуть сприяти розвитку підходів до створення сприятливого гендерночутливого середовища в освітніх установах.*

**Ключові слова:** гендер, гендерна культура, гендерне виховання, педагогічна умова.

**Постановка проблеми.** Сьогодні проблема формування гендерної культури школярів перебуває в центрі уваги дослідників. Гендерна культура є однією з ознак стійкості гендера. Науковці пояснюють соціокультурні характеристики, присвоєні індивідами в процесі соціалізації на усіх етапах життєвого шляху.

З'явившись у вітчизняних соціальних і гуманітарних студіях на початку 1990-х років, термін «гендер» та пов'язана з ним проблематика набули вибухоподібного поширення і розвитку, оскільки апелювали до, можливо, найбільш ґрунтового з поділів людства – поділу на статі.

Гендерна культура в широкому розумінні – це філософське осмислення гендерної картини світу в історичному ракурсі, відмова від будь-якої форми дискримінації за статевою ознакою, руйнування стереотипів, визнання не тільки рівності можливостей, а й рівності результатів. У вузькому суб'єктивному сенсі, гендерна культура людини полягає в наявності у нього глибоких моральних знань, гендерного мислення, здатності порівнювати свої дії з моральними принципами, дотримуючись основ виробничої культури з урахуванням міжгендерної взаємодії.

Останнім часом поняття «гендер» набуває все більшої популярності та широкого використання, що свідчить про загострення проблем, пов'язаних з розподілом соціальних ролей у суспільстві залежно від статевої належності. Зміцнення та розвиток демократичних цінностей у суспільстві передбачає необхідність створення рівних умов для реалізації інтересів всіх його членів, незалежно від статі, віросповідання, національності, соціального статусу та інших аспектів [2, с. 165].

**Аналіз останніх досліджень і публікацій.** В Україні активізувався значний науковий і практичний інтерес до гендерних питань, зокрема в контексті національної освіти. Цей інтерес стимульований результатами проведених наукових досліджень у галузі теорії та методології гендеру, зокрема такими дослідниками як О. Вороніна, І. Горошко, І. Жеребкіна, Г. Тьомкіна та інші [2, с. 146].

**Мета статті** полягає у з'ясуванні особливостей формування гендерної культури школярів в освітньому процесі.

**Виклад основного матеріалу.** Розглядаючи поняття «гендерна культура», маємо зазначити, що перша особливість цього феномена полягає в поєднанні двох понять – «гендер» і «культура», серед яких гендер вважаємо ключовим.

Важливим у контексті нашого дослідження є той факт, що термін «гендер» нерозривно пов'язаний з іншими концепціями, такими як «гендерна культура» і «гендерне виховання». Ці поняття в наш час привертають увагу не лише академічних теоретиків, але й практиків [4].

Особливу увагу формуванню гендерної культури серед дітей та молоді враховують такі документи, як Конституція України (зокрема, статті 24, 51), Декларація тисячоліття ООН (2000), Закон України «Про забезпечення рівних прав та можливостей жінок і чоловіків» (2005), Концепція виховання дітей та молоді у національній системі освіти (1996) і т. д. У цих документах акцентується на важливості відповідного виховання, що сприяє усвідомленню основних атрибутів та соціальних норм мужності та жіночності, а також рольових моделей статі. Проте реалізація цих принципів можлива лише за умови створення сприятливих середовищ (в школі, сім'ї та інших сферах), де дитина може відчувати себе представником конкретної статі [2].

Формуванню в школярів відповідного рівня гендерної культури сприяє впровадженню підходу, що враховує гендерні відмінності у сфері освіти. Головна мета цього підходу полягає в визнанні гендерної рівності між жінками та чоловіками у суспільстві, враховуючи їхні відмінності. Суть гендерно чутливого підходу полягає у розгляді статей не окремо одна від одної, а в контексті системи взаємовідносин, яка постійно розвивається і змінюється в суспільстві, враховуючи культурні традиції, соціальні норми, національні, релігійні, соціально-економічні та політичні особливості [3].

На думку вчених О. Цукор та І. Іванова гендерне виховання полягає у аналізі моделей гендерних взаємин, що розвиваються та транслюються у суспільстві [6]. Акцент у гендерному вихованні полягає у тому, що людина це не тільки біологічна істота, а жінка і чоловік, які є рівноправними, само вираженими та самоствердженими. Саме це є найважливішим соціальним орієнтиром у всіх сферах демократичного життя. Гендерне виховання особистості відбувається під впливом різноманітних чинників, а саме: родини, засобів масової інформації, освіти, мови, віросповідання, мистецтва, а також правової і державної політики.

Формування гендерної культури є одним із базових компонентів культури особистості загалом. Адже нерозуміння гендерних питань посилює наявну нерівність між чоловіками та жінками, а також поглиблює дискримінаційні тенденції.

О. Цукор та І. Іванова вважають, що формування гендерної культури починається з родини і має продовження у шкільному середовищі [5]. Найбільш помітними гендерні відмінності та необхідність формування гендерної культури спостерігається в молодшому шкільному віці. Аналіз вітчизняних вчених, що займаються дослідженням вікових, індивідуальних та гендерних особливостей дітей молодшого шкільного віку стверджують, що саме в цей віковий період у дітей формується стійке чуттєво-емоційне сприймання дійсності, закладається основа абстрактного образу світу, яка проявляється у повсякденному житті індивідуальними рисами поведінки.

У період молодшого шкільного віку основною діяльністю дитини є навчання, за допомогою якого учень контактуючи з вчителем та батьками починає засвоювати зміст наук, мистецтва, моралі, права і вміння діяти відповідно до їх вимог. Саме в цей період у дитини починає виникати ставлення до дійсності, що пов'язане з формуванням у школяра теоретичної свідомості, мислення та відповідних вмінь, що є новими для даного віку дитини. За допомогою спеціальних методів та прийомів школа активно впливає також на чуттєво-емоційну частину особистості дитини, а також на формування внутрішньої системи поглядів.

У шкільному віці статеві відмінності проявляються в успішності та поведінці. Узагальнені дані свідчать, що хлопчики важче адаптуються до школи, ніж дівчатка. Дівчата старанніше, краще ставляться до навчання. Хлопці ризикованіші на уроках, вони частіше підіймають руку, не бояться помилитися у відповіді. Дівчата кращі виконавці, ніж хлопці, їх легше змусити виконувати якесь доручення.

Відбір змісту гендерної культури молодших школярів має зумовлюватися спрямуванням спеціально-організованого процесу в напрямку демократизації, гуманізації, гуманітаризації, диференціації та індивідуалізації (ознайомлення молодших з нормами, цінностями та правилами міжстатевого спілкування, вільними від гендерних стереотипів) [1, с. 4].

Специфіка гендерної культури сучасного школяра щодо духовно-морального розвитку особистості полягає у вікових та психофізіологічних особливостях, їхніх взаємовідносинах, можливості активізації самостійної роботи, підвищення їхньої власної гендерної культури [1].

Вивчення особливостей шкільного середовища дають змогу виокремити певні стереотипи. Т. В. Говорун стверджує, що під час уроку вчителі швидше реагують на підняту руку хлопчиків, ніж дівчаток [2]. А також за його дослідженням відповіді дівчаток з місця приймаються рідше й тим самим частіше залишаються без уваги та відповіді. Більше часу на відповідь вчителі також надають хлопчикам, аргументуючи тим, що вони можуть зметикувати швидше. Дана модель формує у більшості випадків у дівчаток поведінку, що спрямована на слухняність, формується орієнтація на якомога точне відтворення. Це призводить до того, що дівчатка бояться зробити помилку або ж привернути увагу до себе. Тому є думка, що дівчатка менше схильні до асоціацій в навчанні, їм складніше співвідносити новий матеріал з вже вивченим, й тим самим це формує неспішний, розмірений темп подачі нового матеріалу. У дівчаток краще розвинена наочність у навчанні, тому для них у класах викладання бажано мати велику кількість наочного матеріалу, навчання повинно бути націлене на зорову пам'ять. Щодо хлопчиків, то у них більш розвинуте абстрактне мислення, й тому у них менша потреба у наочності. Також є ще одна хибна думка, стосовно того що дівчата добре розв'язують однотипні задачі, гірше – нові, добре діють за аналогією, тому для них необхідна велика кількість типових завдань, що полегшують маніпулювання отриманими знаннями).

Диференційовані статево-рольові приписи закладываются у свідомість школярів також під час безпосереднього спілкування вчителя з учнями. Як зазначає Т. В. Говорун, вчителі мало приділяють уваги обговоренню проблемам гендерної рівності – етнічні, психологічні, соціальні [2]. Майже не звертають уваги дітей на експлуатації жіночого тіла в торговельній рекламі, поширення брутальних

висловів, які принижують гідність статей тощо. Сам вчитель також може не бути прикладом андрогінної статево-рольової поведінки.

**Висновки.** Таким чином, оволодіння гендерною культурою є складним процесом взаємодії зі суспільним оточенням, а також впливу сімейного середовища, які впливають на індивіда в залежності від його віку, рівня освіти, культурних традицій та звичаєвості. Шляхом соціалізації, родина та суспільство перетворюють індивіда з біологічною основою на суспільну істоту.

Тому важливою передумовою формування гендерної культури серед молодших школярів є встановлення сім'єю чіткої настанови на систематичне гендерне виховання своєї дитини та усвідомлення відповідальності за цей процес. Для досягнення цієї мети використання сучасного педагогічного досвіду, підтримка співпраці з навчальним закладом, залучення викладачів та участь у спеціальних лекціях, а також читання відповідної літератури можуть бути корисними.

### Література

1. Вовк Л. М. Вплив гендерної компетентності педагогів на виховання молодших школярів. Теорія і практика освіти в сучасному світі: матеріали III міжнар. наук.-практ. конф. (Чернігів, 13–14 листопада 2015 р.). Херсон: Видавничий дім «Гельветика», 2015. С. 104-106.
2. Говорун Т.В. Гендерні дослідження: прикладні аспекти. Наукові записки Міжнародного гуманітарного університету: збірник. Одеса: «Гельветика», 2020. Вип. 27. С. 28-33.
3. Очкур В. В. Гендерна стратегія виховання та гендерний підхід у розвитку дітей дошкільного віку. Дошкільний навчальний заклад. Сучасний погляд. 2012. №4 (64), С. 3-9.
4. Про затвердження Національного плану дій на виконання Резолюції Ради Безпеки ООН 1325 «Жінки, мир, безпека». Розпорядження КМУ від 28 жовтня 2020 р. № 1544-р. Електронний ресурс. Режим доступу: <https://zakon.rada.gov.ua/laws/show/1544-2020-p#Text>. (2).
5. Співвідношення гендерної моделі виховання і моделі роздільного навчання школярів. Матеріали Міжнародної науково-практичної інтернет-конференції «Тенденції та перспективи розвитку науки і освіти в умовах глобалізації»: Зб. наук. праць. Переяслав-Хмельницький, 2019. Вип. 48. С. 57 -59.
6. Терзі П. Формування гендерної культури студентів вищих технічних навчальних закладів: дис. ... канд. пед. наук: 13.00.04. Одеса, 2007. 236 с.
7. Цокур О., І. Іванова. Основи гендерного виховання. Гендерний розвиток у суспільстві: [конспекти лекцій]. 2-ге вид. К.: ПЦ «Фоліант», 2005. С. 183-222.

УДК 502.7:911.9(477.51)

## ХРОНОЛОГІЯ СТВОРЕННЯ ОБ'ЄКТІВ ПРИРОДНО-ЗАПОВІДНОГО ФОНДУ ПРИЛУЦЬКОГО РАЙОНУ

**Гарус Роман**, здобувач другого (магістерського) рівня вищої освіти ННІ природничо-математичних, медико-біологічних наук та інформаційних технологій.

Науковий керівник – канд. географ. наук, доц. **Барановська О. В.**, кафедра географії, туризму та спорту.

*У статті коротко охарактеризована хронологія створення об'єктів природно-заповідного фонду Прилуцького району починаючи з 1960-2019 рр., та охарактеризовано основні об'єкти природно-заповідного фонду по кожному десятиліттю та причина їхнього створення.*

**Ключові слова:** Прилуцький район, природно-заповідний фонд, об'єкти природно заповідного фонду, Чернігівська область.

**Постановка проблеми.** Природно-заповідний фонд (ПЗФ) відіграє ключову роль у збереженні біологічного та ландшафтного різноманіття України. Прилуцький район Чернігівської області має багату природну спадщину та тривалу історію заповідання цінних природних територій, проте хронологія створення об'єктів ПЗФ у цьому регіоні досі не стала предметом окремого наукового дослідження. Існуючі публікації здебільшого зосереджені на описі сучасного стану окремих заповідних територій, тоді як процес формування мережі ПЗФ району в історичній перспективі залишається недостатньо вивченим, що ускладнює розуміння закономірностей розвитку природоохоронної справи в районі та планування її подальшого розвитку.

**Аналіз останніх досліджень та публікацій.** Дослідження природно-заповідного фонду України представлені у працях багатьох науковців. Загальні питання розвитку заповідної справи в Україні висвітлені у фундаментальних роботах Т.Л. Андрієнко, В.Є. Борейка та Ю.Р. Шеляг-Сосонка. Особливості формування екомережі Чернігівської області досліджували О.В. Лукаш та Ю.О. Карпенко,

які у своїх працях розглянули структуру природно-заповідного фонду регіону та перспективи його розширення.

**Мета дослідження:** аналіз хронології створення об'єктів природно-заповідного фонду Прилуцького району.

**Виклад основного матеріалу дослідження.** Питання охорони природи в Україні почало активно обговорюватися у середині 20 століття, коли стало очевидним, що інтенсивна людська діяльність призводить до значних змін в екосистемах. У цей період розпочалася робота над створенням природоохоронних територій, що включало створення заповідників і заказників.

Історія створення об'єктів природно-заповідного фонду Прилуцького району бере свій початок у 1960-х роках і представляє собою послідовний процес розбудови природоохоронної мережі регіону. За цей час було створено систему природоохоронних територій різного рангу та призначення, що включає ботанічні та гідрологічні заказники, пам'ятки природи, заповідні урочища та паркові комплекси. Загалом з 1960 року до 2019 року було створенно 92 об'єкти ПЗФ.

Чернігівська область займає 7 місце по відсотку забезпеченості території об'єктами ПЗФ від загальної площі.

Першими об'єктами ПЗФ вважаються дендрологічний парк загальнодержавного значення Тростянець та парк-пам'ятка садово-паркового мистецтва загальнодержавного значення Сокиринський які були створенні 25.09.1960 року постановою РМ УРСР № 105 [2].



Рис. 1. Лідуючі області України по забезпеченості об'єктами природно-заповідного фонду [1]

Прилуцький район відіграє не останню роль в забезпеченості Чернігівської області об'єктами ПЗФ.

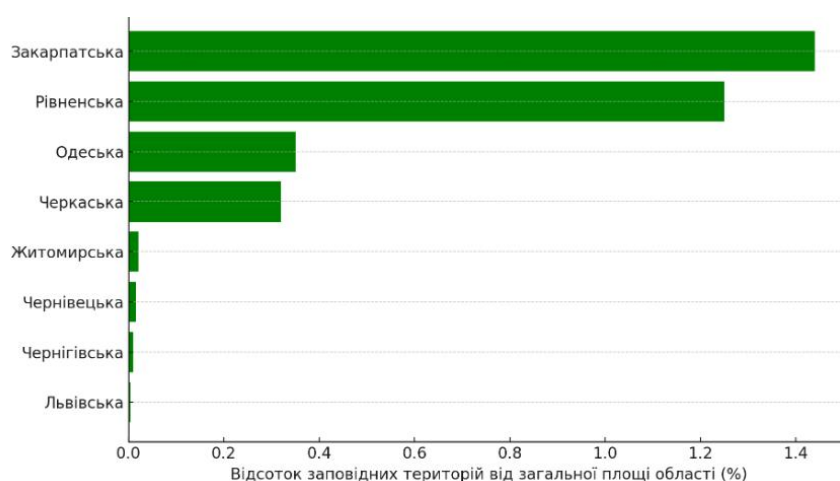

Рис. 2. Дендрологічний парк Тростянець

Дендрологічний парк Тростянець – один із найстаріших і найвідоміших дендропарків України, розташований у Чернігівській області, поблизу села Тростянець. Парк був закладений у 1834 році Іваном Скоропадським, нащадком гетьмана Івана Скоропадського, як ландшафтний парк на території його маєтку. Це яскравий приклад англійського пейзажного стилю, і його створення є результатом великої праці кількох поколінь.

Історія створення:

Ініціатор та власник. Іван Скоропадський особисто займався плануванням і керував роботами зі створення парку. Він мав величезний інтерес до ботаніки та садівництва і поставив перед собою мету створити парк, який би не лише прикрашав територію маєтку, але й служив місцем збереження рідкісних видів рослин.

Період закладки. Основні роботи з облаштування території почалися в середині 1830-х років. Було залучено професійних ландшафтних архітекторів і садівників, які працювали над створенням унікальних ландшафтних композицій, серед яких пагорби, озера, і багаті на різні види дерева і кущі ділянки.

Колекція рослин. Тростянецький дендропарк відомий своєю багатою колекцією дерев та чагарників. Тут ростуть рідкісні види з різних континентів, які були ретельно підібрані та інтегровані в природні ландшафти. Колекція включає сосни, ялиці, кедри, буки, дуби та інші породи дерев, які створюють унікальну флористичну композицію.

Розширення та реконструкція. Після смерті Івана Скоропадського парк залишався у власності його нащадків, які продовжували його розвиток. У ХХ столітті парк перейшов у державну власність і згодом став науковим та туристичним об'єктом. Було проведено значні роботи з реконструкції та догляду за рослинами.

Поточний стан. Зараз Тростянецький дендропарк є частиною Національної академії наук України та виконує важливу функцію не лише як культурна спадщина, але й як об'єкт наукових досліджень. Парк приваблює туристів своєю красою та історичною цінністю. [3]

У 1970-ті роки було створено 41 об'єкти ПЗФ, з яких 3 заповідні урочища, 29 заказників загальнодержавного значення, 8 пам'яток природи місцевого значення та парк-пам'ятка садово-паркового мистецтва місцевого значення. З цих об'єктів найбільше виділяється заказник місцевого значення Гетьманщина-Свидок [2]



*Рис. 3. Заказник місцевого значення Гетьманщина-Свидок*

Гідрологічний заказник "Гетьманщина-Свидок" був створений у 1979 році в Прилуцькому районі Чернігівської області. Його площа становить 1303 га, і він розташований поблизу сіл Погреби, Миколаївка та Піддубівка. Статус заказника був присвоєний з метою охорони та збереження низинного болота, що знаходиться у верхів'ї річки Перевід. Заказник є важливою екосистемою, яка підтримує біорізноманіття регіону, включаючи рідкісні та червонокнижні види рослин і тварин.

Основна мета створення заказника – це збереження водно-болотних угідь, які мають важливе значення для місцевої екології, а також запобігання осушенню болотних територій.

Заказник отримав офіційний статус, який дозволив забезпечити необхідні умови для охорони та відтворення природних ресурсів. Він охоплює різноманітні екосистеми, включаючи ліси, луки, річки та водойми, що створює сприятливе середовище для багатьох видів флори та фауни.

Значення для науки та екології: "Гетьманщина-Свидок" став важливим місцем для проведення наукових досліджень, екологічної освіти та природоохоронної діяльності. У ньому реалізуються програми з моніторингу стану природних ресурсів та заходи по відновленню природних екосистем. [4]

У період 1980-тих років було створено 21 об'єкт, з яких 1 заповідне урочище, 18 заказників місцевого значення, парк-пам'ятка садово-паркового мистецтва місцевого значення та заказник загальнодержавного значення В цей період можна виділити створення таких об'єктів як: заказник



місцевого значення Антонівський, заказник загальнодержавного значення Дорогинський та заповідне урочище Микитівщина. Вже в цей період спостерігається тенденція зменшення новостворених об'єктів ПЗФ, яка на жаль з кожним десятиліттям буде тільки погіршуватись.

У період 1990-2010 років було створено всього 13 об'єктів Головним об'єктом не тільки цього періоду а й в цілому за 60 років створення став Ічнянський національний парк.



*Рис. 4. Ічнянський національний парк*

#### Передумови створення

Екологічні проблеми. У 1990-х роках в Україні посилювалися екологічні проблеми, пов'язані зі зростанням антропогенного навантаження на природні території. Лісові масиви та водні ресурси зазнавали значних змін через сільськогосподарську діяльність, забруднення та незаконну вирубку лісів.

Збереження біорізноманіття: В Україні існувала необхідність у створенні територій, де могли б охоронятися рідкісні та зникаючі види рослин і тварин, а також природні ландшафти. Ічнянський район має багатий природний потенціал, включаючи ліси, річки та болотисті території, що слугували основою для обґрунтування створення парку.

Наукові дослідження: Парк став важливим об'єктом для наукових досліджень і моніторингу екологічного стану. Він забезпечує умови для проведення екологічної освіти та просвітницької роботи серед населення. [5]

Починаючи з 2010 р. і по сьогоднішній день було створено всього 5 об'єктів ПЗФ, останній з яких заказник місцевого значення Сосни, був створений 25.09.2019 р. Після цього створення об'єктів ПЗФ взагалі припинилось. (рис.5)

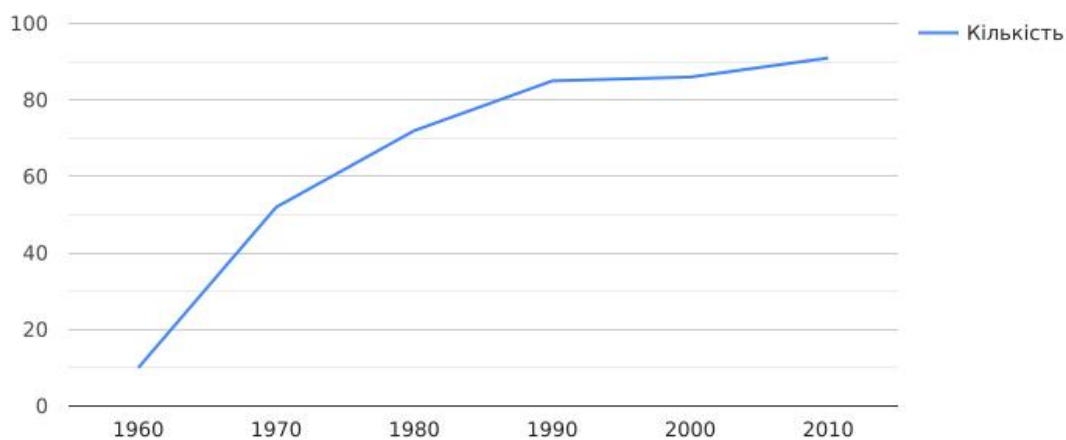

*Рис. 5. Графік динаміки створення об'єктів ПЗФ в Прилуцькому районі*

Причини зменшення динаміки створення об'єктів природно-заповідного фонду (ПЗФ) в Прилуцькому районі Чернігівської області можна розглянути з кількох аспектів:

**Економічні фактори:** Стиснення фінансування для екологічних ініціатив часто призводить до зниження активності в створенні нових заповідних територій. Місцеві бюджети не завжди можуть виділити кошти на охорону природи, що обмежує можливості для створення нових об'єктів ПЗФ.

**Адміністративні бар'єри:** Процес створення нових заповідників в Україні може бути ускладнений бюрократичними перепонами, такими як складні процедури узгодження та затвердження. Часто відсутня чітка координація між різними органами влади, що може сповільнювати процеси.

**Конфлікти інтересів:** Існують різні інтереси між природоохоронними організаціями, місцевими жителями та підприємствами. Наприклад, сільськогосподарські або промислові інтереси можуть бути пріоритетнішими за екологічні, що призводить до зменшення ініціатив щодо створення нових ПЗФ.

**Недостатня поінформованість:** Брак знань про важливість охорони природних територій серед місцевого населення та влади може призводити до пасивності в питанні створення нових заповідників. Освітні кампанії часто недостатні для формування усвідомлення про важливість збереження біорізноманіття.

**Екологічні зміни:** Зміни клімату та інші екологічні фактори можуть вплинути на екосистеми, які потенційно можуть стати частиною ПЗФ. Зниження чисельності видів та деградація природних середовищ можуть ускладнити визначення територій, які підлягають охороні. [6]

**Військова агресія:** починаючи з 24 лютого 2022р. через повномасштабне вторгнення в Чернігівську область, Прилуцький район зазнав важкого удару по об'єктам ПЗФ та перспективи їх створення.

**Висновки:** Історичний розвиток ПЗФ Прилуцького району: Висвітлено основні етапи створення об'єктів природно-заповідного фонду, що свідчить про поступове усвідомлення важливості охорони природи в регіоні. Кожен період мав свої особливості в підходах до збереження природного різноманіття, від перших об'єктів до сучасних природоохоронних територій.

**Розширення територій та об'єктів ПЗФ:** Дослідження показує, що кількість та площа заповідних об'єктів значно збільшувалася протягом десятиліть. Це вказує на підвищення уваги до охорони природи як з боку державних органів, так і з боку місцевої громади.

**Роль громадських ініціатив і місцевих органів влади:** Висвітлено внесок громадських організацій та місцевої влади в створення нових об'єктів ПЗФ. Це підкреслює важливість співпраці між державними структурами і громадськістю у формуванні природоохоронної мережі.

**Актуальність і перспективи розвитку ПЗФ:** Визначено ключові виклики, що стоять перед природно-заповідним фондом Прилуцького району, зокрема питання фінансування, охорони від антропогенного впливу та адаптації до кліматичних змін. Рекомендовано конкретні заходи щодо покращення управління заповідними територіями, що є важливими для подальшого збереження унікальних природних комплексів.

### Література

1. Українська природоохоронна група – інформація про заповідні території по областях України станом на 2022 рік. URL: <https://uncg.org.ua/> (дата звернення: 28.10.2024)
2. Природно-заповідний фонд Чернігівської області в розрізі територіальних громад. URL: <https://pzf.land.kiev.ua/pzf-obl-25.html> (дата звернення 28.10.2024)
3. Чернігівщина туристична. URL: <https://chernihivregion.travel/places/dendropark-trostanec> (дата звернення 28.10.2024)
4. Соломаха, І. О. (2018). *Екологічні проблеми і стратегії збереження природних територій в Україні*. Український екологічний журнал.
5. Офіційний сайт Ічнянського НПП. URL: <http://ichn-park.in.ua/>
6. Мартинюк, В. П. (2015). *Національні природні парки України: історія та екологічна ситуація*. К.: Наукова думка.

УДК 911.2:[502:556.5](477.46)

## ЕКОЛОГІЧНИЙ СТАН ПОВЕРХНЕВИХ ВОДНИХ РЕСУРСІВ ЧЕРКАСЬКОЇ ОБЛАСТІ

**Заєць Олександр**, здобувач другого (магістерського) рівня вищої освіти ННІ природничо-математичних, медико-біологічних наук та інформаційних технологій.

Науковий керівник – канд. географ. наук, доц. **Шовкун Т. М.**, кафедра географії, туризму та спорту.

*У статті коротко охарактеризовані поверхневі водні ресурси Черкаської області, проаналізовано рівень водокористування та водовідведення в останні роки, визначені основні забруднювачі водних об'єктів, охарактеризований сучасний екологічний стан поверхневих водних ресурсів*

**Ключові слова:** водні ресурси, поверхневі водні ресурси, екологічний стан, Черкаська область.

**Постановка проблеми.** Природні води мають визначальне значення у житті та господарській діяльності людства. Збільшення промислового виробництва й обсягів видобутку корисних копалин, розширення площ осушувальних і зрошувальних територій, зростання чисельності населення, значний розвиток урбанізації, створення великої кількості сміттєзвалищ обумовили значне забруднення поверхневих і підземних вод. Тому питання екологічного стану водних ресурсів сьогодні є актуальним для багатьох країн та регіонів. Нагальним це питання є і для Черкаської області.

**Аналіз останніх досліджень та публікацій.** Екологічний стан водних ресурсів цікавить провідних українських вчених. Питання раціонального використання, охорони і відтворення водних ресурсів висвітлені у роботах В. Файфури, В. Хільчевського, М. Забокрицької, Р. Кравчинського, О. Чунарьова, А. Яцика, Ю. Грищенко, Л. Волкової та ін. [7, 8, 9].

**Мета дослідження:** аналіз екологічного стану водних ресурсів Черкаської області.

**Виклад основного матеріалу дослідження.** Водні ресурси включають обсяги поверхневих, підземних і морських вод певної території. Води поверхневі – це води різних водних об'єктів, що розташовані на земній поверхні. Водним об'єктом вважається природний (штучно створений) елемент довкілля, в якому зосереджуються води. Води підземні – це води, що знаходяться нижче рівня земної поверхні в товщах гірських порід верхньої частини земної кори [1].

Черкаська область належить до областей України з значною сумарною забезпеченістю водними ресурсами (рис. 1). Водні ресурси області формуються за рахунок поверхневого стоку річок басейну середнього Дніпра та Південного Бугу: місцевого річкового стоку, що формується в межах області, транзитного річкового стоку (р. Дніпро), що формується на території Білорусії та Росії; а також експлуатаційних запасів підземних вод, запаси яких незначні внаслідок розташування території області на Українському щиті.

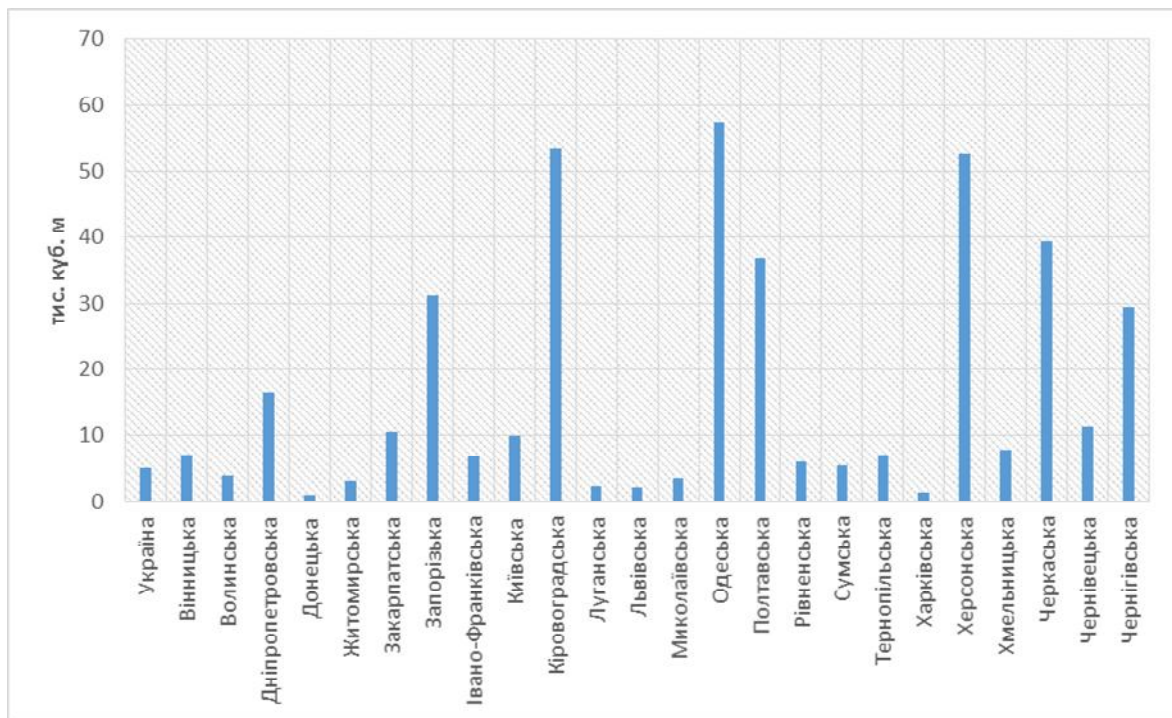

**Рис. 1. Забезпеченість водними ресурсами адміністративних областей України, на 1 мешканця на рік [4]**

Територія Черкаської області перерізана добре розвинутою річковою мережею, густота якої складає 0,2-0,54 км/км<sup>2</sup>. Усього в області протікає 1037 великих і малих річок сумарною довжиною 7585 км. У гідрографічному плані територія області розташована у межах двох річкових басейнів: р. Дніпро (східна частина) та р. Південний Буг (західна частина). Великою річкою є Дніпро, довжина якого в межах області становить 150 км. Середні річки області: Рось, Тясмин, Супій (басейн Дніпра), велика Вись, Гірський Тікич, Гнилий Тікич, Ятрань (басейн Південного Бугу). На річках області збудовано 38 водосховищ. На території області частково розташовані великі водосховища: Канівське та Кременчуцьке. В області нараховується 2970 ставків. Загальна кількість водних об'єктів в області становить 2968, а кількість гідротехнічних споруд на них – 2753 [5, 6].

Основними джерелами водопостачання в області є річки Гнилий Тікич, Рось, Тясмин, Кременчуцьке водосховище та підземні водозабори. За останні роки в області спостерігається стійка тенденція до зменшення обсягів використання свіжої води (рис. 2). У 2023 році водокористувачі області забрали із

природних водних об'єктів 148,7 млн м<sup>3</sup> води, що дещо менше (на 0,1 млн м<sup>3</sup>) ніж у 2022 р. Зміни обсягів забору води відбулися за рахунок зменшення водозабору з поверхневих джерел на 1,5 млн м<sup>3</sup> та збільшення водозабору з підземних джерел на 1,4 млн м<sup>3</sup> [6].



Рис. 2. Забір свіжої води за період 2019-2023 рр, млн м<sup>3</sup> [6]

Динаміка використання свіжої води за останні роки нестабільна. У 2022 р. показник використання свіжої води становив 108,3 млн м<sup>3</sup>, що на 7,14 млн м<sup>3</sup> менше ніж у 2021 році. Водночас у 2023 р. використання свіжої води в області збільшилось до 118,4 млн м<sup>3</sup> [2]. Структура водокористування практично не змінюється. Найбільше води використовується на виробничі потреби – 58 %, на сільськогосподарські потреби – 22 %, на питні і санітарно-гігієнічні потреби – 20 % (рис. 3).

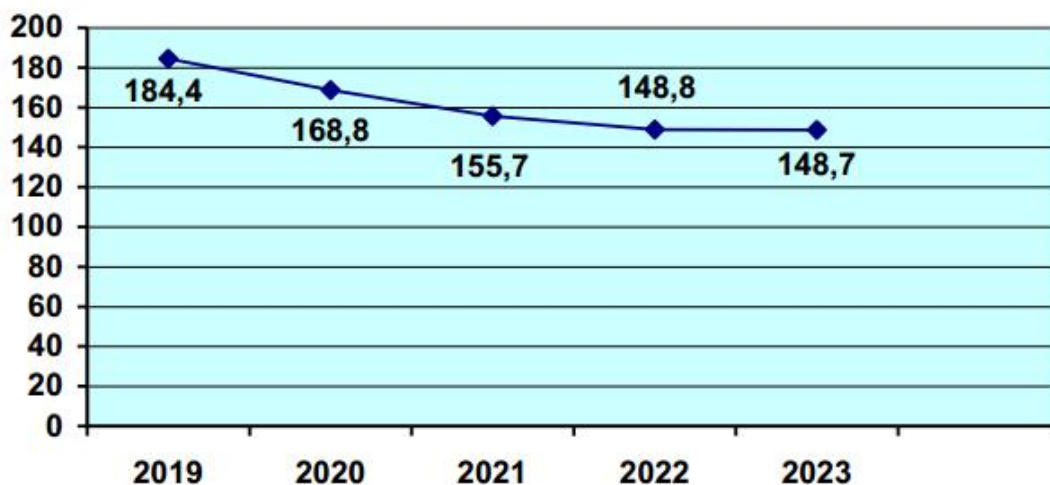

Рис. 3. Структура водокористування станом на 2023 р.

Джерело: побудовано автором за [2]

Слід зазначити, що неприпустимими є втрати води під час транспортування, які у 2023 р. становили 9,55 млн м<sup>3</sup>, що складає 6,42 % загальної кількості забраної води.

Однією з характеристик рівня екологічної безпеки території є обсяги загального водовідведення стічних вод, зокрема обсяги скидання забруднених стоків. Показники водовідведення в останні роки мають тенденцію до зменшення. Загальна сума скинутих зворотних вод у 2023 р. становила 73,967 млн м<sup>3</sup>, що на 11,9 млн м<sup>3</sup> менше показника 2021 р., але водночас дещо більше (на 1,34 млн м<sup>3</sup>) ніж у 2022 р. Із загальної кількості скидів 2023 р. 94,5 % (69,897 млн м<sup>3</sup>) скинуто у поверхневі водні об'єкти, з яких 53,5 % (37,378 млн м<sup>3</sup>) були очищені на спорудах біологічного та механічного очищення. Частка забруднених вод становить 5,1 % (3,566 млн м<sup>3</sup>) [2]. У складі зворотних вод в останні роки переважають такі забруднюючі речовини: сухий залишок, сульфати, хлориди, ХСК, нітрати (рис. 4).

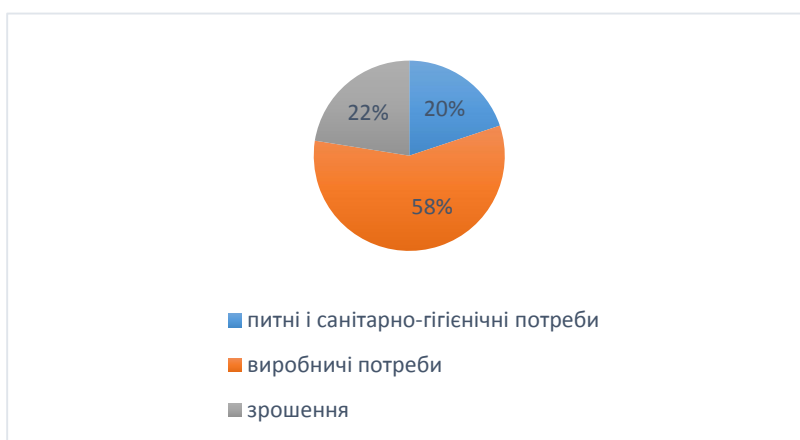

Рис. 4. Склад забруднюючих речовин у зворотних водах Черкаської області  
Джерело: побудовано автором за [2]

Основними забруднювачами водних об'єктів області у 2022-2023 рр. є такі підприємства [6]:

- КП «Чигирин», РКП «Кам'янський водоканал», КП «ВОДГЕО» міста Сміла (басейн р. Тясмин);
- ВП «Хлистунівський кар'єр» (басейн р. Вільшанка);
- КП «Водоканал» міста Корунь-Шевченківський (басейн р. Рось);
- Стеблівський психоневрологічний інтернат (басейн р. Боровиця);
- Чорнобаївське ВУЖКГ (басейн р. Ірклій);
- КП «Міський водоканал» міста Золотоноша (басейн р. Суха Згарь);
- КП «Катеринопільське СЖК» (Катеринопільська селищна рада) (басейн р. Гнилий Тікич);
- КП «Водоканал» міста Тальне (басейн р. Гірський Тікич);
- КВП «Водоканал» міста Ватутіно (басейн р. Шполка);
- Старобабанівська колонія № 92 (басейн р. Бабанка);
- ВУЖКГ міста Христинівка (басейн р. Удич).

Важливу роль у раціональному використанні вод відіграє повторне використання очищеної води. Обсяги оборотного водопостачання у 2023 р. в Черкаській області становили 343,253 млн м<sup>3</sup>, повторного – 1,831 млн м<sup>3</sup>, послідовного – 0,020 млн м<sup>3</sup>. Як наслідок, економія свіжої води становить 88,79 % [6].

У Черкаській області здійснюються постійні спостереження за станом водних об'єктів за чотирима біологічними показниками якості (фітопланктон, мікрофітобентос, макрозбентос, макрофіти). Екологічний стан масиву поверхневих вод у 2023 р. оцінений як 3 клас (середній – помірні відхилення від референційних умов) та 2 клас (добрий – незначні відхилення від референційних умов). За результатами лабораторного контролю за якістю поверхневих вод були зафіксовані випадки перевищень нормативів гранично-допустимих концентрацій забруднюючих речовин (ГДК). Понад 2 випадки перевищень ГДК спостерігались в [6]:

- Кременчуцькому водосховищі (26 випадків, БСК<sub>5</sub>, ХСК, залізо, азот амонійний, нітрити, АПАР);
- р. Рось (50 випадків, БСК<sub>5</sub>, ХСК, залізо, завислі речовини);
- р. Суха Згарь (3 випадки, БСК<sub>5</sub>, ХСК, азот амонійний, АПАР, фосфати);
- р. Гнилий Тікич (3 випадки, БСК<sub>5</sub>, ХСК);
- струмку Фоса (3 випадки БСК<sub>5</sub>, ХСК);
- р. Золотоношка (7 випадків БСК<sub>5</sub>, ХСК, азот амонійний, АПАР, фосфати, нітрити).

У 2023 р. в області було досліджено 940 проб води за мікробіологічними показниками, з яких у 223 (23,2%) пробах виявлені відхилення від гігієнічних нормативів.

**Висновки.** Черкаська область належить до областей України з досить значною сумарною забезпеченістю водними ресурсами. Аналізуючи рівень водокористування в останні роки, слід зазначити, що він знижується, як і рівень водовідведення. Водночас проблемою залишається екологічний стан водних об'єктів області. Це потребує впровадження заходів щодо раціонального використання, охорони і відтворення водних ресурсів. Так, у Програмі економічного і соціального розвитку Черкаської області на 2024 рік серед інших зазначена ціль, безпосередньо спрямована на покращення стану водних ресурсів: зменшення обсягів скидів у водойми області шляхом реконструкції та будівництва очисних споруд; реалізація проектів з відновлення і підтримання сприятливого

гідрологічного режиму та санітарного стану річок [3]. Але для реалізації зазначеної цілі потрібне достатнє фінансування природоохоронних заходів. У 2023 р. за рахунок коштів бюджетів місцевого самоврядування в Черкаській області було профінансовано лише 65 % від запланованих природоохоронних заходів [6]. Важливе значення має також просвітницька робота серед населення, спрямована на інформування про загрози, пов'язані з забрудненням вод, та формування дбайливого ставлення до води як важливішого ресурсу.

### Література

1. Водний кодекс України. Відомості Верховної Ради України (ВВР), 1995, № 24, ст.189. URL: <https://zakon.rada.gov.ua/laws/show/213/95-%D0%B2%D1%80#Text> (дата звернення: 11.08.2024).
2. Екологічний паспорт Черкаської області. 2023 рік URL: <https://mepr.gov.ua/diyalnist/napryamky/ekologichnyi-monitoring/ekologichni-pasporty/> (дата звернення: 15.09.2024).
3. Звіту про стратегічну екологічну оцінку Програми економічного і соціального розвитку Черкаської області на 2024 рік. URL: [https://ck-oda.gov.ua/wp-content/uploads/2023/11/01112023\\_1.pdf](https://ck-oda.gov.ua/wp-content/uploads/2023/11/01112023_1.pdf) (дата звернення: 18.09.2024).
4. Обухов Є. В. Показники забезпеченості населення України водними ресурсами на початок 2019 року. *Гідроенергетика України*. 2019. Вип. 1-2. С.31-35.
5. Регіональний офіс водних ресурсів у Черкаській області. URL: <https://ckovr.gov.ua/pro-nas/> (дата звернення: 09.09.2024).
6. Регіональна доповідь про стан навколишнього природного середовища в Черкаській області у 2023 році. URL: <https://drive.google.com/drive/folders/1S-5ohyDONkyVlyWMWYNmZMzZ7atbBTMH> (дата звернення: 29.08.2024).
7. Файфура В. Еколого-економічний аналіз використання і відтворення водних ресурсів України. *Регіональні аспекти розвитку продуктивних сил України*. Випуск 18. Тернопіль, 2013. С. 82-87.
8. Хільчевський В. К., Забокрицька М. Р., Кравчинський Р. Л., Чунарьов О. В. Основні засади управління якістю водних ресурсів та їхня охорона: навч. посібник /За ред. В.К. Хільчевського. Київ: ВПЦ «Київський університет», 2015. 155 с.
9. Яцик А. В., Грищенко Ю. М., Волкова Л. А. Водні ресурси: використання, охорона, відтворення, управління: Підручник для студентів вищих навч. закладів. Київ: Генеза, 2007. 360 с.

УДК 37.091.3:373.5:91

## СУЧАСНІ ПЕДАГОГІЧНІ ТЕХНОЛОГІЇ У ВИКЛАДАННІ ГЕОГРАФІЇ: МОЖЛИВОСТІ, ВИКЛИКИ ТА ПЕРСПЕКТИВИ РОЗВИТКУ КОМПЕТЕНТНОСТЕЙ УЧНІВ

**Карась Ігор**, здобувач другого (магістерського) рівня вищої освіти ННІ природничо-математичних, медико-біологічних наук та інформаційних технологій.

Науковий керівник – канд. географ. наук, доц. **Афоніна О. О.**, кафедра географії, туризму та спорту.

*У статті розглядається потенціал сучасних педагогічних технологій у викладанні географії, їх внесок у розвиток критичного мислення та компетентностей учнів. Проаналізовано наукові дослідження, виокремлено основні виклики впровадження педагогічних технологій у навчальний процес, а також запропоновано можливі напрями подальших досліджень.*

**Ключові слова:** педагогічні технології, географія, компетентнісний підхід, візуалізація, ігрові методи, медіаграмотність.

**Постановка проблеми.** Сучасний світ потребує якісно нових підходів до освіти, орієнтованих на розвиток критичного мислення та здатності адаптуватися до динамічних змін. Географія як навчальний предмет має великий потенціал для інтеграції новітніх технологій, що сприятимуть розумінню складних природних та соціальних процесів. Зважаючи на швидкий розвиток цифрових інструментів, актуальним є питання розробки та впровадження педагогічних технологій у викладання географії, що сприятиме не лише ефективному засвоєнню матеріалу, але й підготовці учнів до життя у глобалізованому світі.

Впровадження нових освітніх технологій є ключовою тенденцією сучасної педагогіки, оскільки сприяє підвищенню якості освіти та ефективності навчального процесу. Українські дослідники активно працюють над інтеграцією інноваційних методів у навчальні програми, орієнтуючи їх на розвиток компетентностей учнів та підвищення їх участі в освітньому процесі.

**Аналіз останніх досліджень та публікацій.** Дослідженню сучасних педагогічних технологій присвячено праці вітчизняних вчених. Так, Н. М. Бібік та Л. П. Пуховська акцентують увагу на дидактичних основах інноваційного навчання. Автори підкреслюють, що сучасні педагогічні технології

базуються на принципах особистісно орієнтованого підходу, який сприяє розвитку критичного мислення та індивідуальних здібностей учнів. Важливу роль у цьому процесі відіграє інтерактивність навчання, що дозволяє учням брати активну участь у вивченні матеріалу, розвивати власну думку і самостійність [1].

І. А. Зязюн розкриває значення історико-педагогічного контексту для розуміння та застосування новітніх технологій в освіті. Наголошує на необхідності впровадження методів, що відповідають сучасним соціокультурним реаліям і потребам учнів, таких як групове навчання, проєктні та дослідницькі методи, які надають учням можливість критично осмислювати отриману інформацію [2].

У дослідженнях О.М. Пехоти, З.М. Люльчака та О.Г. Ярошенка деталізовано компетентнісний підхід, який лежить в основі сучасних освітніх технологій. Автори підкреслюють, що саме такий підхід спрямований на розвиток самостійності, відповідальності та здатності до самонавчання та сприяє успішній інтеграції в суспільство. Вчені також наголошують на важливості використання інтерактивних технологій, таких як тренінги, ігрові методи та симуляції, які сприяють формуванню компетентностей та соціальних навичок [5].

Особливу увагу інтерактивним методам навчання приділяють М. С. Слободяник і М. І. Кравчук. На їх думку, інтерактивні методи дозволяють глибше зануритися в навчальний матеріал та сприяють формуванню активної позиції учнів. Зокрема, автори відзначають такі методи, як «мозковий штурм», дискусії, ігрове моделювання, які дозволяють учням обговорювати та аналізувати навчальний матеріал у невимушеній атмосфері, що сприяє розвитку критичного мислення [7].

Окрім інтерактивних методів, українські дослідники звертають увагу на візуальні технології, які дозволяють ефективно організувати подачу інформації. Важливим є використання візуальних матеріалів, таких як графіки, таблиці та карти, особливо у процесі опанування таких дисциплін, які потребують просторового мислення, як наприклад, географія.

Сучасні дослідження в Україні підтверджують важливість впровадження нових освітніх технологій, які орієнтовані на активну участь учнів, розвиток їх компетентностей та критичного мислення. Інтерактивні та візуальні методи навчання є основою для створення ефективного та захоплюючого навчального процесу.

**Невирішені раніше аспекти проблеми.** Зважаючи на наявність широкого спектру досліджень, недостатньо висвітленими залишаються питання оптимального впровадження педагогічних технологій у закладах середньої освіти. Брак матеріальних ресурсів та кваліфікованих кадрів загострює проблему та потребує подальших досліджень.

**Мета дослідження.** Метою дослідження є аналіз ефективності сучасних педагогічних технологій при викладанні географії у школі, а також вивчення можливостей їх інтеграції для розвитку компетентностей учнів.

**Виклад основного матеріалу.** Сучасні педагогічні технології, такі як візуалізація, інтерактивні методи, ігрові технології та медіаграмотність, значно розширюють можливості викладання географії та сприяють розвитку необхідних компетентностей учнів. Ці методи дозволяють поглибити розуміння складних географічних явищ, розвинути критичне мислення та сформувати відповідальне ставлення до довкілля.

Візуалізація є одним з найважливіших інструментів у викладанні географії, де критично важливо розуміти просторові та екологічні взаємозв'язки. За допомогою візуальних засобів, таких як карти, графіки, діаграми та 3D-моделі, учні краще розуміють матеріал, що сприяє розвитку просторового мислення та засвоєнню знань. Так, Н.М. Бібік зазначає, що візуалізація полегшує сприйняття абстрактних понять, які є більш зрозумілими та наочними [1].

Наприклад, використання інструменту Google Earth дозволяє учням вивчати рельєф та кліматичні особливості різних регіонів світу у форматі 3D. Це дає змогу досліджувати не лише топографію, але й аналізувати зміну кліматичних зон під впливом океанічних течій або гірських систем. Інші інструменти, такі як кліматичні карти та моделі температурних змін, допомагають учням побачити вплив глобального потепління на полярні льодовики та рівень моря. Крім того, інфографіка та діаграми є важливими при вивченні геодемографії та економічної географії, коли необхідно порівняти показники росту населення чи забруднення у різних регіонах світу. Отримана інформація є не лише доступною, а й цікавою.

Інтерактивні методи у викладанні географії дають змогу учням брати активну участь у навчанні, розвивають критичне мислення та аналітичні навички. О. І. Локшина зазначає, що інтерактивність забезпечує ефективне засвоєння знань, адже учні стають активними учасниками процесу навчання, що особливо важливо для вивчення динамічних природних процесів.

Цифрові симулятори дозволяють учням вивчати природні процеси, такі як вулканічні виверження, течії річок або процеси ерозії, що значно полегшує засвоєння матеріалу. Наприклад, при вивченні вулканічної активності учні можуть налаштувати різні параметри симуляції (сила вибуху, склад лави тощо) і досліджувати, як ці зміни впливають на ландшафт і навколишню природу. Віртуальні тури, як-от зображення зі супутників або віртуальні прогулянки національними парками, дозволяють учням «відвідати» унікальні природні об'єкти та зрозуміти їх значення. Наприклад, віртуальна екскурсія

Еллоустонським національним парком допомагає учням зрозуміти важливість охорони таких територій, а також вплив діяльності людини на навколишнє середовище.

Ігрові методи навчання є надзвичайно важливими у викладанні географії, оскільки вони сприяють розвитку аналітичних, соціальних та екологічних компетентностей. Р. Б. Шиян зазначає, що ігрові технології дозволяють учням занурюватися у реалістичні сценарії та вивчати складні питання, такі як зміна клімату або забруднення, у формі, яка робить навчання захопливим і доступним [7].

Наприклад, рольова гра «екологічний саміт», під час якої учні виступають у ролі представників різних країн або екологічних організацій, дозволяє обговорювати глобальні проблеми, такі як викиди вуглекислого газу, забруднення океанів або зникнення видів. Кожна команда розробляє свою стратегію, щоб досягти загального консенсусу, що допомагає розвивати навички комунікації та розуміння глобальної екологічної відповідальності. Інший приклад – моделювання екологічної кризи в місті, де учні працюють з картою та приймають рішення щодо зменшення рівня забруднення, збереження природних ресурсів або введення обмежень на промислову діяльність. Це допомагає не лише краще зрозуміти сучасні виклики урбанізації, а й виховує в учнях відповідальне ставлення до природного середовища.

Медіаграмотність стала критично важливою складовою сучасного освітнього процесу, особливо у вивченні географії, де учні часто стикаються з різними джерелами інформації про екологічні проблеми, демографічні зміни чи кліматичні катастрофи. В. Г. Кремень підкреслює, що медіаграмотність формує у школярів навички аналізу інформації та критичного мислення, що є необхідними для сучасного світу [8].

Наприклад, учні можуть порівнювати статті та репортажі, присвячені змінам клімату, аналізувати їх висвітлення у медіа. Це вчить їх розпізнавати науково обґрунтовані дані та відрізняти факти від маніпуляцій. Аналіз реальних медіа-матеріалів допомагає учням зрозуміти, як ЗМІ можуть впливати на сприйняття географічних проблем. Також учні можуть навчитися працювати з інформацією з різних джерел, що є важливим при обговоренні таких питань, як глобальне потепління чи скорочення біорізноманіття, де дані можуть бути викривлені для підтримки певних ідей чи політичних позицій.

Компетентнісний підхід є основою сучасної освіти, зокрема, у викладанні географії, оскільки він спрямований на розвиток самостійності, аналітичного мислення та соціальної відповідальності учнів. Пехота О. М. зазначає, що компетентнісний підхід орієнтований на навчання через практичні завдання та самостійну роботу, що дозволяє учням не лише запам'ятовувати факти, а й глибоко їх розуміти [4].

Наприклад, при вивченні проблем урбанізації учні можуть проводити аналіз реальних статистичних даних щодо рівня забруднення повітря, щільності населення та стану екосистем у містах. Це допомагає їм зрозуміти складність сучасних екологічних проблем та критично оцінювати дані, а також формулювати висновки про необхідність екологічно сталого розвитку. Савченко О. Я. наголошує, що такі навички варто формувати ще у початковій школі, адже вони закладають основу для подальшого успішного навчання, розвитку відповідальності та самостійного мислення [5].

Сучасні педагогічні технології, такі як візуалізація, інтерактивні та ігрові методи, а також медіаграмотність, значно підвищують якість навчання географії, розвиваючи у школярів критичне мислення, екологічну свідомість та соціальну відповідальність.

Компетентнісний підхід у педагогіці сприяє розвитку самостійного навчання, яке є надзвичайно важливим для старшокласників, особливо у контексті підготовки до вищої освіти. Використання таких методів, як проблемне навчання, дає учням можливість не тільки засвоювати матеріал, але й самостійно шукати інформацію, критично її осмислювати та застосовувати на практиці. Це формує навички, які будуть корисними як у професійному житті, так і в повсякденних ситуаціях.

Головні виклики впровадження педагогічних технологій у шкільне навчання включають недостатнє фінансування шкіл, брак технічного обладнання, потребу у додатковому навчанні педагогів для ефективного використання технологій та психологічну неготовність учнів до інтерактивного та самостійного навчання. Ці бар'єри необхідно долати шляхом впровадження програм підвищення кваліфікації для педагогів, які б дозволили ефективно інтегрувати технології в навчальний процес.

Сучасні педагогічні технології надають нові можливості для ефективного викладання географії у школах, зокрема завдяки візуалізації, ігровим методам та інтерактивним симуляціям. Однак для повноцінного впровадження цих інструментів необхідно вирішити питання технічного забезпечення шкіл та підвищення медіаграмотності серед учителів. Подальші дослідження можуть бути спрямовані на розробку адаптованих методик для впровадження педагогічних технологій у різних освітніх закладах, а також на створення програм підвищення кваліфікації педагогів, що підвищить ефективність навчання географії.

### Література

1. Бібік, Н. М. (2004). *Основи сучасної дидактики: навч. посіб.* Видавничий дім «Слово».
2. Зязюн, І. А. (2008). *Філософія педагогічної дії: монографія.* Книга.
3. Кремень, В. Г. (2010). *Філософія людиноцентризму в стратегіях освітнього простору.* Педагогічна думка.
4. Локшина, О. І. (2013). *Компетентнісний підхід у сучасній педагогіці: методологія і практика.* Педагогічна думка.



5. Пехота, О. І., Люльчак, З. М., & О. Г. Ярошенко. (2002). *Освітні технології: навч. посіб.* Знання.
6. Савченко, О. Я. (2012). *Дидактика початкової школи: підручник.* Генеза.
7. Слободняк, М. С., & Кравчук, М. І. (2014). *Інтерактивні технології в навчанні: теоретико-практичні аспекти.* Педагогічна думка.
8. Шиян, Р. Б. (2016). *Компетентнісно орієнтоване навчання: теорія і практика.* Педагогічна думка.

УДК 551.582 (477.51)

## SIGNS OF EVOLUTIONARY CHANGES IN THE STRUCTURE OF THE HUMAN BODY

**Коваль Яна**, здобувачка першого (бакалаврського) рівня вищої освіти IV курсу ННІ природничо-математичних, медико-біологічних наук та інформаційних технологій.

Науковий керівник – канд. пед. наук, доц. **Халимон І. Й.**, кафедра прикладної лінгвістики

*This study examines the phenomenon of acceleration in human growth, characterized by an increase in the growth rates of modern children and adolescents compared to previous generations. Acceleration reflects the impact of enhanced nutrition, socio-economic advances, and medical improvements on anthropometric indicators such as height, cranial structure, and musculoskeletal development. The research analyzes generational data to highlight trends in body dimensions and shifts in cranial ratios, exploring how these physiological changes correlate with lifestyle factors, including the rise of obesity due to reduced physical activity. Additionally, the study investigates evolutionary changes in human body structure during embryogenesis, focusing on the development of the visceral and brain cranium and their morphologic adaptations. The findings offer a deeper understanding of how environmental and socio-economic factors shape human physiology and contribute to the ongoing evolution of body characteristics in modern contexts.*

**Key words:** *embryogenesis, visceral and cerebral cranium, acceleration.*

**Introduction.** The study of human growth and development has long captivated researchers across various disciplines, providing insights into how factors like nutrition, socio-economic conditions, and healthcare improvements shape the physical dimensions and health of modern populations. One phenomenon of particular interest in this area is acceleration, a term describing the increased rate of growth and development observed in children and adolescents compared to previous generations. This trend, marked by substantial shifts in body size and proportions, highlights the complex interactions between biology and environment, illuminating the ways modern life impacts human physiology.

Historically, waves of acceleration have been documented in several regions of the world, especially during periods of industrialization and economic growth. For instance, in the 19th century, with the advent of improved living standards and more diverse diets, significant increases in average height were observed among children and adolescents. Today, similar trends continue, as advancements in healthcare and access to nutrition-rich foods contribute to accelerated growth and evolving anthropometric characteristics. However, the implications of these physical changes are nuanced; while improved growth often signals better health and resilience, it can also bring challenges, such as an increased prevalence of obesity linked to sedentary lifestyles and dietary changes.

This study aims to explore the anthropometric and evolutionary aspects of acceleration, analyzing how these changes influence physical development, body proportions, and the balance between cranial and facial structures over time. By comparing anthropometric data across generations, this research underscores the importance of understanding acceleration as a phenomenon shaped by both biological and social forces.

**Literature review.** Research on acceleration in Ukraine aligns with findings in global anthropometric studies, though it reflects specific regional influences shaped by Ukraine's unique socio-economic history. Ukrainian scholars such as A. Sydorenko [10] and T. Kuzmenko [6] have documented how post-Soviet socio-economic transformations, including improved healthcare access and dietary shifts, have impacted child growth patterns. They note that, in the post-industrial era, Ukrainian children have displayed significant increases in height and overall body dimensions due to greater availability of nutrient-dense foods. These studies underscore the close link between environmental and socio-economic factors and physical growth patterns.

Furthermore, Ukrainian research on cranial and skeletal development in the context of acceleration is exemplified by studies like those of Kovalenko [5], which highlight shifts in cranial proportions and body composition. This research builds on the historical framework by detailing how, since the late 20th century, Ukrainian children and adolescents have shown notable changes in the viscerocranium-to-neurocranium ratio, reflecting evolutionary adaptations in cranial structure. Similarly, advancements in pediatric healthcare and dietary supplements are linked to improvements in musculoskeletal development [4].

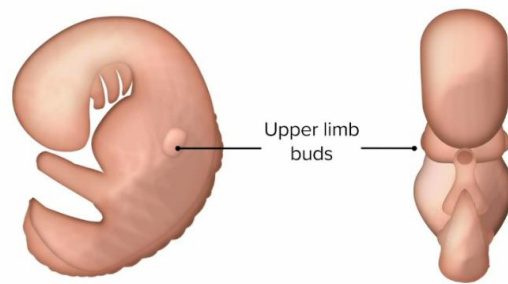

Figure 1. Four-week embryo with limb buds

Collectively, these Ukrainian studies support the view that acceleration is a multifaceted phenomenon driven by environmental, nutritional, and social factors. However, they also call attention to challenges such as increasing obesity rates, as Ukrainian children experience rapid growth while lifestyle patterns shift toward lower physical activity. This literature provides critical insights into the complex interactions influencing acceleration and underscores the importance of studying these dynamics within the Ukrainian context.

**Aim of the Article.** The aim of this article is to investigate the impact of acceleration on the anthropometric characteristics and physical development of modern youth. Specifically, the study compares generational anthropometric data to assess changes in body proportions, cranial structure, and overall growth patterns. By examining these changes, the research aims to elucidate the factors driving acceleration and their implications for human physiology, health, and development.

**Main body.** To understand the impact of acceleration on the anthropometric characteristics it is important to understand the embryogenesis as it is and the stages of development of the fornix cranii.

The fornix cranii is one of the most important parts of the human skeletal system. It not only provides protection for vital organs such as the brain but also plays a crucial role in maintaining the structural integrity and functional stability of the body. Its formation during embryogenesis is a complex, multi-phase process involving several critical stages.

The **development of the fornix cranii** begins in the early stages of embryonic growth, around the third week after fertilization. The initial stage of formation involves the condensation of mesenchyme in areas where bone structures will later form. This process is controlled by specific signaling pathways, including Bone Morphogenetic Proteins (BMPs) and transcription factors from the Hox gene family [1].

Following condensation, mesenchymal cells differentiate into chondroblasts, marking the onset of chondrification – the second stage of fornix cranii development. Chondroblasts secrete a matrix of cartilaginous tissue composed of collagen and proteoglycans, forming the primary cartilaginous model for the bones of the fornix cranii.

Gradually, this cartilaginous tissue undergoes ossification, whereby it is progressively replaced by bone tissue. Importantly, ossification in the fornix cranii does not occur simultaneously across all areas. Initially, ossification begins at specific centers of mechanical stress, known as ossification centers, which later expand to other regions. Additionally, the modeling of bone tissue in the fornix cranii is essential, as it adapts the skeleton to increasing mechanical demands [2].

As the cranial vault forms and ossifies, it interacts with other parts of the body, such as the brain and other internal organs, whose development depends on the proper formation of the fornix cranii.

The final stage of development is the completion of ossification and the formation of the mature bone structure. However, even after ossification is complete, the fornix cranii continues to undergo adaptive changes in response to physiological and mechanical stimuli throughout life [13].

Now let us consider the **peculiarities of limb formation**, which is a critically important process that begins around the fourth week of embryonic development, when limb buds emerge on the sides of the embryo's body (see Fig. 1). These buds consist mainly of mesenchyme, which originates from the mesodermal sheet of the embryo and is covered by a layer of ectodermal cells [4].

Limb formation is regulated by a complex system of genetic signals, with Fibroblast Growth Factors (FGFs) being key regulatory molecules in this process.

A key stage of limb development is segmentation, during which mesenchymal cells divide into distinct precursors for each bone element. Once cartilage models for future bones are established, joint formation begins. Chondrification takes place in specific regions of the mesenchyme, where cells differentiate into chondroblasts and form the cartilage components that will later develop into joints [5].

The chondrification process is tightly regulated by BMP signaling pathways, which guide cartilage tissue development and cell differentiation in joint surfaces. Over time, cartilaginous elements undergo ossification under the influence of osteogenic factors, resulting in the formation of the bone elements of the joints [7].

The development of the vascular system within the limbs is also essential. Blood vessels sprout in the mesenchyme of the limb buds in response to signals from Vascular Endothelial Growth Factor (VEGF).

As limb bones ossify and joints develop, the limbs start to take on their functional roles. Muscles, tendons, and ligaments form, enabling movement and support. The nervous system also innervates the limbs, allowing for sensory perception and motor control. This intricate interplay of processes results in fully functional limbs capable of a wide range of movements [10].

Having discussed the stages of embryogenesis and the peculiarities of limb formation, we can better analyze **evolutionary changes in human anthropometric parameters**. The latter provide valuable insight into how anthropological, physiological, and environmental factors have influenced human morphology over time. Anthropometry – the science of measuring the human body – studies various physical characteristics such as height, weight, chest circumference, limb length, and body proportions. These measurements reflect individual traits as well as evolutionary changes that arose in response to environmental conditions, cultural developments, and social transformations.

Throughout human evolution, there has been a trend of increasing average height. Early members of the Homo genus, such as Homo habilis and Homo erectus, were relatively shorter, with an average height of around 1.5 meters [6].

Evolutionary adaptations in anthropometric indicators can also be seen as responses to environmental challenges. For example, in colder climates, shorter bodies and broader limbs are common adaptations to minimize heat loss.

Studies of anthropometric indicators reveal changes in body proportions as part of human evolution. A notable trend is the reduction in the size of the visceral cranium relative to the cerebral cranium, a characteristic of modern humans that may reflect the development of cognitive functions and changes in food acquisition methods.

Another significant aspect of evolutionary changes in anthropometric indicators is acceleration, a phenomenon characterized by the faster growth and development of children. In modern societies, a trend of increased average height among children and adolescents can be linked to improved living conditions, healthcare, and nutrition [8]. However, evolutionary changes in anthropometric indicators vary among population groups. Genetic factors, socio-economic conditions, culture, and lifestyle play decisive roles in shaping these characteristics. Comparative studies of anthropometric indicators across different populations reveal interesting patterns. For instance, evolutionary changes may correlate with migration processes, where adaptations to new environments have led to shifts in physical characteristics [11].

Thus, evolutionary changes in anthropometric indicators are complex and multifaceted, reflecting the interplay of genetic, environmental, and cultural factors. These changes are crucial not only for understanding human evolution but also for advancing fields such as modern medicine, anthropology, and other scientific disciplines focused on human diversity and adaptation.

Recent studies of evolutionary changes in anthropometric indicators mention **acceleration** – the phenomenon of increased growth and development rates in children compared to previous generations. This trend is significant in the study of anthropometric changes and reflects the impact of socio-economic, environmental, and medical factors on the human body, particularly during periods of rapid growth, such as childhood and adolescence.

In the past few centuries, various waves of acceleration have been observed globally. For example, the 19th century, marked by the onset of industrialization, saw a notable increase in the average height of children, largely due to improved living conditions and nutrition [9].

Today, children have access to a wider variety of nutritious foods, including essential vitamins and trace elements crucial for healthy growth. This improved nutrition supports the development of the muscular and skeletal systems. However, acceleration can also have negative outcomes. In some cases, sedentary lifestyles and poor nutrition contribute to increased rates of overweight and obesity [3].

The changes in anthropometric indicators associated with acceleration also affect the structure and function of bodily organs and systems. Faster growth of muscles and bones can alter body proportions, influencing physical activity and athletic performance.

In a social context, acceleration is linked to socio-economic changes. Higher living standards often correlate with increased physical parameters in children [3].

The changing ratio between the viscerocranium and neurocranium is also significant in determining anthropometric characteristics. Height and the head-to-body size ratio are crucial indicators of physical development.

In recent times, a fourth wave of acceleration is evident, marked by increases in linear body dimensions and changes in body proportions, including facial structure and muscle system development. Studies show that the average height of children and adolescents in developed countries has increased by several centimeters over recent generations [12]. For greater insight, a comparison of anthropometric data across

generations is presented in Table 1. Such visual data highlights evolutionary changes in human development and their relationship to acceleration.

**Table 1**

**Comparison of anthropometric indicators in different generations**

Parameter	Generation 1 (XX cent.)	Generation 2 (XXI cent.)
Average height (cm)	150	160
Head height (cm)	18	20
Head/body ratio (%)	12	14

Overall, acceleration is a complex and multifaceted phenomenon with substantial implications for human body development. It reflects not only physical changes but also the socio-economic, environmental, and psychosocial factors shaping modern childhood.

**Conclusions.** The evolutionary changes in human body structure reveal a complex and varied process shaped by numerous internal and external factors. Studying these changes enhances our understanding of how environmental adaptation, natural selection, and socio-cultural influences have impacted human anatomy.

Embryogenesis, as the initial and essential stage of development, establishes the foundation for the formation of all bodily systems, including the nervous, muscular, and endocrine systems. During embryogenesis, cell differentiation occurs, defining the function and role of each cell in organ formation. This period also initiates the formation of the cranial vault (foramen cranii), essential for protecting the brain and supporting facial structures.

The formation of the cranial vault occurs in stages, beginning with the neural tube, which develops into the brain, while simultaneously, the cranial base is formed, eventually giving rise to specific bones. Early cranial development shows smaller facial bones relative to cranial bones, underscoring the evolutionary need to protect the brain. Later, as intellectual abilities and environmental interaction increase, head-to-face proportions adjust, altering the ratio between the viscerocranium and neurocranium.

Limb formation also represents significant evolutionary adaptation. During embryonic development, key elements such as joints, muscles, and bones develop in sequence, tailored to the specific functions of each limb. For example, the hand's intricate structures enable fine motor skills, a critical evolutionary advantage. Conversely, the lower limbs evolve to support body weight and maintain stability in movement, highlighting evolutionary changes in morphological and functional traits.

The viscerocranium-to-neurocranium ratio also evolves significantly. In newborns, the neurocranium (brain-housing portion) dominates, reflecting the brain's early developmental importance. This gradual increase in brain size through evolution supports advanced cognitive abilities and social interaction. In adults, the viscerocranium, housing facial structures, becomes more prominent, adapting to the demands of social interaction.

Acceleration observed in modern society has a profound impact on anthropometric indicators. Over the past century, there has been a substantial increase in average height, body weight, and other physical characteristics. These changes result from genetic factors as well as enhanced living standards, nutrition, healthcare, and social influences.

In conclusion, evolutionary changes in human body structure reflect a long process of adaptation shaped by environmental, social, and lifestyle factors. Understanding these changes helps us recognize their implications for health, well-being, and quality of life today. The evolution of the human body highlights the intricate connections between anatomy, physiology, and ecology, underscoring the relevance of these relationships in contemporary scientific research.

### References

1. Анастасов В. А., Романчук О. В. Еволюція людини: анатомічні зміни та їх значення. *Анатомія людини*, 2021. № 3. С. 25-31.
2. Бойко І. М. Основи ембріології: від запліднення до народження. Київ: Здоров'я, 2019. 224 с.
3. Василенко Н. П. Ембріогенез людини: основні етапи та їх значення для анатомії. Київ: Наукова думка, 2020. 192 с.
4. Дубровський О. О., Костюк Т. В. Вплив акселерації на антропометричні показники сучасної молоді. *Журнал медицини та біології*, 2020. Т. 15, № 2. С. 14-20.
5. Коваленко В. І. Зміни в будові черепа у людини протягом еволюції. *Антропологічний журнал*, 2022. № 5. С. 45-50.
6. Кузьменко Т. В. Сучасні підходи до вивчення акцелерованих змін у людському організмі. *Журнал фізіології*, 2023. Т. 25, № 1. С. 30-35.
7. Левченко С. П. Відкриття у сфері анатомії: сучасні дослідження. *Медична наука*, 2023. № 8. С. 10-15.
8. Пономаренко О. О. Мозковий і вісцеральний череп: анатомічні та функціональні аспекти. *Вісник анатомії*, 2019. № 6. С. 44-50.

9. Романчук В. М. Співвідношення вісцерального та мозкового черепа: анатомічні особливості. *Анатомія та фізіологія*, 2020. № 6. С. 32-38.
10. Сидоренко А. Г. Акселерація в еволюційній біології: погляд у минуле та майбутнє. *Науковий вісник*, 2022. Т. 20, № 1. С. 22-28.
11. Чередніченко В. І. Еволюція антропометричних показників у сучасному суспільстві. *Науковий вісник*, 2022. Т. 22, № 2. С. 21-27.
12. Dorey F. How have we changed since our species first appeared? URL: <https://australian.museum/learn/science/human-evolution/how-have-we-changed-since-our-species-first-appeared/>
13. Shahid S. Anterior and lateral views of the skull. URL: <https://www.kenhub.com/en/library/anatomy/anterior-and-lateral-views-of-the-skull>

УДК 373.5.016:[911.3:338.43.02(477)

## МЕТОДИЧНІ АСПЕКТИ ВИВЧЕННЯ АГРАРНОГО СЕКТОРУ УКРАЇНИ В ШКІЛЬНОМУ КУРСІ ГЕОГРАФІЇ

**Набільський Юрій**, здобувач другого (магістерського) рівня вищої освіти, факультету ННІ природничо-математичних, медико-біологічних наук та інформаційних технологій.

Науковий керівник – канд. географ. наук, доц. **Філоненко І. М.** кафедра географії, туризму та спорту.

*У статті розглянуто методика вивчення аграрного сектору України у шкільному курсі географії. Обґрунтовано необхідність дослідження та проаналізовано актуальність проблематики для сучасного українського суспільства. Продемонстровані основні цілі та завдання вивчення аграрного сектору, розглянуті методичні прийоми та форми організації навчального процесу.*

**Ключові слова:** методика, методичні аспекти вивчення, аграрний сектор, географія.

**Постановка проблеми.** Агросектор України є одним із ключових елементів економіки держави, що відіграє важливу роль у забезпеченні продовольчої безпеки не лише її, а й усього світу. Українське сільське господарство є одним із головних джерел валютних надходжень до державного бюджету, а його продукція є панівною статтею експорту, що забезпечує значну частину валового внутрішнього продукту (ВВП). Аграрний сектор нашої країни надає значну кількість робочих місць для громадян, особливо тих, що проживають у сільській місцевості.

З огляду на вагоме значення агросектору для економічного та соціального благополуччя України важливою є якісна підготовка фахівців, яка починається ще зі школи. Перевагою географії, як шкільної дисципліни є поєднання фізико-географічного та соціально-економічних напрямів, що дає змогу сформуванню в учнів цілісне розуміння про природні передумови активного розвитку сільського господарства, соціальні впливи на можливість розбудови агропромислового комплексу та його значення для економіки України.

Тому необхідно проаналізувати методичні аспекти вивчення аграрного сектору України в шкільному курсі географії, розкрити потенціал теми, що забезпечить можливість учням більше зрозуміти про власну державу, навчитися глибоко аналізувати інформацію та критично мислити, а можливо навіть обрати майбутню перспективну професію.

**Аналіз останніх досліджень та публікацій.** Більшість наукових напрацювань вітчизняних авторів присвячена методиці викладання географії в середній школі. Тематику розкривають наукові публікації таких авторів, як Дендешій Т.З., Засккіна Т.М., Назаренко Т.Г., Слюта А.М., Яковлева В.А.. Методичним аспектам вивчення аграрного сектору України в шкільному курсі географії приділено вкрай мало уваги, що підтверджує необхідність проведення дослідження з обраної тематики.

**Метою дослідження** є детальний аналіз методичних аспектів вивчення аграрного сектору України в шкільному курсі географії, з'ясування дидактичних та профорієнтаційних можливостей тематики.

**Виклад основного матеріалу дослідження.** Методичні аспекти вивчення аграрного сектору України в шкільному курсі географії включають підходи до ефективного викладання тем, пов'язаних з аграрною економікою, сільським господарством та природними умовами України. Ці аспекти спрямовані на те, щоб надати учням повне уявлення про значення аграрного сектору в економіці країни, його структуру, проблеми та перспективи розвитку.

Основні методичні підходи до вивчення аграрного сектору в школі можуть включати інтерактивні методи навчання, практичні заняття та проєкти, аналіз статистичних економічних показників, проблемне навчання, екскурсії, зустрічі з експертами [6, с. 98].

Інтерактивні методи навчання мають низку переваг, які полягають у наочності та активному обміні інформацією учасників навчального процесу. Використання картографічних матеріалів, інтерактивних мап та відеоматеріалів для наочного представлення даних про сільське господарство, що дають змогу отримувати знання легко, без нудного зазубрювання. Наприклад, використання інтерактивних карт можливе під час картографування основних регіонів вирощування культур чи вирощування худоби в Україні. Можливе застосування даної методики й під час вивчення теми «Зональна спеціалізація сільського господарства України» чи «Сільське господарство у своєму регіоні» [4, с. 62], коли учні матимуть можливість розглянути основні особливості агросектору держави, розміщення рослинництва та тваринництва в регіонах.

Організація дослідницьких проєктів надає можливість учням вивчати різні аспекти аграрного виробництва в конкретних регіонах, збирати дані про види вирощуваних культур, обсяги виробництва, методи обробітку землі тощо. Корисним є проведення проєктів у групах, що не лише дозволить глибоко зрозуміти тему, але й навчитися працювати в команді. Представлення результатів дослідження перед аудиторією слухачів дозволить побачити під іншим кутом свою вправність у проєктній діяльності, а також навчить структуровано та логічно викладати власну думку. У навчальних програмах для загальноосвітніх закладів є багато можливостей для застосування цієї методики під час вивчення агросектору України. На нашу думку, найбільш доцільно її використати у темі «Сільське господарство Європи» [5, с. 5]. Адже є можливість дослідити агросектор європейських країн, порівняти їх показники з українськими та вивести висновки стосовно розвитку аграрного сектору, його впливу на соціальну та економічну сфери держави.

Залучення учнів до аналізу статистичних даних, що стосуються виробництва основних сільськогосподарських культур (пшениці, кукурудзи, соняшника), рівня експорту та імпорту продукції аграрного сектору, рівня зайнятості в галузі можливе під час вивчення теми «Структура сільськогосподарських угідь в Україні» [4, с. 62]. Опрацювання статистичної інформації дозволяє розвивати математичну компетентність учнів, формує навчитися якісно аналізувати інформацію та на її основі створювати логічні висновки.

Важливим методичним підходом є постановка перед учнями проблемних питань, що вимагають критичного мислення. Наприклад: «Як кліматичні зміни впливають на аграрний сектор?» або «Як залежність від експорту сільськогосподарської продукції може вплинути на економіку України?». Методична цінність проблемного питання полягає у можливості учню самостійно під час вивчення теми знайти відповідь. Цей прийом можливо використовувати під час опрацювання теми «Сільське господарство» в 9 класі та «Економіка України в міжнародному поділі праці» в 11 класі [4, с. 62; 5, с. 24].

Важливим складником навчання є наочність та знайомство учнів з сучасними методами агровиробництва, такими як точне землеробство, використання дронів та автоматизованих систем в аграрному секторі. В цьому аспекті доцільною є організація екскурсій на ферми, аграрні підприємства чи аграрні виставки, а також зустрічі з експертами в галузі агрономії та економіки для ознайомлення з реальними прикладами роботи аграрного сектора. Це дозволить краще зрозуміти роль інновацій в розвитку сільського господарства.

**Висновки.** Аграрний сектор України має надзвичайно велике значення для її економіки, соціальної та демографічної сфери. У шкільному курсі географії є низка тем, де є можливість застосувати різноманітні методичні прийоми, що дають змогу якісно опрацювати тему, а також розвивати в учнів здатність до аналізу інформації, критичне мислення, вміння працювати в команді. Вивчення аграрного сектора у шкільному курсі географії допомагає учням сформувати усвідомлене ставлення до аграрного виробництва та його ролі в економіці країни. Це також сприяє розвитку у школярів економічного мислення і підготовці до свідомого вибору професії в майбутньому.

### Література

1. Аграрний сектор України у 2023 році: складові стійкості, проблеми та перспективні завдання. Національний інститут стратегічних досліджень. URL: <https://niss.gov.ua/doslidzhennya/ekonomika/ahramnyy-sektor-ukrayiny-u-2023-rotsi-skladovi-stiykosti-problemy-ta> (дата звернення: 26.10.2024)
2. Дендешій Т.З. Нетрадиційні форми навчання географії в закладах загальної середньої освіти. ДВНЗ «Ужгородський національний університет», м. Ужгород, 2023 р. 69 с.
3. Засекіна Т. М. Інтеграція в шкільній природничій освіті: теорія і практика : монографія. Київ: Педагогічна думка, 2020. 400 с.
4. Навчальна програма для закладів загальної середньої освіти «Географія» 6-9 класи. Міністерство освіти і науки України, 2022. 77 с.
5. Навчальна програма для закладів загальної середньої освіти «Географія» 10-11 класи (Рівень стандарту). Міністерство освіти і науки України, 2022. 25 с.
6. Назаренко Т. Г. Методика навчання географії України в загальноосвітніх навчальних закладах (особливості навчання). Х.: ВГ «Основа», 2016. 112 с.

7. Слюта А.М. Методика навчання географії. Навчально-методичний посібник для студентів ЗВО спеціальності 014 Середня освіта (Географія). Чернівці: Десна Поліграф, 2021. 248 с

8. Яковлева В.А., Власенко Р.П., Андрійчук Т.В. Сучасні технології у процесі навчання соціально-економічної географії України та світу. Інноваційна педагогіка. 2021. Вип. 38. С. 57-61.

УДК 911.3.30 (477.51)

## ПРОБЛЕМИ РОЗВИТКУ ОСВІТНЬОЇ СФЕРИ ЧЕРНІГІВСЬКОЇ ОБЛАСТІ ТА ШЛЯХИ ЇХ ПОДОЛАННЯ

**Пархоменко Антон**, здобувач другого (магістерського) рівня вищої освіти ННІ природничо-математичних, медико-біологічних наук та інформаційних технологій.

Науковий керівник – д-р. геогр. наук, проф. **Барановський М.О.**, кафедра географії, туризму та спорту.

*У роботі проаналізовано стан розвитку освітньої сфери Чернігівської області у 2000-2022 рр., виявлено основні проблеми та виклики, з якими стикається система освіти в регіоні, запропоновано можливі шляхи їхнього подолання. Особлива увага приділена аналізу таких аспектів, як доступність та якість освіти, кадрове забезпечення навчальних закладів, матеріально-технічне оснащення шкіл, а також фінансування та підтримка освітніх проєктів на місцевому рівні.*

**Ключові слова:** Чернігівська область, заклади освіти, доступність освіти, шляхи подолання, розвиток освіти.

**Постановка проблеми.** Освіта є фундаментальною складовою соціально-економічного розвитку кожного регіону, а відтак і всієї держави. Сучасна освітня сфера є не лише важливим соціальним інститутом, але й ключовим фактором формування людського капіталу, який безпосередньо впливає на економічний розвиток та соціальний добробут регіону [1]. Розвиток освітньої системи стає першочерговим завданням для забезпечення конкурентоспроможності регіональних громад та можливостей їх адаптації до змін глобального середовища. Особливого значення набуває ця проблема для Чернігівської області, яка, будучи частиною України, зіштовхнулася з низкою викликів і проблем, що вимагають невідкладного розв'язання. Система освіти області є відображенням загальнодержавних процесів, але водночас має свої специфічні особливості, зумовлені демографічною ситуацією, економічним станом, історичними особливостями регіону та соціальними умовами. Освітня галузь Чернігівської області сьогодні потребує системного підходу до вдосконалення, оскільки чинні проблеми негативно впливають на якість підготовки молодого покоління, обмежують доступ до якісної освіти в сільських громадах, ускладнюють професійне становлення молодих педагогів та значно звужують можливості для впровадження інноваційних підходів у навчанні.

**Аналіз останніх досліджень та публікацій.** Теоретико-методологічним засадам вивчення освіти та проблемам розвитку освітньої сфери в Україні присвячені роботи таких українських учених, як О.В. Рудницька, М.В. Попович, І.А. Зязюн, О.В. Сухомлинська [5]. Питання динаміки та оптимізації мережі загальноосвітніх навчальних закладів Чернігівської області розкриті в дослідженнях М.О. Барановського, О.В. Барановської та О.В. Рябокони [3, 4].

**Постановка завдань.** Завданням цього дослідження є ідентифікація сучасних проблем розвитку освітньої сфери Чернігівської області та пошуку шляхів їхнього розв'язання.

**Виклад основного матеріалу.** Регіональна система освіти Чернігівської області у XXI ст. зазнала багатьох змін. Нині їй притаманна низка особливостей, які зумовлені реформами на загальнодержавному рівні, зокрема з впровадження системи децентралізації, за якою фінансування, управління та інші функції передаються від центральних органів влади до органів місцевого самоврядування. Важливе значення має також впровадження освітньої реформи «Нова Українська Школа», де діти мають навчатись через творчу діяльність.

Значна частина Чернігівської області – це сільські території, де щільність населення нижча, ніж у містах. Саме в сільській місцевості розміщується більшість загальноосвітніх навчальних закладів. Водночас у містах, зокрема в Чернігові, Ніжині, Прилуках, Н.-Сіверському, Бобровиці, Борзні, Бахмачі, розміщуються великі за кількістю учнів школи.

Система освіти Чернігівської області станом на 01.01.2022 року налічувала 404 заклади дошкільної освіти (24,8 тис. дітей), 426 закладів загальної середньої освіти (майже 100 тис. учнів), 14 закладів професійної освіти (4,7 тис. здобувачів) та 16 закладів фахової передвищої освіти (18,4 тис. здобувачів) [8].

Найбільше у Чернігівській області налічується закладів загальної середньої освіти, кількість яких з роками невпинно зменшується. Так, у 2000 році їхня кількість становила 843 заклади, у 2015 році – 590, а вже у 2022 – лише 426 закладів (рис. 1). Загалом за 2000-2022 роки кількість загальноосвітніх навчальних закладів скоротилася майже удвічі. Основною причиною закриття шкіл є зменшення кількості учнів. Це зумовлено ускладненням демографічної ситуації, а також необхідністю оптимізації освітніх установ у рамках реформування системи загальної середньої освіти [5].

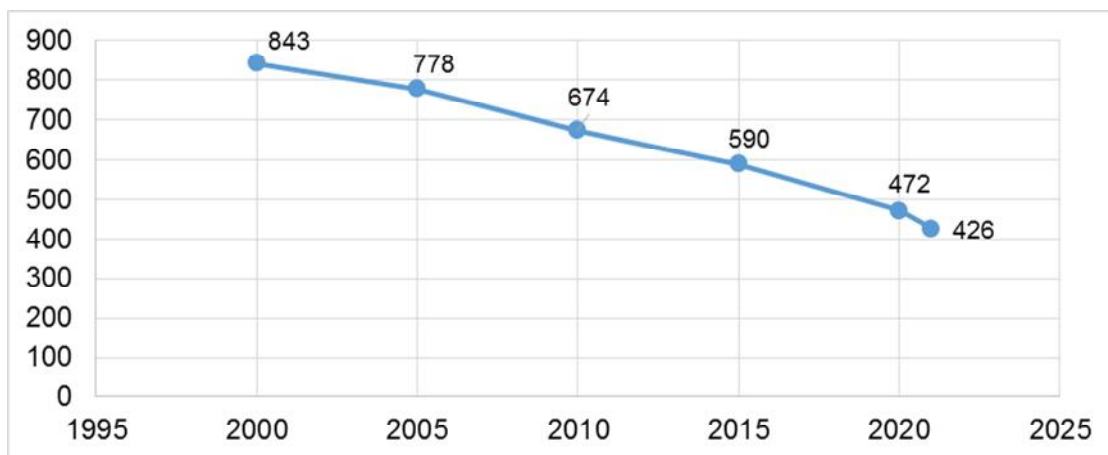

Побудовано автором за дж. [8]

*Рис. 1. Динаміка закладів загальної середньої освіти Чернігівської області за період 2000-2022 рр., од.*

Ще однією вагомою причиною скорочення кількості загальноосвітніх навчальних закладів є війна з росією. Впродовж 2022-2024 років у Чернігівській області повністю зруйновано чотири, частково пошкоджено 65 загальноосвітніх шкіл. Загалом пошкоджено 12,7 % загальноосвітніх закладів регіону. Найбільше постраждали освітні установи м. Чернігова (рис. 3), Новобасанської, Гончарівської, М.-Коцюбинської та Н.-Сіверської територіальних громад.



Джерело: Ukrinform.ua

*Рис. 3. Зруйнована школа №21 у м. Чернігові*

В області спостерігається зниження контингенту школярів. Починаючи з 2000 року кількість учнів у школах невпинно зменшувалася. Після 2015 року ситуація з контингентом школярів стабілізувалася і навіть спостерігалось незначне зростання впродовж 2020-2022 років (рис. 2). Головною причиною цього є зростання показника народжуваності в Чернігівській області у 2003-2012 роках.



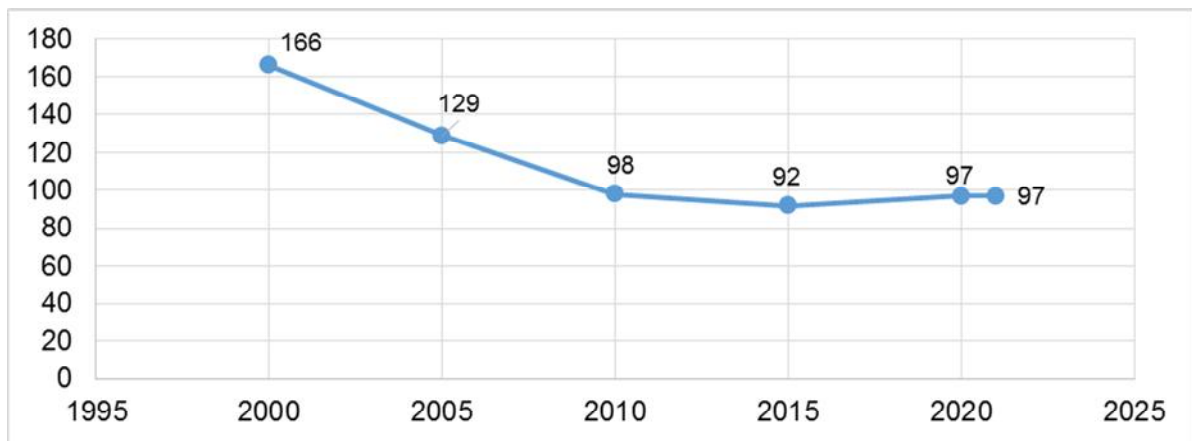

Побудовано автором за дж. [8]

*Рис. 2. Кількість учнів у закладах загальної середньої освіти Чернігівської області за період 2000-2022 рр., тис. осіб*

Освіта є ключовим компонентом соціально-економічного розвитку будь-якого регіону, адже вона забезпечує формування кадрового потенціалу та сприяє культурному і суспільному зростанню. Проте освітня сфера Чернігівської області стикається з низкою значних викликів, які зумовлені як загально-українськими процесами реформування, так і специфічними регіональними особливостями [2]. Серед головних проблем можна виокремити демографічну кризу, недостатнє фінансування, нестачу кваліфікованих педагогічних кадрів, військові дії та слабку інтеграцію сучасних технологій у навчальний процес.

Чи не найбільшою проблемою залишається демографічна криза – скорочення населення та відтік молоді. Через низьку народжуваність та міграції зменшується кількість учнів і студентів у навчальних закладах. Скорочення кількості учнів зумовлює закриття шкіл, насамперед у сільській місцевості. Дефіцит учнів у сільських школах робить навчальний процес економічно не вигідним, зростає відстань до найближчих навчальних закладів, що створює труднощі для дітей із віддалених сіл [7].

Гострою проблемою лишається фінансова та матеріально-технічна забезпеченість освітнього процесу. Чернігівська область посідає одна з останніх місць з-поміж регіонів України за закупівлями мультимедійного обладнання для шкіл (рис. 4). **Низький рівень фінансування освіти** полягає в тому, що місцеві бюджети не завжди можуть забезпечити належне утримання навчальних закладів та оновлення матеріально-технічної бази. Також багато шкіл потребують ремонту, а обладнання – оновлення. Лабораторії, бібліотеки та спортивні майданчики часто перебувають у занедбаному стані. До цього варто додати недостатнє забезпечення закладів освіти комп'ютерною технікою, обмежений доступ до швидкісного інтернету.

Кадрові проблеми є також дуже великим викликом для закладів освіти. Молоді педагоги неохоче обирають професію вчителя через не надто високу оплату праці на початку кар'єри, а досвідчені спеціалісти передпенсійного віку йдуть із системи. В сільській місцевості не вистачає вчителів, особливо з предметів природничо-математичного циклу та іноземних мов [6]. Також, не всі педагоги мають доступ до якісних програм підвищення кваліфікації, особливо в умовах цифровізації освіти [2].

Гострими є також соціальні та психологічні виклики. Це трапляється через високий рівень професійного вигорання вчителів, їхню перевантаженість і стресові умови праці. Сюди входить і низька мотивація учнів на тлі соціально-економічних труднощів, де багато школярів втрачають інтерес до навчання. Не всі заклади освіти можуть приймати дітей з особливими потребами [7].

Розвиток освітньої сфери Чернігівської області потребує комплексних заходів, спрямованих на подолання ключових проблем. Для подолання демографічних викликів доцільно оптимізувати мережу навчальних закладів, створюючи опорні школи з філіями у віддалених населених пунктах і забезпечивши підвезення учнів шкільними автобусами [9]. Важливим кроком стане подальший розвиток дистанційної та змішаної форм навчання, що забезпечить доступність освіти незалежно від місця проживання учнів.

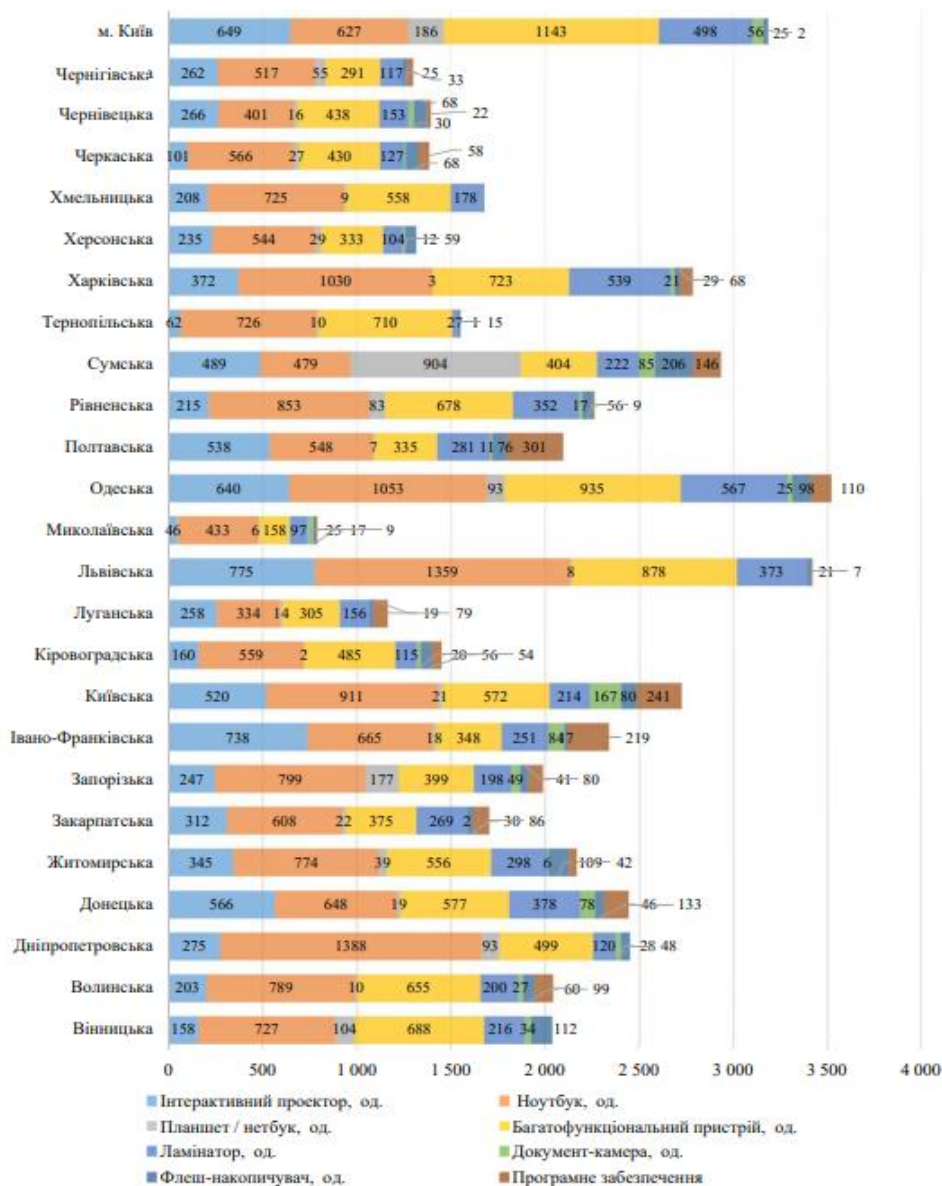

Побудована автором за дж. [6]

Рис. 4. Закупівля мультимедійного обладнання для НУШ у 2019 році, од.

Проблему недостатнього фінансування можна частково розв'язати шляхом залучення додаткових ресурсів, зокрема грантів, благодійних фондів та державно-приватного партнерства. Важливо модернізувати матеріально-технічну базу навчальних закладів і впроваджувати цифрові рішення, надаючи школам сучасне обладнання та доступ до швидкісного інтернету.

Для розв'язання кадрових проблем слід підвищити рівень заробітної плати вчителів і запровадити доплати для педагогів, які працюють у складних умовах. Важливим напрямом є підтримка молодих спеціалістів шляхом надання житла та професійної підтримки, а також регулярне підвищення кваліфікації педагогів через тренінги й курси. Це сприятиме залученню та утриманню фахівців у регіоні [9].

Оптимізація управлінських процесів шляхом цифровізації та надання школам більшої автономії дозволить підвищити ефективність управління та зменшити бюрократичний тиск на педагогів. Важливо розробити довгострокову стратегію розвитку освіти з урахуванням регіональних потреб, залучаючи до процесу владу, громаду та бізнес. Спільні зусилля всіх сторін забезпечать стаке функціонування освітньої сфери та її поступовий розвиток, створюючи умови для підвищення якості освіти та доступності знань для всіх учнів Чернігівської області.

**Висновки.** Розвиток освітньої сфери Чернігівської області стикається з низкою проблем, серед яких демографічна криза, недостатнє фінансування, кадровий дефіцит, соціально-психологічні виклики та недосконалість управління. Для подолання цих проблем необхідно впроваджувати комплексні заходи: оптимізувати мережу навчальних закладів, підтримувати розвиток дистанційної освіти, залучати додаткові джерела фінансування та модернізувати матеріально-технічну базу. Важливими

кроками є підвищення мотивації педагогів через доплати та забезпечення професійного розвитку, а також підтримка інклюзивної освіти. Удосконалення управлінських процесів, зокрема цифровізація та надання автономії школам, сприятимуть ефективнішому функціонуванню системи освіти. Спільна робота влади, громади та бізнесу створить умови для підвищення якості освіти та забезпечить рівний доступ до знань для всіх учнів регіону.

### Література

1. Аналіз провідного вітчизняного та зарубіжного досвіду щодо оцінювання якості вищої освіти в умовах євроінтеграції: аналітичні матеріали (Частина II) / За ред. В. Лугового, Ж. Таланової. Київ, 2019. 150 с.
2. Аналіз стану та основні підходи з оцінювання якості надання освітніх послуг закладами вищої освіти України / С. Л. Лондара. Київ, 2021. 161 с.
3. Барановський М.О., Барановська О.В. Особливості удосконалення структури та просторової організації мережі загальноосвітніх навчальних закладів Чернігівської області. Географія і туризм: наук. збірник / Ред. кол. Любіцева О.О. (гол. ред.) та ін. К.: Альфа-Пік, 2016. Вип.38. С.180-189.
4. Барановський М.О., Рябоконт О.В. Особливості динаміки мережі освітніх закладів депресивного регіону (на прикладі Чернігівської області). Геополітика та геокододинаміка регіонів. Наук. журнал. 2014. Т. 10. Вип.2. С. 311-315.
5. Дослідження сфери освіти в Україні. До більшої результативності, справедливості та ефективності. Огляд World Bank Group, 2020. 33 с.
6. Освіта в Україні: виклики та перспективи. Інформаційно-аналітичний збірник. Міністерство освіти і науки України. URL: <https://mon.gov.ua/static-objects/mon/sites/1/zagalna%20serednya/serpneva-konferencia/2020/metod-zbirka-osvita-ta-covid-2020.pdf> (дата звернення 28.10.2024).
7. Про стан розвитку освітньої галузі Чернігівської області. Управління освіти і науки Чернігівської обласної державної адміністрації. URL: <https://uon.cg.gov.ua/index.php?id=24134&tp=1&pg=> (дата звернення 27.10.2024).
8. Статистичний щорічник України за 2021 рік: Державна служба статистики України, за редакцією І. Є. Вернера. URL: [https://ukrstat.gov.ua/druk/publicat/kat\\_u/2022/zb/11/Yearbook\\_2021.pdf](https://ukrstat.gov.ua/druk/publicat/kat_u/2022/zb/11/Yearbook_2021.pdf) (дата звернення 27.10.2024).
9. Управління освіти Чернігівської міської ради. URL: <http://osvita.ch.ua/> (дата посилання 27.10.2024).

УДК 338.483.1:005.52](45/46)

### ТУРИСТИЧНИЙ ПОТЕНЦІАЛ МАЛИХ КРАЇН ПІВДЕННОЇ ЄВРОПИ: PEST-АНАЛІЗ

**Пономарчук Роман**, здобувач другого (магістерського) рівня вищої освіти ННІ природничо-математичних, медико-біологічних наук та інформаційних технологій.

Науковий керівник – канд. географ. наук, доц. **Шовкун Т. М.**, кафедра географії, туризму та спорту.

*Для виявлення ключових політичних, економічних, соціальних та технологічних факторів, що впливають на розвиток туризму малих країн Південної Європи (Андорри, Гібралтару, Ватикану, Сан-Маріно та Мальти) проведений PEST-аналіз. На основі отриманих даних запропоновані стратегії підвищення туристичної привабливості зазначених країн.*

**Ключові слова:** *малі країни Європи, туристичний потенціал, туристичні стратегії. фактори розвитку*

**Постановка проблеми:** У сучасному світі туристичний бізнес є вагомим складовою економіки значної кількості країн. Європа традиційно є туристично привабливим регіоном. Особливого значення набуває розвиток туристичного бізнесу у малих країнах, адже це сприяє створенню нових робочих місць та розвитку економіки країни загалом. У той же час, розвиток туристичного індустрії має ряд викликів, серед яких: сезонність, обмеженість території, особливості інфраструктури. Тому проведення PEST-аналізу для даного типу країн є актуальним.

**Аналіз останніх досліджень та публікацій.** Вивчення туристичного потенціалу країн Європи займалася значна кількість науковців. Аналіз останніх публікацій і досліджень показує, що стратегічне управління та використання PEST-аналізу стають основою для прийняття рішень у сфері туризму. Питання впливу різних факторів на розвиток туристичної індустрії висвітлені у працях Томчука О. Ф. та Градомської І. О., Муликанець С. І., Паскаль Дель Веккіо та Джузеппіна Пассіанте, Партале Кай і Партале Александра, Ван дер Стеррена [1,2, 6,11,15].

**Мета:** визначити та оцінити туристичний потенціал малих країн Південної Європи (Андорра, Гібралтар, Ватикан, Сан-Маріно, Мальта) з урахуванням політичних, економічних, соціальних та

технологічних факторів, а також розробити стратегію підвищення туристичної привабливості та сталого зростання туристичних потоків даних країн шляхом впровадження ефективних управлінських рішень.

Для досягнення мети були поставлені такі завдання:

- визначити ключові показники для кожного з чотирьох аспектів PEST-аналізу;
- дослідити вплив факторів на туристичний потенціал кожної з обраних країн;
- визначити інтегральні показники для політичних, економічних, соціальних і технологічних аспектів;
- розробити стратегії розвитку туризму в малих країнах на основі отриманих результатів PEST-аналізу.

#### Методика дослідження:

Для дослідження туристичного потенціалу малих країн Південної Європи (Андорра, Гібралтар, Ватикан, Сан-Маріно, Мальта) була використана методика PEST, яка передбачає детальне дослідження чотирьох основних груп чинників: політичних (P), економічних (E), соціальних (S) та технологічних (T).

#### Виклад основного матеріалу

Завдяки своєму географічному розташуванню, рельєфу та клімату, природа Південно-Європейського туристичного району є дуже різноманітною і багатю. Тут поширені змішані ліси, середземноморські ландшафти, альпійські луки та масивні гори. Південно-Європейське узбережжя має значну протяжність і включає численні острови з чистим та теплим морем, що сприяє утворенню великої кількості рекреаційних комплексів [5].

PEST-аналіз допоможе визначити макроекономічні фактори, що впливають на розвиток туризму. Дослідження базувалися на вивченні політичних, економічних, соціальних та технологічних факторів [3].

Таблиця з результатами PEST-аналізу включає такі основні показники такі як:

- вага – вказує на важливість кожного фактора;
- оцінка – сила або вплив факторів для кожної країни по шкалі від 1 до 5.
- середня оцінка – інтегральний показник, розрахований як зважене середнє (табл.1).

Таблиця 1

#### PEST-аналіз для малих європейських країн Південної Європи

Фактори	Показники	Вага	Андорра (Оцінка)	Гібралтар (Оцінка)	Ватикан (Оцінка)	Сан-Маріно (Оцінка)	Мальта (Оцінка)
Політичні фактори	Діюче законодавство та сприяння розвитку туризму	0.15	2	3	3	3	4
	Політична стабільність та глобальні ризики (пандемія)	0.3	4	4	5	4	4
	Податки та пільги для туристичного бізнесу	0.3	3	3	4	3	3
	Лобювання туризму державними органами	0.25	2	3	4	2	3
Інтегральний показник політичних факторів	-	1	2.9	3.3	4.15	3.05	3.45
<b>Середня оцінка: 3.37</b>							
Економічні фактори	Економічна ситуація та частка в валових витратах	0.2	3	3	4	3	4

Фактори	Показники	Вага	Андорра (Оцінка)	Гібралтар (Оцінка)	Ватикан (Оцінка)	Сан- Маріно (Оцінка)	Мальта (Оцінка)
	Попит на туристичні продукти	0.2	3	3	4	3	5
	Попит на роздрібні товари та послуги	0.3	4	3	5	3	4
	Інфляція та її вплив на туристичні продукти	0.1	3	3	4	2	3
	Географічне розташування та клімат	0.1	4	4	4	3	5
<b>Інтегральний показник економічних факторів</b>	-	1	3.1	2.8	3.9	2.6	3.8
<b>Середня оцінка: 3.24</b>							
<b>Соціальні фактори</b>	Соціальна стабільність та зайнятість у туризмі	0.14	3	3	4	3	4
	Кількість зайнятих на підприємстві	0.3	3	3	4	2	3
	Демографічна ситуація та міграція	0.27	2	3	3	3	4
	Спеціалізація зайнятих у туризмі	0.29	3	4	4	3	4
<b>Інтегральний показник соціальних факторів</b>	-	1	2.73	3.29	3.73	2.7	3.7
<b>Середня оцінка: 3.23</b>							
<b>Технологічні фактори</b>	Рівень розвитку техніки та інтернету	0.1	3	3	4	2	4
	Інвестиції в Big Data і управлінські технології	0.3	2	4	4	3	5
	Адаптація нових технологій для доступності туризму	0.3	3	4	5	3	5
	Проблеми інтелектуальної власності	0.3	2	3	4	3	4

Фактори	Показники	Вага	Андорра (Оцінка)	Гібралтар (Оцінка)	Ватикан (Оцінка)	Сан- Маріно (Оцінка)	Мальта (Оцінка)
<b>Сума технологічних факторів</b>	-	1	2.4	3.6	4.3	2.9	4.6
<b>Середня оцінка: 3.56</b>							

За даними дослідження інтегральний показник політичних факторів у середньому становить 3.37, що свідчить про позитивний вплив політичної ситуації на розвиток туризму. Найвищий інтегральний показник зафіксовано у Ватикану (4.15), що пояснюється високою політичною стабільністю та підтримкою туристичного сектора. Мальта (3.45) і Гібралтар (3.3) також мають сприятливу політичну ситуацію для розвитку туризму завдяки стабільності та наявності державних ініціатив. Андорра (2.9) та Сан-Маріно (3.05) показали нижчі результати, що може вказувати на необхідність покращення політичної підтримки та лобювання туризму.

У свою чергу інтегральний показник економічних факторів у середньому становить 3.24, що вказує на задовільний економічний вплив. Ватикан (3.9) та Мальта (3.8) отримали найвищі бали завдяки високому попиту на туристичні послуги, стабільному економічному стану та сприятливим кліматичним умовам. Андорра (3.1) також демонструє сильну економічну позицію, зокрема через попит на роздрібні товари та послуги. Гібралтар (2.8) та Сан-Маріно (2.6) мають нижчі економічні показники, що може бути наслідком обмеженості ресурсів для розвитку туризму.

Показник соціальних факторів у середньому становить 3.23. Найвищий показник демонструє Ватикан (3.73), завдяки стабільності соціального середовища та достатньому рівні зайнятості у туристичній сфері. Мальта (3.7) та Гібралтар (3.29) також мають позитивні соціальні умови для розвитку туризму, зокрема через високу спеціалізацію зайнятих у галузі туризму. Андорра (2.73) та Сан-Маріно (2.7) мають відносно низькі соціальні показники, що може бути пов'язано з меншою чисельністю зайнятих у туристичній галузі та впливом демографічних факторів.

Середній інтегральний показник для технологічних факторів у середньому склав 3.56, що є найвищим серед усіх категорій і підкреслює важливість технологічних інновацій для розвитку туризму. Мальта (4.6) та Ватикан (4.3) демонструють найбільшу технологічну підтримку завдяки інвестиціям у Big Data, управлінські технології та доступність новітніх технологій для туристів. Гібралтар (3.6) також показує позитивний результат завдяки використанню сучасних технологій для покращення туристичного досвіду. Андорра (2.4) та Сан-Маріно (2.9) мають відносно низькі показники, що свідчить про потребу в подальших інвестиціях у технологічну інфраструктуру.

Результати PEST-аналізу демонструють, що найбільш сприятливими країнами для розвитку туризму є Мальта та Ватикан, які отримали найвищі інтегральні показники завдяки стабільній політичній та соціальній підтримці, а також активному впровадженню технологій. Гібралтар також має позитивний потенціал, проте обмежені ресурси можуть обмежувати зростання. Андорра та Сан-Маріно потребують покращення технологічної інфраструктури та політичної підтримки для підвищення туристичного потенціалу та подальшого розвитку туристичної сфери.

У відповідності до інтерпретації результатів PEST-аналізу стратегія розвитку туризму і відповідно реалізації туристичного потенціалу в малих країнах Південної Європи повинна враховувати їхні унікальні характеристики, географічне розташування, обмежені ресурси та високу конкуренцію у сфері туризму. Для розробки туристичної стратегії країн Південної Європи використана методика запропонована Муликанець С. І., яка охоплює політичний, економічний, соціальний і технологічний рівні [2].

Політичний рівень орієнтується на забезпечення стабільного політичного середовища, яке є необхідною умовою для підтримки довіри туристів та створення позитивного іміджу країни [14]. Для підвищення привабливості туристичної галузі важливо розробити національні та міждержавні програми, спрямовані на захист туристів і підтримку туристичної інфраструктури.

Одним із ключових інструментів підтримки туризму є пільгова податкова політика для туристичного бізнесу, що може включати знижені ставки ПДВ на послуги в сфері туризму та податкові стимули для підприємств, які інвестують в інноваційні та екологічні проекти [15].

Окрім того, країни мають вдосконалити законодавчу базу, спрямовану на захист прав споживачів і дотримання екологічних норм, а також сприяти міжнародному партнерству задля покращення туристичних умов. Зокрема, важливо забезпечити спрощення візових процедур для залучення туристів із країн, що становлять основні потоки відвідувачів.

Економічний рівень зосереджений на диверсифікації туристичних послуг і розвитку спеціалізованих напрямків туризму, таких як екологічний, велотуризм, гастрономічний, медичний тощо. Така різноманітність дозволить продовжити туристичний сезон і розширити ринки збуту [10].

Не менш важливими є інвестиції у туристичну інфраструктуру, які мають бути направлені на розвиток нових готелів, рекреаційних центрів, культурних об'єктів, а також покращення транспортної інфраструктури, яка сприятиме легкому доступу та комфорту відвідувачів [11].

Стратегія фінансової підтримки малого бізнесу через програми мікrokредитування та грантів забезпечить ріст локальних ініціатив, сприяючи економічному зростанню та створенню додаткових робочих місць у туристичній сфері [12].

Важливим аспектом також є маркетингова стратегія, яка передбачає інвестування у міжнародні рекламні кампанії, спрямовані на популяризацію культурної спадщини, природних ресурсів та інших унікальних особливостей країни. Маркетингові зусилля повинні бути орієнтовані на залучення туристів із високим доходом, особливо для елітного і культурно орієнтованого туризму [13].

Соціальний рівень передбачає підвищення рівня підготовки кадрів у туристичній сфері через розробку освітніх програм, курсів і тренінгів для фахівців, зайнятих у галузі туризму. Участь в таких програмах дозволить поліпшити якість сервісу та задовольнити очікування туристів, особливо іноземних. Соціальна стабільність і забезпечення належних умов праці сприяють створенню привабливого іміджу країни та сприяють розвитку галузі [8].

Окрім того, соціальна стратегія включає залучення місцевих громад до туристичних ініціатив. Це сприяє формуванню автентичного туристичного продукту, який відображає культурні цінності країни, а також стимулює місцевий економічний розвиток [7].

У стратегічному плані слід враховувати важливість соціальної відповідальності та популяризації екологічно дружнього туризму, що сприятиме збереженню природних та культурних ресурсів [9].

Технологічний рівень вимагає впровадження цифрових технологій, які полегшать взаємодію з туристами. Це включає розвиток електронних платформ для бронювання, інтерактивні туристичні карти, мобільні додатки, що спрощують доступ до інформації про туристичні послуги. Використання аналітичних технологій Big Data сприятиме моніторингу туристичних потоків і дозволить більш точно планувати інфраструктурні проєкти [6]. Також перспективним є розвиток віртуального туризму, що забезпечить популяризацію країни на міжнародній арені. Сталий розвиток туризму вимагає впровадження екологічних технологій у туристичній інфраструктурі, зокрема використання відновлюваних джерел енергії та цифрових рішень для зниження впливу на навколишнє середовище [5].

**Висновки.** У результаті проведеного дослідження було детально розглянуто туристичний потенціал малих країн Південної Європи – Андорри, Гбралтару, Ватикану, Сан-Маріно та Мальти. Аналіз політичних, економічних, соціальних та технологічних факторів показав, що ці країни мають певні переваги та обмеження для розвитку туризму, зумовлені їхніми унікальними характеристиками, географічним положенням та інфраструктурними можливостями. Результати PEST-аналізу підкреслили важливість стабільної політичної ситуації, стійкого економічного середовища, соціальної підтримки й технологічних інновацій у стимулюванні туристичних потоків і досягненні стійкого зростання туристичної галузі.

Стратегія розвитку туризму малих країн Південної Європи, розроблена на основі аналізу, має бути багатокомпонентною, адаптивною до сучасних викликів і здатною швидко реагувати на глобальні тренди у сфері туризму. Вона повинна забезпечувати гармонійну взаємодію державного і приватного секторів, наукових установ та місцевих громад для досягнення стійкого і довготривалого розвитку. Запропоновані стратегічні напрями включають вдосконалення політичної підтримки, розширення економічних можливостей, підвищення соціальної відповідальності та впровадження інноваційних технологій для залучення туристів.

## Література

1. Томчук О. Ф., Градомська І. О. Використання методів стратегічного управлінського аналізу під час прийняття управлінських рішень. Інфраструктура ринку. 2020. № 41. С. 307–312. URL: <http://socrates.vsau.org/repository/getfile.php/25104.pdf>.
2. Муликанець С. І. Застосування результатів pest-, snw- та swot-аналізів під час розроблення стратегії розвитку туристично-рекреаційного комплексу Закарпатської області. Вчені записки ТНУ імені В. І. Вернадського. Серія: економіка і управління. 2018. Т. 29, № 5. С. 118–123. URL: [http://nbuv.gov.ua/UJRN/UZTNU\\_econ\\_2018\\_29\(68\)\\_5\\_28](http://nbuv.gov.ua/UJRN/UZTNU_econ_2018_29(68)_5_28).
3. Розвиток внутрішнього туризму як фактор підвищення соціально-економічного зростання регіону : колект. монографія / Ред. І. М. Поворознюк. Умань : ВПЦ «Візаві», 2020. 50 с.
4. Смаль І. В. Туристичні ресурси світу : навч. посіб. Ніжин : Вид-во Ніж. держ. ун-ту ім. Миколи Гоголя, 2010. 336 с.
5. Corthay, Laurent; Loeprik, Jan. 2010. Taxing Tourism in Developing Countries : Principles for Improving the Investment Climate Through Simple, Fair, and Transparent Taxation. Investment Climate in Practice; No. 14. World Bank, Washington, DC. <http://hdl.handle.net/10986/10485>

6. Del Vecchio, Pasquale & Passiante, Giuseppina & Vitulano, Felice & Zambetti, Lorenzo. (2014). Big Data and Knowledge-intensive entrepreneurship: trends and opportunities in the tourism sector. *Electronic Journal of Applied Statistical Analysis*. 05. 12-30. 10.1285/i2037-3627v5n1p12.
7. Elena Popescu. (2019), The Digital Transformation of Tourism SMEs in the European Union: Challenges, Opportunities, and Support. <https://shorturl.at/c1tSG>
8. Kasim, A. (2006). The Need for Business Environmental and Social Responsibility in the Tourism Industry. *International Journal of Hospitality & Tourism Administration*, 7(1), 1–22. [https://doi.org/10.1300/J149v07n01\\_01](https://doi.org/10.1300/J149v07n01_01)
9. Kumar, P. (2024). The Impact of Political Stability on Tourism Development. The Tourism Institute. *Study Tourism*. <https://thetourism.institute/tourism-planning-and-development/impact-political-stability-tourism-development/>
10. Moisescu, Ovidiu & Gică, Oana & Coros, Monica. (2020). The impact of tourism education on tourism destination performance and sustainability. (1st ed.). Routledge. <https://doi.org/10.4324/9781003031765>
11. Kai Partale & Dr Alexandra Partale. (2022) Diversification as a key strategy for more innovation and competitiveness in tourism. <https://cdn.leverist.de/prod/6990/handbook-diversification-in-tourism.pdf>
12. Sharma, V., & Bhat, D. A. R. (2023). The role of community involvement in sustainable tourism strategies: A social and environmental innovation perspective. *Business Strategy & Development*, 6(2), 119–127. <https://doi.org/10.1002/bsd2.227>
13. The Digital Travel Expert. (2023) Effective Segmentation Targeting and Positioning For A Travel Brand: 5 Steps. URL: <https://digitaltravelexpert.com/segmentation-targeting-and-positioning/>
14. Tourism Infrastructure Development and its Impact on Local Economic Growth: A Review from a Sustainable Development Perspective. (2024). *Journal of Tourisma*, 1(1), 27-33. <https://nawalaeducation.com/index.php/JT/article/view/510>
15. Van der Sterren, JH. (2008). Financial markets, microfinance and tourism in developing countries. *ARA Journal of Tourism Research*, 2(4), 35-44. <http://revistes.ub.edu/index.php/ara/issue/view/1521>

УДК 338.483.11(21):712(477.87)

## **ТУРИСТИЧНИЙ ПОТЕНЦІАЛ РЕГІОНАЛЬНИХ ЛАНДШАФТНИХ ПАРКІВ ЗАКАРПАТСЬКОЇ ОБЛАСТІ**

**Попович Богдан**, здобувач другого (магістерського) рівня вищої освіти ННІ природничо-математичних, медико-біологічних наук та інформаційних технологій.

Науковий керівник – канд. географ. наук **Шовкун Т.М.**, кафедра географії, туризму та спорту.

*У статті проаналізовано туристичний потенціал регіональних ландшафтних парків Закарпатської області, досліджено сучасний стан та перспективи розвитку туристичної інфраструктури регіональних ландшафтних парків («Притисянський», «Синяк»), визначено основні напрями та проблеми розвитку туризму на території регіональних ландшафтних парків Закарпатської області*

**Ключові слова:** туристичний потенціал, регіональний ландшафтний парк, Закарпатська область.

**Постановка проблеми.** В останні роки в нашій країні все більшу популярність завойовує відпочинок на територіях природно-заповідного фонду (ПЗФ). Регіональні ландшафтні парки (РЛП) належать до територій та об'єктів ПЗФ, які найбільш придатні для здійснення туристично-рекреаційної діяльності. РЛП Закарпатської області володіють потужними і дуже привабливими природними та історико-культурними ресурсами для розвитку туризму. Тому питання визначення їх туристичного потенціалу є актуальним.

**Аналіз останніх досліджень та публікацій.** Питання розвитку рекреаційно-туристичної діяльності в межах РЛП висвітлені у роботах В. І. Гетьмана, М. М. Мельнійчука, Т. П. Безсмертнюка, В. В. Худоби, П. Л. Царика, Н. Ф. Габчак, Л. Ф. Дубіс та ін. [1, 2, 5, 6, 10].

**Мета дослідження:** оцінка туристичного потенціалу регіональних ландшафтних парків Закарпатської області. Для досягнення мети були поставлені наступні завдання:

- дослідити регіональний ландшафтний парк як об'єкт туристично-рекреаційної діяльності;
- охарактеризувати РЛП Закарпатської області;
- визначити можливості використання РЛП в туристичній діяльності;
- окреслити основні напрями та проблеми розвитку туризму на території РЛП досліджуваного регіону.

**Виклад основного матеріалу дослідження.** РЛП – це природоохоронні рекреаційні установами місцевого або регіонального значення, що створюються з метою збереження типових або унікальних природних комплексів та об'єктів, а також забезпечення умов для організованого відпочинку населення. Організуються РЛП переважно без вилучення земельних ділянок, водних та інших природних об'єктів у їх власників (користувачів). У разі потреби вилучення земельних ділянок відбувається відповідно до законодавства. Серед іншого на РЛП покладається «створення умов для ефективного туризму, відпочинку та інших видів рекреаційної діяльності в природних умовах з додержанням режиму охорони



заповідних природних комплексів і об'єктів» [4]. З цією метою на території РЛП згідно чинного законодавства виділяють чотири функціональні зони: заповідна, регульованої рекреації, стаціонарної рекреації та господарська. Кожна зона має різну площу та виконує різні функції [4]. Режим охорони та використання в межах функціональних зон наведено у таблиці 1.

Таблиця 1

**Функціональне зонування території РЛП [1]**

Зона	Характеристика
Заповідна (заказна)	Об'єднує території та об'єкти ПЗФ місцевого значення парку (заказники, пам'ятки природи, заповідні урочища). Найчастіше територіально роз'єднана. Екскурсії та відпочинок заборонені. Можливе лише проведення наукових екскурсій та освітня і наукова діяльність, що не суперечить загальним вимогам щодо охорони довкілля. Площа цієї зони може бути різною, але доцільно її встановити в середньому у розмірі 10-25 % від площі парку.
Регульованої (нестационарної) рекреації	Охоплює маршрути постійних екскурсій та екологічного туризму на території парку. Ця площа може становити 50-70 % площі парку і є основою на його території. До неї можуть бути включені угіддя з напівприродною та культурною рослинністю, які є об'єктом демонстрації та складовою ландшафту. Основна вимога до режиму зони – це збереження існуючого ландшафту, заборона будівництва промислових підприємств, що можуть бути джерелом забруднення навколишнього середовища, негативно впливати на рослинний та тваринний світ. У даній зоні можлива реконструкція ландшафту, ренатуралізація окремих ділянок природних комплексів.
Стаціонарної рекреації	Є невеликою за площею (5-10 % території парку) і призначена для розміщення будинків відпочинку, санаторіїв, готелів та інших об'єктів обслуговування відвідувачів парку. Тут може бути розміщена дирекція парку та центр екологічного виховання, наукові та екскурсійні відділи. У цій зоні має бути заборонена будь-яка діяльність, що призводить або може призвести до погіршення стану природного середовища, деградації чи знищення природних комплексів, а також негативно впливає на здоров'я відпочиваючих.
Господарська	Включає розміщені на території парку населені пункти, сільськогосподарські та інші угіддя. Проводиться традиційна господарська діяльність з дотриманням загальних вимог щодо охорони природного середовища із деяким екологічним обмеженням. Господарська діяльність усіх суб'єктів узгоджується з дирекцією парку під її контролем

На території Закарпатської області є два РЛП: Притисянський та Синяк. Вони займають площу 14961,96 га, що становить 7 % від загальної площі ПЗФ області (рис. 1).



Рис. 1. Співвідношення площ категорій ПЗФ Закарпатської області

Джерело: побудовано автором за [3]

РЛП «Притисянський» був створений у 2009 році. Його площа на сьогодні дорівнює майже 10330,7 га. На території парку охороняються характерні типи рівнинних ландшафтів Закарпаття, масиви яких презентують залишки колишніх домінуючих ландшафтів Закарпатської низовини і найліпше представлені у Боржавській частині парку та у пониззі Латориці. Це, насамперед, унікальні ділянки заплавної і перезволоженої лісів – прируслові вербово-тополеві ліси-галереї уздовж русел та по берегах озер-стариць Тиси та Латориці; алювіальні вільхово-ясеневі ліси у заплаві р. Боржава; заплавної в'язово-ясеневі діброви (дерева 120-300-річного віку). Золотим фондом національної та загальноєвропейської природної спадщини є природні комплекси заплавної лук, які майже не збереглися в Європі внаслідок зарегулювання рівнинних річок. Виняткове природно-історичне значення мають реліктові вільхові заболочені ліси, найбільші площі яких збереглися у Боржавському масиві. Раритетна складова флори парку нараховує 78 рідкісних видів, що становить більш ніж 20 % рідкісної флори області. 28 видів флори парку занесено до Червоної книги України. Серед складу фауни також є багато рідкісних і червонокнижних видів. Так, 5-7 % видів птахів включені до Європейського Червоного списку, понад 20 % – до Червоної книги України. Також багато видів фауни вважаються рідкісними для території Закарпаття: 65 % видів птахів, серед ссавців – видра та лісовий кіт [8, 9].

Регіон Верхнього Потисся, де розташований РЛП «Притисянський», є найдавнішим історичним регіоном Європи. На березі р. Тиси поблизу с. Королеве було виявлено найдавнішу в Центральній та Східній Європі стоянку первісної людини-архантропа раннього палеоліту. Розташування регіону на стику різних народів та етносів зумовили його мультинаціональний склад з багатою та своєрідною культурою. РЛП є автентичним музеєм старожитностей: предметів побуту, знарядь праці, народних промислів, декоративно-ужиткового мистецтва [9].

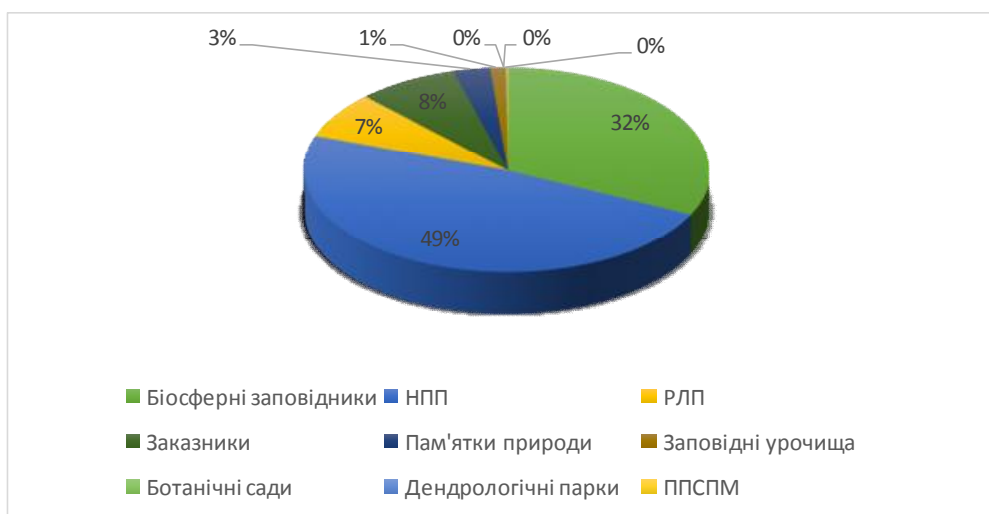
РЛП «Синяк» був створений у 2011 році на площі 4631,3 га. Мета: збереження, відтворення та раціональне використання гірських ландшафтів Закарпатської області. Це курортна місцевість: тут на висоті 400 м на схилах Синяцького хребта розташовується відомий бальнеологічний та гірськолижний курорт «Синяк». Головним лікувальним фактором є Синяцька сірководнева мінеральна вода (за хімічним складом слабо сульфідна, мало мінералізована, сульфатна, гатрієво-кальцієво-магнієва, слабо лужна), а також цілюще гірське повітря. На території РЛП збереглися природні букові та дубові ліси зі значною частиною пралісів, а також грабові діброви. Серед складу фауни парку є багато червонокнижних видів: 9-13 видів земноводних та рептилій, 5 видів плазунів, які охороняються Бернською конвенцією, 3 види перебувають під охороною МСОП, 6 видів ссавців, занесені до Червоної Книги України [7]. На території РЛП також наявні історико-культурні атракції.

Природні та історико-культурні атракції РЛП Закарпатської області наведені у таблиці 2.

**Таблиця 2**

**Туристичні атракції в межах РЛП «Притисянський» та «Синяк» [2, з доповненнями]**

Назва ландшафтного парку	Туристичні атракції	
	Природні	Історико-культурні
Притисянський	-Великодобронський загальнозоологічний заказник загальнодержавного значення; -ботанічна пам'ятка природи загальнодержавного значення «Атак» (урочище Атак); -ботанічна пам'ятка природи місцевого значення «Великий ліс»; -заповідне урочище місцевого значення «Боржава»; -Клеменова гора; -гора Лонт; -горб Чернелиця; -витік р. Боржави.	-місто Чоп; -греко-католицька церква Преображення Господнього у м. Чоп; -костел Святої Анни у Малих Ратівцях; -готична церва в с. Новоселиця; -готична дзвіниця ХУІІІ ст. у с. Четфалва; -с. Соломонове – крайня західна точка України; -с. Велика Добронь; -села Великі та Малі Геївці; -Свято-Покровський чоловічий монастир у с. Ракошино; -руїни Квасівського замку.
Синяк	-геологічна пам'ятка природи місцевого значення «Обавське відслонення-стрімчак»; -гідрологічна пам'ятка природи місцевого значення «Сфагнове болото Синяк» (Сине Озеро); -гора Обавський камінь; -вулканічні кальдери Обавського Каменю; -буковий ліс на схилах гори Обавський камінь; -гора Дунавка; -гора Солочинський Синяк; -джерело «Синявський ключ».	-санаторій «Синяк»; -села Синяк, Чабин, Дубина; -руїни середньовічного замку «Синяк».

Отже, РЛП Закарпатської області мають значний туристичний потенціал, який не використовується оптимально. На території Притисянського РЛП офіційна туристична діяльність не проводиться, натомість досить широко розповсюджений неорганізований туризм. Потенційно перспективні туристичні маршрути РЛП: водні – ділянками річок Латориця, Тиса та Боржава з демонстрацією біорізноманіття цінних заплавлених лісів; екологічні стежки (підвісні, наземні). На території РЛП Синяк розвиваються відпочинково-оздоровчий туризм на базі курорту «Синяк», пішохідний пізнавальний та пішохідний гірський туризм [6].

**Висновки.** На території Закарпатської області є два РЛП (Притисянський, Синяк), які займають лише 7 % від загальної площі ПЗФ області. Водночас вони володіють потужними і дуже привабливими природними та історико-культурними ресурсами. Туристичний потенціал РЛП не використовується оптимально. Причинами цього є відсутність адміністрацій парків і правильного управління територіями РЛП. Так, в РЛП «Синяк» адміністрування покладено на комунальне підприємство «Центр сприяння розвитку туризму «Синяк», а в РЛП «Притисянський» адміністрація не створена [2]. Організація та здійснення туристичної діяльності на території РЛП потребує створення адміністрацій парків, інформаційно-освітнього забезпечення, побудову відповідної інфраструктури та повинна враховувати чинні природоохоронні вимоги.

### Література

1. Безсмертнюк Т., Мельничук М. Регіональні ландшафтні парки Рівненської області як потенційні об'єкти рекреації. *Рекреаційна географія і туризм. Наукові записки.* №1, 2016. С. 143-150.
2. Габчак Н. Ф., Дубіс Л. Ф. Перспективи розбудови екотуристичної інфраструктури в межах регіональних ландшафтних парків Закарпатської області. *Modern directions of scientific research development: матеріали Міжнародної наук. конф., USA 1-3 September, 2021.* С. 162-169.
3. Доповідь про стан навколишнього природного середовища Закарпатської області за 2022 рік. URL: [https://ecozakarp.at.gov.ua/wp-content/nd/Zakarp.at\\_rehdop\\_za\\_2022.pdf](https://ecozakarp.at.gov.ua/wp-content/nd/Zakarp.at_rehdop_za_2022.pdf) (дата звернення 25.01.2024).
4. Закон України «Про природно-заповідний фонд». 1992. URL: <http://zakon3.rada.gov.ua> (дата звернення 05.01.2024)
5. Мельничук М. М., Безсмертнюк Т. П. Використання регіональних ландшафтних парків України в рекреації та туризмі. *Географічна освіта і наука Черкащини: ретроспектива, сучасні проблеми і перспективи розвитку.* матеріали регіональної наук.-практ. конф., присвяч. 25-й річниці відновлення спеціальності «Географія» в Уманському державному педагогічному університеті імені Павла Тичини( м. Умань, 8 жовтня 2015 р.). Умань: ВПЦ «Візаві», 2015. С. 75-78.
6. Мельник А. В., Чир Н. В. Сучасні аспекти дослідження природно-заповідного фонду Закарпатської області як ядра для розвитку екологічного туризму. *Український географічний журнал.* 2019, № 3(107). С. 43-52.
7. Регіональний ландшафтний парк «Синяк». Департамент екології та природних ресурсів Закарпатської ОДА. URL: [https://ecozakarp.at.gov.ua/?page\\_id=2068](https://ecozakarp.at.gov.ua/?page_id=2068) (дата звернення 21.02.2024)
8. Регіональний ландшафтний парк «Притисянський». Департамент екології та природних ресурсів Закарпатської ОДА. URL: [https://ecozakarp.at.gov.ua/?page\\_id=1941](https://ecozakarp.at.gov.ua/?page_id=1941) (дата звернення 19.02.2024).
9. Регіональний ландшафтний парк «Притисянський» – збереження природної спадщини рівнинного Закарпаття. Ужгород: Мистецька Лінія, 2009. 20 с.
10. Худоба В. В. Шляхи активізації природоохоронної та рекреаційної діяльності регіональних ландшафтних парків Волино-Поділля. *Природно-заповідний фонд України – минуле сьогодні, майбутнє:* матеріали міжнародної наук.-практ. конф., присвяченої 20-річчю природного заповідника «Медобори» (сmt. Гримайлів, 26-28 травня 2010 р.). Тернопіль: «Підручники і посібники», 2010. С. 912-917.

УДК 913:[631.41:614.7](477.51)

### АНТРОПОГЕННІ ЗМІНИ ҐРУНТІВ ТА ЇХНІ НАСЛІДКИ

**Саламаха Олена**, здобувачка другого (магістерського) рівня вищої освіти ННІ природничо-математичних, медико-біологічних наук та інформаційних технологій.

Науковий керівник – канд. географ. наук, доц. **Барановська О. В.**, кафедра географії, туризму та спорту.

*У статті розглянуто антропогенні зміни ґрунтового покриву Чернігівської області, які пов'язані з інтенсивним сільськогосподарським використанням, меліорацією, забрудненням та радіаційним впливом від аварії на Чорнобильській АЕС. Ці процеси призводять до деградації ґрунтів, зниження їхньої родючості та екологічної стійкості.*

**Ключові слова:** ґрунти, деградація, ерозія, забруднення, Чернігівська область, радіоактивне забруднення, меліорація.

**Постановка проблеми.** Антропогенні чинники, такі як сільськогосподарське освоєння, меліорація, забруднення, суттєво впливають на ґрунтовий покрив Чернігівської області, спричиняючи його деградацію. Проблема полягає в необхідності мінімізації цих негативних наслідків для довкілля та сільськогосподарського виробництва.

**Аналіз останніх досліджень і публікацій.** Дослідження питань деградації ґрунтів викладені у працях багатьох дослідників, зокрема у працях Балюка С.А., Будзяка В.М., Данилишина Б.М., Ковальчука І.П., Медведева В.В., Барановської О.В. та Барановського М.О. Вони розглядали екологічний стан ґрунтів, заходи реабілітації та прогнозування впливу антропогенних чинників.

Незважаючи на велику кількість досліджень щодо деградації ґрунтів, залишається недостатньо вивченим питання комплексного підходу до зниження негативного впливу антропогенної діяльності на ґрунти Чернігівської області.

**Метою дослідження** є оцінка масштабів антропогенної деградації ґрунтів Чернігівської області та розробка заходів для мінімізації негативних наслідків і відновлення їхньої родючості.

**Виклад основного матеріалу.** Ґрунтовий покрив Чернігівської області зазнає істотних змін під впливом господарської діяльності людини, яка часто має деградаційний характер. Основними чинниками антропогенної трансформації ґрунтів регіону є сільськогосподарське освоєння, меліорація, забруднення, а також наслідки аварії на Чорнобильській АЕС. Це призводить до зниження родючості ґрунтів, погіршення їхніх фізичних, хімічних та біологічних властивостей, активізації ерозійних процесів.

Однією з головних причин деградації ґрунтів Чернігівщини є їх інтенсивне сільськогосподарське використання, зокрема розорювання. Частина орних земель у структурі сільськогосподарських угідь області становить 68,5%, що перевищує екологічно обґрунтовані норми. Тривале та безсистемне розорювання призводить до дегуміфікації ґрунтів, погіршення їхнього структурно-агрегатного складу, ущільнення та зниження водопроникності. За даними агрохімічної паспортизації, середньозважений вміст гумусу в ґрунтах області за останні 30 років знизився з 2,8% до 2,5%. Особливо інтенсивно ці процеси протікають на малогумусних дерново-підзолистих та сірих лісових ґрунтах.

Значної деградації зазнають ґрунти Чернігівщини внаслідок ерозійних процесів, які охоплюють понад 30% сільськогосподарських угідь [3, с. 162]. Найбільш інтенсивно ерозія проявляється на схилових землях Лісостепової та Перехідної зон, де переважають легкосуглинкові ґрунти з низькою протиерозійною стійкістю. Водна ерозія призводить до змиву верхніх гумусових горизонтів, погіршення агрофізичних властивостей, зниження вмісту поживних речовин та продуктивності ґрунтів. За даними досліджень, втрати ґрунту внаслідок ерозії можуть сягати 10-15 т/га за рік, а недобір урожаю на еродованих землях – 20-60%. Вітрова ерозія найбільш активно проявляється на осушених торфовищах Поліської зони, спричиняючи їх деградацію та мінералізацію органічної речовини.

Істотний вплив на агроекологічний стан ґрунтів Чернігівщини здійснює гідротехнічна меліорація, зокрема осушення заболочених та перезволожених земель. Площа осушених земель в області становить 326,4 тис. га, з них 67,7% використовуються в сільськогосподарському виробництві. Нераціональне та екологічно незбалансоване осушення призводить до зміни водного режиму ґрунтів, їх ущільнення, посилення мінералізації органічної речовини, вторинного підкислення та підтоплення. На осушених торфових ґрунтах спостерігається інтенсивна деградація органічного профілю, його ущільнення та спрацювання, що супроводжується емісією великих обсягів вуглекислого газу в атмосферу [6, с. 192].

Значну небезпеку для агроекологічного стану ґрунтів області становить їх забруднення важкими металами, пестицидами, нафтопродуктами та іншими токсикантами. Основними джерелами надходження поллютантів у ґрунти є промислові викиди, автотранспорт, мінеральні добрива та засоби захисту рослин. За даними еколого-агрохімічного обстеження, в окремих районах області виявлено перевищення гранично допустимих концентрацій свинцю, кадмію, цинку та міді в 1,5-3 рази [5, с. 183]. Накопичення важких металів у ґрунтах призводить до порушення їх біологічної активності, погіршення агрохімічних властивостей, забруднення рослинницької продукції.

Особливо гостро проблема забруднення ґрунтів Чернігівщини постала після аварії на Чорнобильській АЕС, внаслідок якої значна частина території області зазнала радіоактивного забруднення. Загальна площа сільськогосподарських угідь, які зазнали радіоактивного забруднення цезієм-137, становить 259,4 тис. га, в тому числі 101,6 тис. га ріллі. Найбільш забрудненими є північно-західна та північно-східна частини, де щільність забруднення ґрунтів цезієм-137 подекуди перевищує 15 Кі/км<sup>2</sup>. Радіоактивне забруднення ґрунтів негативно впливає на їх біологічну активність, знижує врожайність сільськогосподарських культур, підвищує ризики для здоров'я населення через міграцію радіонуклідів трофічними ланцюгами.

Наслідки антропогенної деградації ґрунтів Чернігівщини проявляються не лише в погіршенні їх агровиробничих функцій, але й у зниженні екологічної стійкості агроландшафтів, активізації несприятливих геодинамічних процесів. Зокрема, дегуміфікація та декальцинація ґрунтів призводять до зниження їх буферної здатності та стійкості до хімічного забруднення [4, с. 237].

У таблиці 1 наведено узагальнені дані про основні антропогенні чинники трансформації ґрунтів Чернігівської області та їх можливі наслідки для довкілля і сільськогосподарського виробництва.

Таблиця 1

**Антропогенні чинники деградації ґрунтів Чернігівської області та їх наслідки**

Чинники деградації	Масштаби прояву	Наслідки для ґрунтів	Наслідки для довкілля та с/г виробництва
Інтенсивний обробіток	68,5% ріллі	Дегуміфікація, погіршення структури, ущільнення	Зниження родючості, ерозія, емісія CO <sub>2</sub>
Водна ерозія	30% с/г угідь	Змив гумусових горизонтів, зниження вмісту поживних речовин	Недобір врожаю до 60%, замулення водойм
Вітрова ерозія	Осушені торфовища	Мінералізація органічної речовини, ущільнення	Деградація торфових ґрунтів, емісія CO <sub>2</sub>
Осушувальна меліорація	326,4 тис. га	Зміна водного режиму, вторинне підкислення та засолення	Деградація органогенних ґрунтів, зниження рівня ґрунтових вод
Хімічне забруднення	Локальне, навколо джерел	Накопичення важких металів, залишків пестицидів	Порушення біологічної активності, забруднення продукції
Радіоактивне забруднення	259,4 тис. га	Міграція радіонуклідів по профілю, накопичення в рослинах	Зниження врожайності, опромінення населення

Наведені дані свідчать про значні масштаби та інтенсивність деградації ґрунтового покриву Чернігівської області під впливом антропогенних чинників. Найбільш поширеними деградаційними процесами є дегуміфікація, ерозія, вторинне підкислення та забруднення ґрунтів. Вони охоплюють від 30 до 70% площі сільськогосподарських угідь і призводять до істотного зниження родючості та продуктивності ґрунтів, погіршення їх екологічних функцій.

На рисунку 1 представлена концептуальна схема, яка ілюструє основні причинно-наслідкові зв'язки між антропогенними чинниками деградації ґрунтів Чернігівщини та їхніми негативними наслідками для стану довкілля, продовольчої безпеки та здоров'я населення. Вона показує, що різні види антропогенного впливу (сільськогосподарське освоєння, меліорація, забруднення) призводять до розвитку деградаційних процесів у ґрунтах (дегуміфікації, ерозії, ущільнення, засолення тощо), які, в свою чергу, спричиняють зниження родючості та продуктивності ґрунтів, погіршення їх екологічних функцій. Це має негативні наслідки не лише на локальному рівні (зниження врожайності, погіршення якості продукції), але й на глобальному – через посилення продовольчої проблеми, емісію парникових газів, погіршення здоров'я населення [1, с. 327].



Рис. 1. Схема впливу антропогенних чинників на деградацію ґрунтів Чернігівської області та їх наслідки

Для запобігання подальшій деградації ґрунтів Чернігівської області та відтворення їхньої родючості необхідно впроваджувати комплекс організаційних, агротехнічних та меліоративних заходів, спрямованих на оптимізацію землекористування та мінімізацію негативного антропогенного впливу. Серед пріоритетних напрямів охорони та відтворення родючості ґрунтів слід відзначити:

- оптимізацію структури земельних угідь, зокрема зменшення розораності сільськогосподарських земель до екологічно обґрунтованого рівня 40-45% та розширення площі сіножатей, пасовищ, багаторічних насаджень;
- впровадження ґрунтозахисних сівозмін з оптимальним набором та чергуванням культур, насичення їх багаторічними травами та сидератами;
- застосування ресурсозберігаючих та ґрунтозахисних технологій обробітку ґрунту (мінімальний, нульовий обробіток), використання органічних добрив та меліорантів;
- проведення хімічної меліорації кислих та солонцюватих ґрунтів шляхом вапнування та гіпсування;
- оптимізацію систем удобрення сільськогосподарських культур з урахуванням агрохімічних показників ґрунту та потреб рослин;
- виведення з інтенсивного обробітку малопродуктивних, деградованих та техногенно забруднених земель з подальшою їх консервацією або рекультивацією;
- створення захисних лісових насаджень на землях, що зазнають водної та вітрової ерозії, навколо водойм та в межах водоохоронних зон;
- проведення моніторингу агроекологічного стану ґрунтів та оперативне реагування на виявлені негативні зміни [2, с. 261].

**Висновки.** Отже, подальші дослідження проблеми антропогенної трансформації ґрунтів Чернігівської області мають бути спрямовані на деталізацію масштабів та інтенсивності деградаційних процесів у розрізі окремих територій та землекористувачів, визначення найбільш вразливих та проблемних ареалів, обґрунтування пріоритетних напрямів та заходів з охорони та відтворення родючості ґрунтів з урахуванням природно-господарських особливостей регіону. Це дозволить оптимізувати систему землекористування в області, мінімізувати екологічні ризики та забезпечити сталий розвиток аграрного сектора економіки.

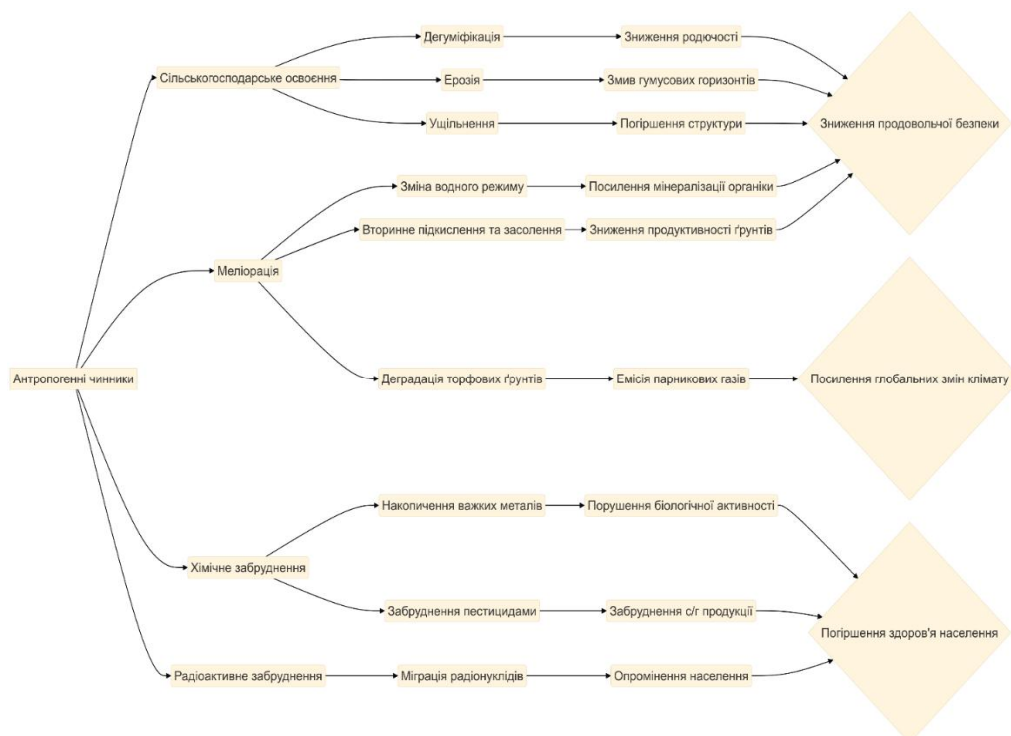
#### Література

1. Балюк С. А., Медведєв В. В., Мірошніченко М. М., Скрильник Є. В. та ін. Екологічний стан ґрунтів України. Український географічний журнал. 2012. № 2. С. 38-42.
2. Будзьяк В.М., Будзьяк О.С. Деградація та заходи реабілітації земель сільськогосподарського призначення: теорія, методологія, практика. Херсон: Олді-плюс, 2020. 372 с.
3. Данилишин Б.М., Дорогунцов С.І., Міщенко В.С. та ін. Природно-ресурсний потенціал сталого розвитку України. Київ: РВПС України НАН України, 2019. 715 с.
4. Ковальчук І.П., Іванов Є.А. Моніторинг геоекологічного стану ґрунтового покриву: дистанційні та ГІС-технології. Львів: ВЦ ЛНУ ім. І. Франка, 2020. 476 с.
5. Ковальчук П.І. Моделювання і прогнозування стану навколишнього середовища: навч. посіб. Київ: Либідь, 2003. 208 с.
6. Медведєв В. В. Нульовий обробіток ґрунту в європейських країнах. Харків: ЕДЕНА, 2010. 202 с.
7. Барановська О. В., Барановський М. О. Геоекологічний аналіз і оцінка території Чернігівської області // Фізична географія та Кліматичні, екологічні та медико-географічні проблеми Чернігівської області 31 геоморфологія. К.: ДП «Прінт-Сервіс», 2021. Вип. 1-3 (105-107), С. 18-24.
8. Барановський М. О., Барановська О. В. Радіаційне забруднення території Чернігівської області: особливості, динаміка та наслідки. //Фізична географія та геоморфологія. ДП «Прінт-Сервіс», 2016). Вип. 3 (83), С. 48 – 54.
9. Гавій В. М., Мирон І. В. Сучасний стан забруднення ґрунтів Чернігівської області важкими металами // Всеукраїнська конференція «Актуальні питання природничих наук та методики їх викладання»: Тези доповідей. Ніжин, 22-23 лютого 2012 р. Ніжин: Видавництво НДУ імені Миколи Гоголя. 2012. С. 212 с.

УДК 373.5.016:514.116]:004

**ІНТЕРАКТИВНІ ТЕХНОЛОГІЇ У ВИКЛАДАННІ ТРИГОНОМЕТРІЇ:  
ВИКОРИСТАННЯ ОНЛАЙН-СИМУЛЯТОРІВ**

**Клименко Юлія**, здобувачка другого (магістерського) рівня вищої освіти ННІ природничо-математичних, медико-біологічних наук та інформаційних технологій

Науковий керівник – канд. фіз.-мат. наук, доц. **Віра М. Б.**, кафедра інформаційних технологій, фізико-математичних та економічних наук

*У статті досліджено використання сучасних онлайн-симуляторів для підвищення ефективності актуалізації опорних знань учнів для подальшого успішного засвоєння нового матеріалу. Розглянуто застосування дослідницького методу та колаборативного підходу під час вивчення тригонометричних функцій на основі онлайн-симулятора «Тригонометричний тур» з платформи PhET.*

**Ключові слова:** інтерактивні технології, візуалізація, онлайн-симулятор, дослідницький метод навчання, колаборативний підхід, тригонометрія.

**Постановка проблеми.** Традиційні методи навчання впродовж багатьох років ефективно використовувались для актуалізації опорних знань. Проте часто вони обмежуються поверхневим повторенням матеріалу, без достатньої глибини чи індивідуального підходу. Учням буває досить важко активізувати попередні знання для застосування їх в нових контекстах, а вчителям – врахувати рівень підготовки та темпи засвоєння інформації учнями.

Сучасні онлайн-засоби навчання допомагають покращити цей процес, надаючи інструменти для персоналізованого та інтерактивного навчання. Завдяки інтерактивним інструментам учні можуть засвоювати нові знання, здійснюючи дослідницьку діяльність чи експериментуючи, використовуючи при цьому свої опорні знання.

Аналіз досвіду сучасних провідних українських онлайн-шкіл [3] свідчить про ефективність використання сучасних онлайн-засобів навчання, зокрема симуляторів. Тенденції розвитку сучасних засобів навчання охарактеризовано в наукових працях Алексєєвої С.В., Бардима О.В., Бикова В.Ю., Білоусової Л.І., Гриб'юк О.О., Жука Ю.О., Кременя В.Г., Осадчого В.В. Аналіз наукових праць цих авторів свідчить про необхідність поглибленого вивчення тенденцій розширення застосування сучасних онлайн-засобів навчання.

**Мета дослідження.** Дослідити на прикладі онлайн-симулятора PhET, як сучасні програмні онлайн-засоби, можуть вирішити проблеми ефективної актуалізації опорних знань учнів при здійсненні колаборативної дослідницької діяльності для опанування нового матеріалу, забезпечуючи інтерактивність та залученість учнів у процес навчання.

**Виклад основного матеріалу.** У процесі викладання нового матеріалу вчитель часто стикається з проблемою актуалізації опорних знань учнів. Щоб підвищити ефективність цього етапу, варто використовувати поряд з традиційними засобами й інтерактивні онлайн-інструменти: тести, вікторини, віртуальні лабораторії та симулятори, а також ігрові елементи. Ці засоби дозволяють оперативно оцінити рівень засвоєння попередніх тем і допомагають учням відновити необхідні знання для успішного опанування нового матеріалу.

При вивченні функцій в математиці візуалізація є особливо важливою, оскільки вона наочно демонструє взаємозв'язок між змінними, що сприяє більш глибокому засвоєнню інформації. За допомогою графіків учні можуть легко відстежувати ключові властивості функцій, які важко досягнути лише через формульний запис. Інтерактивна візуалізація надає учням можливість взаємодіяти з параметрами функцій, що сприяє кращому розумінню того, як зміни цих параметрів впливають на форму графіка.

Розмаїття застосувань й затребуваність технологій візуалізації у різних сферах людської діяльності зумовили високі темпи їх розвитку [2, с. 8]. Поряд з іншими онлайн-засобами навчання активно розробляється велика кількість візуальних лабораторій та симуляторів, які дозволяють учням більш глибоко досліджувати та розуміти навчальний матеріал. Це безпосередньо впливає на процес формування та масштабного впровадження єдиного освітнього інформаційного простору України як важливого елементу інформатизації освіти [1].

Також у контексті реформування сучасної освіти навчальні заклади мають сприяти інтелектуальному розвитку учнів, залучаючи їх до науково-дослідницької та творчої діяльності [4]. Ці методи можна

ефективно поєднувати з колаборативним підходом, який розвиває комунікативні навички, критичне мислення та вміння працювати в команді. Це особливо важливо в сучасному світі, де співпраця є ключовою для професійного успіху. Слід також зазначити, що колаборативне навчання створює умови для самореалізації, саморозвитку особистості [5, с.339].

Аналізуючи інтерактивні онлайн-засоби візуалізації як підтримку колаборативної діяльності учнів, можна зробити висновок, що вони значно розширюють можливості для створення інтерактивного навчального середовища. Ці засоби сприяють взаємодії учнів, обміну ідеями та спільному вирішенню завдань, незалежно від їхньої фізичної присутності. Таким чином, інтерактивні онлайн-засоби стають незамінним інструментом у сучасній освіті.

На прикладі використання симулятора «Тригонометричний тур» на онлайн-платформі PhET [6] (див. рис. 1) розглянемо ефективність застосування візуальних онлайн-симуляторів у рамках дослідницького методу під час колаборативної навчально-пізнавальної діяльності учнів.

Цей інструмент є доцільним для дослідження властивостей тригонометричних функцій синуса, косинуса і тангенса, що вивчаються в курсі математики 10 класу. Він дозволяє учням не лише вивчати теоретичні аспекти цих функцій, але й наочно спостерігати їх поведінку та взаємозв'язки на графіках. Перед початком дослідження слід провести актуалізацію базових знань, набутих у 9 класі щодо функцій, а також відновити поняття тригонометричних функцій, їх періодичності та екстремумів, що були вивчені в рамках попередніх уроків 10 класу.



Рис. 1. Інтерфейс симулятора «Тригонометричний тур»

Клас необхідно поділити на три групи (за кількістю функцій, які можливо дослідити в рамках використання даного симулятора), призначивши лідерів серед учнів з високим рівнем успішності, які будуть аналізувати запропоновані версії та обирати правильну відповідь на основі аргументованих обговорень. Для структурованої роботи необхідно надати кожній групі таблиці-шаблони для фіксації відповідей (див. рис. 2), які будуть слугувати одночасно й планами досліджень.

Властивості функції $y = \sin x$	
Область визначення	
Область значень	
Періодичність, головний період	
Нулі функції	
Проміжки знакосталості	більше 0
	менше 0
Парність	Парна/непарна
Зростання (на яких проміжках)	
Спадання (на яких проміжках)	
Найбільше значення (в яких точках)	
Найменше значення (в яких точках)	

Рис. 2. Бланк відповідей

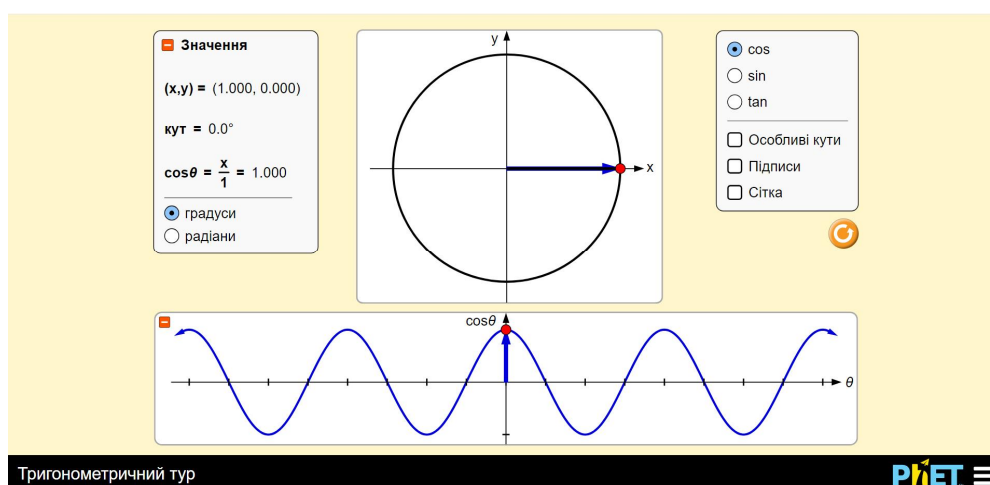

Також слід підготувати для кожної групи буклети з підказками, залежно від рівня підготовленості учнів (див. рис. 3).

**Сторона 1**



**НАЙБІЛЬШЕ І НАЙМЕНШЕ ЗНАЧЕННЯ ФУНКЦІЇ**

Зверніть увагу на те, як змінюється висота точки на одиничному колі відносно осі  $x$ . Подумайте, у яких положеннях точка знаходиться на найбільшій висоті, а в яких — на найнижчій. Це допоможе вам визначити найбільше і найменше значення синуса.

**Досліджуй**

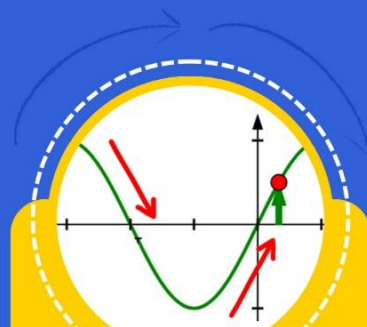

**ЗРОСТАННЯ СПАДАННЯ**

Простежте, як змінюється значення функції під час руху по одиничному колу. Подумайте, від якого кута синус починає збільшуватися, і де досягає свого максимуму. А потім, з якого моменту значення починає зменшуватися. Це допоможе вам визначити проміжки зростання і спадання функції.

**Лови підказку**

$y = \sin x$

**ВЛАСТИВОСТІ ФУНКЦІЇ**

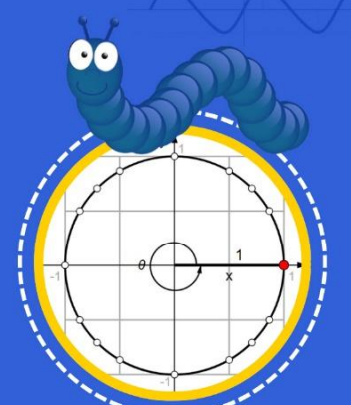

**Лови підказку**

**Сторона 2**

**ОБЛАСТІ**

**визначення**

Функція синуса визначена для всіх можливих значень аргументу  $x$ . Це означає, що незалежно від того, який кут ви оберете на одиничному колі, ви завжди зможете знайти значення синуса.

**значень**

При дослідженні синуса на одиничному колі зверніть увагу, що значення синуса завжди відповідає висоті точки на колі відносно осі  $x$ . Дослідіть найвищу і найнижчу точки.

**ПЕРІОДИЧНІСТЬ**



★★  $\pi$

Зверніть увагу, що значення синуса повторюються через певний інтервал, який і є періодом.

**НУЛІ**



$\pi n$

Нулі функції синуса — це ті значення аргументу, при яких точка знаходиться на осі  $x$ .

**ПРОМІЖКИ ЗНАКОСТАЛОСТІ**

Прослідкуйте, в яких чвертях кола значення синуса додатні, а в яких — від'ємні. Подумайте, як положення точки на колі відносно осі  $x$  впливає на знак синуса.

Щоб дослідити парність функції, зверніть увагу на те, як змінюються її значення при зміні знака кута на протилежний.

**ПАР-НІСТЬ**

**ПАРНА VS НЕПАРНА**

Рис. 3. Буклет з підказками для дослідження функції  $y = \sin x$

Працювати в симуляторі учні можуть, використовуючи смартфони, планшети або комп'ютери. Даний онлайн-інструмент розрахований на використання будь-якого гаджета при наявності доступу до інтернету. Перед початком роботи слід ознайомити учнів з принципом роботи симулятора, продемонструвати основні можливості та розповісти, як їх можна використати у дослідженні властивостей тригонометричних функцій.

У процесі дослідження властивостей тригонометричних функцій, учні мають отримати конкретні результати та зробити висновки. Після завершення роботи груп слід звірити відповіді з матеріалом, поданим у підручнику, провести аналіз допущених помилок, уточнити деталі та зробити остаточні висновки щодо властивостей тригонометричних функцій. Вчитель має узагальнити цю інформацію та надати учням остаточно правильні визначення. Наприклад, при дослідженні області визначення функції  $y = \sin x$  очікується, що учні дійдуть висновку про нескінченність графіку функції по осі  $Ox$  та про те, що будь-яке число може бути аргументом даної функції. Вчитель має уточнити, що областю визначення функції  $y = \sin x \in \mathbb{R}$  – множина дійсних чисел, якщо учні не наголосили на даній множині. Таким чином, після завершення дослідження та аналізу результатів, учні мають чітко розуміти властивості тригонометричних функцій.

**Висновки.** На прикладі візуального онлайн-симулятора «Тригонометричний тур» платформи PhET розглянуло, як використання даних симуляторів сприяє глибшому засвоєнню теоретичних знань та розвитку практичних навичок учнів у дослідженні тригонометричних функцій. Завдяки ефективній візуалізації та інтерактивному підходу учні можуть не лише спостерігати за поведінкою функцій в умовах реального часу, але й експериментувати з різними значеннями, аналізуючи їхній вплив на графіки функцій. Це дозволяє учням краще зрозуміти властивості тригонометричних функцій. Використання симуляторів також стимулює інтерес до навчання, підвищує активну участь учнів у процесі та сприяє формуванню більш стійких знань через самостійне або колаборативне дослідження та аналіз, що в свою чергу робить знання, здобуті дослідним шляхом, більш цінними для учнів. Цей процес також розвиває навички критичного мислення: учні вчать ставити запитання, шукати відповіді, аналізувати результати та робити обґрунтовані висновки. Ці навички є фундаментальними для успішного навчання і підготовки до майбутнього життя, де самостійність і здатність вирішувати складні завдання будуть вкрай важливими.

### Література

1. Биков В., Спірін О. та Пінчук О. Сучасні завдання цифрової трансформації освіти. Журнал кафедри ЮНЕСКО Неперервна професійна освіта в XXI столітті. 2020. (1), 27-36. URL: [https://doi.org/10.35387/ucj.1\(1\).2020.27-36](https://doi.org/10.35387/ucj.1(1).2020.27-36).
2. Білоусова Л.І. Онлайнві інструменти візуалізації у діяльності сучасного педагога / Л.І. Білоусова, Н.В. Житеньова. *ScienceRise. Pedagogical Education*. 2018. № 7. С. 8-15. URL: [http://nbuv.gov.ua/UJRN/texcped\\_2018\\_7\\_4](http://nbuv.gov.ua/UJRN/texcped_2018_7_4).
3. Бойко І. Топ-5 кращих дистанційних шкіл України у 2023-2024 навчальному році UNIAN. 06 липня 2023. URL: <https://www.unian.ua/special/top-5-krashchih-distanciynih-shkil-ukrajini-u-2023-2024-navchalnomu-roci-12316641.html>.
4. Гриб'юк О.О. Рівнева модель дослідницького навчання учнів математики з використанням комп'ютерно орієнтованої методичної системи. *Information Technologies and Learning Tools*, 2020. Т. 77, №3. С. 39-62. DOI: <http://doi.org/10.33407/itlt.v77i3.3375>.
5. Дмитренко Н.І. Підвищення активності здобувачів освіти шляхом колаборативного підходу та партнерської взаємодії. Реформа освіти в Україні. Інформаційно-аналітичне забезпечення: тези доп. III міжнар. наук.-практ. конф., (м. Київ, 28 жовт. 2021 р.). Київ, 2021. С. 339-341.
6. PhET Interactive Simulations. Тригонометричний тур. University of Colorado Boulder. URL: [https://phet.colorado.edu/sims/html/trig-tour/latest/trig-tour\\_all.html?locale=uk](https://phet.colorado.edu/sims/html/trig-tour/latest/trig-tour_all.html?locale=uk).

УДК 519.6

### МЕТОДИКА РОЗВ'ЯЗУВАННЯ ЗАДАЧ З ПРАКТИЧНИМ ЗМІСТОМ У СТАРШІЙ ШКОЛІ

**Спаська Дар'я**, здобувачка другого (магістерського) рівня вищої освіти, заочної форми навчання ННІ природничо-математичних, медико-біологічних наук та інформаційних технологій.

Науковий керівник – канд. фіз.-мат. наук, доц. **Віра М. Б.**, кафедра інформаційних технологій, фізико-математичних та економічних наук.

*У статті подано розкриття сутності методики розв'язування задач з практичним змістом у старшій школі. Визначено, що важливо, щоб задачі з практичним змістом були підібрані таким чином, щоб їхнє завдання спонукало учнів до необхідності отримання нових знань. Описано методи*

та шляхи розв'язування задач з практичним змістом у старшій школі, що сприяють формуванню цілісної картини світу у учнів, розвитку їх аналітичних і критичних навичок, а також підготовці до самостійного життя. Подано приклади задач з практичним змістом для учнів старшої школи та їх розв'язок.

**Ключові слова:** задача, прикладний зміст, старша школа, математика, практичне завдання.

**Постановка проблеми у загальному вигляді.** У сучасній освіті важливу роль відіграє формування в учнів практичних навичок, що стосуються розв'язування задач із реального життя. Викладання математики у старшій школі повинно бути зорієнтоване на використання задач з практичним змістом, оскільки це допомагає учням усвідомлювати значення математичних знань і їх застосування у повсякденному житті.

**Аналіз останніх досліджень і публікацій, у яких започатковано розв'язування проблеми і на які спирається автор.** Дослідження проблеми навчання математики в старшій профільній школі активізувалося в останні роки, що підтверджують результати численних публікацій. Так, Баюн Н. В. надає конкретні приклади задач практичного змісту для 10-11 класів, які можуть бути використані у навчальному процесі [1]. Беседін Б. та Жадан О. зазначають, що використання задач прикладного змісту під час вивчення математики сприяє розвитку аналітичного мислення учнів і покращує їх мотивацію до навчання [2]. Бурда М. І. у своїй роботі зосереджує увагу на методичних рекомендаціях щодо навчання математики на профільному рівні, зокрема, використанню прикладних задач [3]. Лобай Г. А. розглядає різні типи задач прикладного змісту у старшій школі та їх вплив на формування практичних навичок учнів [4]. Сафонюк С. О. вказує на ефективність прикладних задач при викладанні математики та їх роль у підвищенні зацікавленості учнів [5]. Тарасенкова Н. А. у своїй монографії акцентує увагу на організації навчання математики в старшій профільній школі, підкреслюючи необхідність інтеграції практичних задач у навчальний процес [6]. Ткаченко О. Д. пропонує методику навчання учнів розв'язуванню прикладних задач методом рівнянь, акцентуючи на практичних аспектах цього процесу [7]. Чернецький П. П. ділиться педагогічним досвідом застосування задач практичного змісту у шкільному курсі математики, що свідчить про їхню актуальність [8].

**Виокремлення недосліджених раніше частин загальної проблеми, якій присвячена стаття.** Вважаємо за необхідне більш детально описати методику розв'язування задач з практичним змістом у старшій школі, з урахуванням сучасних вимог та змін у шкільній програмі.

**Формулювання мети дослідження.** Метою статті є розкриття сутності методики розв'язування задач з практичним змістом у старшій школі.

**Виклад основного матеріалу з обґрунтуванням отриманих результатів.** Задачі з практичним змістом займають важливе місце в навчальному процесі, адже вони слугують мостом між теоретичними знаннями та реальним життям учнів. Ці задачі не лише ілюструють застосування математичних понять, але й стимулюють пізнавальну активність, формуючи в учнів розуміння важливості математики в різних сферах діяльності. Вони забезпечують зв'язок між навчанням і повсякденним життям, спонукаючи учнів до усвідомлення значення математичних знань для розв'язання практичних проблем. Задачі з практичним змістом повинні відповідати певним вимогам, що сприяють їх ефективності у навчанні. По-перше, важливо, щоб задача мала пізнавальну цінність і виховну сутність. Це означає, що вона повинна не лише викликати інтерес, а й допомагати формувати моральні та естетичні цінності учнів.

По-друге, доступність матеріалу, що використовується в задачі, є критично важливою. Учні повинні мати можливість легко зрозуміти контекст задачі, щоб ефективно її розв'язувати. Якщо учні не знайомі з конкретним контекстом або не мають достатнього рівня підготовки, задача може стати перешкодою для навчання. Тому важливо вибирати задачі, в основі яких лежать реальні життєві ситуації, з чіткими і зрозумілими числовими даними, запитаннями та очікуваними відповідями. Це підвищує ймовірність того, що учні зможуть усвідомити зв'язок між математикою та практикою.

Використання задач з практичним змістом на уроках математики створює ефективні умови для реалізації міждисциплінарних зв'язків і розширення кругозору учнів [5]. Такі задачі не лише служать засобом мотивації до навчання, але й стимулюють учнів до активного пізнання, спонукаючи їх до розвитку знань, вмінь та навичок. Запропонувавши задачі з практичним змістом перед викладенням нового матеріалу, вчитель може активізувати учнів і створити сприятливу атмосферу для проблемного навчання. Це дозволяє не лише зацікавити учнів, а й заохотити їх до активного пошуку рішень.

Завдання проблемного характеру виконують суттєву роль у досягненні цілей навчання математики. Вони сприяють глибшому усвідомленню теоретичних знань, оскільки стимулюють учнів до самостійного аналізу, дослідження та формулювання власних висновків. У такій навчальній обстановці учні не лише запам'ятовують теоретичні відомості, але й розвивають навички критичного мислення та аналізу. Це, в свою чергу, сприяє формуванню активної особистості, здатної до самостійного вирішення задач.

Важливо, щоб задачі з практичним змістом були підібрані таким чином, щоб їхнє завдання спонукало учнів до необхідності отримання нових знань. Це означає, що задачі мають бути організовані

так, щоб учні, стикаючись із новими проблемами, усвідомлювали, які знання їм потрібно здобути для їхнього розв'язання. Отримані знання повинні бути застосовними не лише до даних задач, а й до інших практичних ситуацій, що підвищує їхню значущість. Для створення проблемної ситуації в навчальному процесі можна використовувати не лише повноцінні задачі, але й їх фрагменти, що дозволяє вчителю гнучко адаптувати навчання до потреб учнів.

Метод математичного моделювання, що пропонується для розв'язання задач з практичним змістом, надає можливість учням впроваджувати абстрактні математичні концепції в реальні ситуації, що пов'язані з різними сферами професійної діяльності [2]. Це не тільки розширює їхні знання, але й формує навички критичного мислення, оскільки задачі можуть вимагати всебічного аналізу даних і допускають неоднозначну побудову математичних моделей. Учні повинні бачити безпосередній зв'язок між теоретичним матеріалом і його практичним застосуванням, що, у свою чергу, підвищує значимість вивченого.

Другим важливим аспектом є інтеграція міжпредметних зв'язків. Учні можуть застосовувати математичні знання у контексті інших дисциплін, таких як фізика, економіка або екологія. Це дозволяє їм бачити практичну користь від вивчення математики, а також формує цілісне уявлення про світ. Наприклад, розв'язання задач з економіки вимагає використання статистичних методів, а задачі з фізики можуть вимагати використання алгебраїчних виразів для розрахунків. Таким чином, учні усвідомлюють, що математика є універсальним інструментом, який має застосування в різних аспектах життя.

Не менш важливим є метод дослідження, що передбачає залучення учнів до самостійної роботи над практичними задачами. Це може бути реалізовано через проекти, дослідження або виконання практичних робіт, які вимагають активного застосування знань. Учні мають можливість самостійно шукати рішення, аналізувати їх та оцінювати ефективність обраних методів. Така активна участь у навчальному процесі підвищує рівень відповідальності та самостійності учнів, що є необхідними рисами для їх подальшого розвитку.

Окрім того, важливою складовою методики є розвиток критичного мислення у процесі розв'язування задач з практичним змістом. Учні повинні навчитися ставити запитання, критично оцінювати наявну інформацію та шукати альтернативні способи вирішення задач. Це можна досягти через групову роботу, обговорення та дискусії, які стимулюють обмін ідеями та формують вміння аргументувати свою точку зору. Такі навички є невід'ємною частиною сучасної освіти і сприяють формуванню активної громадянської позиції учнів.

Зрештою, важливим аспектом є створення мотиваційного середовища для учнів. Задачі з практичним змістом повинні бути актуальними та близькими до реального життя, щоб зацікавити учнів і показати їм практичну користь математичних знань. Вчителі повинні використовувати різноманітні форми і методи навчання, включаючи ігрові елементи, проєктну діяльність та інтерактивні технології, щоб підтримати активну участь учнів у навчальному процесі. Це дозволяє учням бачити результат своєї праці і відчувати задоволення від досягнень.

Метою уроків, на яких учні розв'язують задачі з практичним змістом, є демонстрація зв'язку між математикою та їх майбутніми професіями, а також усвідомлення важливості володіння математичними знаннями та практичними навичками. Цілісний підхід до навчання, що включає інтеграцію теоретичних знань і задач, допомагає учням усвідомити перспективи використання отриманих знань у їхньому житті та кар'єрі. Важливим аспектом навчання є мотивація, яка залежить від задоволення потреб і інтересів учнів. Саме тому нові поняття і положення слід вводити через задачі з практичним змістом.

Нами розроблені задачі з практичним змістом для старшої школи і подана методика їх розв'язання.

1. Учні планують запустити шкільний проєкт, пов'язаний з виготовленням екологічних сумок. Для початку їм потрібно інвестувати в матеріали. Вартість матеріалів для виготовлення однієї сумки становить 60 гривень. Учні планують виготовити 200 сумок, а також витратити 3000 гривень на рекламу. Якщо вони планують продавати кожну сумку за 100 гривень, потрібно визначити, чи зможуть вони отримати прибуток, а якщо так, то який він буде.

Розв'язок. Спочатку розрахуємо загальні витрати на матеріали: 200 сумок помножити на 60 гривень за сумку дає 12000 гривень. Додаємо витрати на рекламу: 12000 гривень плюс 3000 гривень, що в сумі становить 15000 гривень. Тепер обчислимо загальний дохід від продажу: 200 сумок помножити на 100 гривень за сумку дорівнює 20000 гривень. Щоб дізнатися прибуток, потрібно від загального доходу відняти загальні витрати: 20000 гривень мінус 15000 гривень дорівнює 5000 гривень. Отже, учні отримають прибуток у розмірі 5000 гривень.

2. Учні планують купити два різних комп'ютери для школи. Перший комп'ютер коштує 15000 гривень і має 8 ГБ оперативної пам'яті та 1 ТБ жорсткого диска. Другий комп'ютер коштує 12000 гривень, але має 16 ГБ оперативної пам'яті та 512 ГБ жорсткого диска. Учні хочуть визначити, наскільки більш вигідним є другий комп'ютер, якщо вони врахують співвідношення ціни до обсягу оперативної пам'яті і жорсткого диска.

Розв'язок. Для першого комп'ютера співвідношення ціни до обсягу оперативної пам'яті становитиме 15000 гривень поділити на 8 ГБ становить 1875 гривень за ГБ. Співвідношення ціни до обсягу жорсткого диска: 15000 гривень поділити на 1000 ГБ становить 15 гривень за ГБ. Для другого

комп'ютера: співвідношення ціни до обсягу оперативної пам'яті буде 12000 гривень поділити на 16 ГБ становить 750 гривень за ГБ, а для жорсткого диска – 12000 гривень поділити на 512 ГБ становить 23,44 гривні за ГБ. Отже, другий комп'ютер має кращі показники за обома параметрами: він дешевший за оперативну пам'ять і має більш вигідну ціну за жорсткий диск.

3. Учні вирішили провести дослідження витрат на харчування у школі. Вони зібрали дані про те, що середній учень витрачає на сніданок 30 гривень, на обід – 50 гривень, а на вечерю – 40 гривень. Якщо в школі навчається 200 учнів, які відвідують всі три прийоми їжі, потрібно визначити загальні витрати на харчування за тиждень (5 днів).

Розв'язок. Спочатку обчислимо витрати на харчування одного учня за день. 30 гривень (сніданок) додати 50 гривень (обід) додати 40 гривень (вечеря) становить 120 гривень. Тепер визначимо витрати на харчування всіх учнів за один день. 120 гривень помножити на 200 учнів дорівнює 24000 гривень. Щоб визначити загальні витрати на харчування за тиждень, потрібно помножити добові витрати на кількість днів. 24000 гривень помножити на 5 днів, що становить 120000 гривень. Отже, загальні витрати на харчування за тиждень складуть 120000 гривень.

4. Учні планують організувати подорож на літньому канікулах. Вони планують виїзд з Києва до Львова. Відстань між містами становить 600 км. Якщо автобус рухається зі швидкістю 80 км/год, а зупинки на харчування та відпочинок плануються на 1 годину через кожні 2 години їзди, потрібно визначити, скільки часу займе поїздка.

Розв'язок. Спочатку визначимо, скільки часу знадобиться для проїзду 600 км. Розділимо відстань на швидкість: 600 км поділити на 80 км/год становить 7,5 години. Тепер потрібно розрахувати, скільки зупинок буде під час поїздки. За кожні 2 години їзди учні планують зупинку на 1 годину. Оскільки 7,5 години ділимо на 2, отримуємо 3,75, що означає, що буде 3 зупинки. Це вимагає 3 години на зупинки (3 зупинки по 1 годині). Тепер додаємо час на подорож і час на зупинки: 7,5 години додати 3 години становить 10,5 години. Отже, подорож займе 10,5 години.

Впровадження задач з практичним змістом в освітній процес є не лише педагогічним завданням, але й необхідністю для підготовки свідомого та компетентного громадянина. З урахуванням викликів сучасного світу, важливо забезпечити учнів знаннями та вміннями, які дозволять їм адаптуватися до швидко змінюваного інформаційного середовища, що, безсумнівно, сприятиме їхньому успішному майбутньому.

**Висновки і перспективи подальших досліджень у цьому напрямку.** Отже, задачі з практичним змістом не лише збагачують навчальний процес, але й підвищують ефективність засвоєння матеріалу. Вони забезпечують зв'язок між теорією та практикою, формуючи у учнів навички, які будуть корисні в їхньому подальшому житті. Розв'язування таких задач є важливим елементом підготовки свідомого, активного громадянина, здатного до самостійного мислення та прийняття обґрунтованих рішень у різних ситуаціях. Перспективи подальших досліджень можуть включати розробку нових дидактичних моделей, які б інтегрували міждисциплінарний підхід, щоб забезпечити більш ефективне застосування математики в реальних життєвих ситуаціях. Крім того, важливим напрямком є вивчення впливу сучасних технологій, зокрема цифрових навчальних ресурсів, на мотивацію учнів та їхню здатність до самостійного розв'язування практичних задач.

### Література

1. Баюк Н. В. Задачі практичного змісту для 10-11 класів. URL: <https://vseosvita.ua/library/zadaci-prakticnogo-zmistu-dla-10-11-klasiv-232763.html> (дата звернення: 15.10.2024).
2. Беседін Б., Жадан О. Використання задач прикладного змісту під час вивчення математики у старшій школі. *Гуманізація навчально-виховного процесу*. 2021. № 1(100). С. 88–98. URL: <https://doi.org/10.31865/2077-1827.1002021.245402> (дата звернення: 15.10.2024).
3. Бурда М. І. Навчання математики в старшій школі на профільному рівні. Київ : НАПН, 2016. 32 с. URL: <https://lib.iitta.gov.ua/id/eprint/712224/1/Metod%20recomend.pdf> (дата звернення: 15.10.2024).
4. Лобай Г. А. Задачі прикладного змісту у старшій школі. URL: <https://vseosvita.ua/library/zadaci-prikladnogo-zmistu-u-starsij-skoli-503359.html> (дата звернення: 15.10.2024).
5. Сафонюк С. О. Використання прикладних задач при викладанні математики. 2018. С. 1–6. URL: <https://naurok.com.ua/stattya-na-temu-vikoristannya-prikladnih-zadach-pri-vikladanni-matematiki-68368.html> (дата звернення: 15.10.2024).
6. Тарасенкова Н. А. Організація навчання математики у старшій профільній школі : монографія. Черкаси: Видавець ФОП Гордієнко, 2017. 216 с.
7. Ткаченко О. Д. Методика навчання учнів розв'язуванню прикладних задач методом рівнянь. URL: <https://naurok.com.ua/rozv-yazuvannya-prikladnih-zadach-metodom-rivnyan-v-osnovniy-shkoli-38419.html> (дата звернення: 15.10.2024).
8. Чернецький П. П. Опис педагогічного досвіду "Задачі практичного змісту в шкільному курсі математики". *SlideShare*. URL: <https://www.slideshare.net/slideshow/ss-72322977/72322977> (дата звернення: 15.10.2024).

## ВИКОРИСТАННЯ WEBFLOW ДЛЯ ВЕРСТКИ САЙТІВ: ОГЛЯД ПЛАТФОРМИ, ТЕХНІЧНІ МОЖЛИВОСТІ, ПЕРЕВАГИ ТА ПРАКТИЧНІ КЕЙСИ

**Стовбуха Ростислав**, здобувач другого (магістерського) рівня вищої освіти ННІ природничо-математичних, медико-біологічних наук та інформаційних технологій

Науковий керівник – канд. економ. наук, доц. **Фетісов В. С.**, кафедра інформаційних технологій, фізико-математичних та економічних наук

*У статті розглядаються можливості платформи Webflow для створення вебсайтів, її технічні особливості та переваги у порівнянні з іншими конструкторами. Описано практичні кейси використання платформи у студентських проєктах та перспективи для розвитку кар'єри у сфері вебдизайну.*

**Ключові слова:** Webflow, вебдизайн, візуальна верстка

### 1. Огляд платформи Webflow

Webflow – це інноваційна платформа для створення вебсайтів, яка забезпечує візуальний підхід до розробки інтерфейсів та дозволяє створювати складні вебпроєкти без необхідності писати код. Заснована у 2013 році, Webflow швидко здобула популярність серед дизайнерів та розробників завдяки своїм потужним інструментам, що забезпечують високу функціональність та швидкість роботи. Webflow сьогодні займає вагоме місце на ринку платформ для створення сайтів, конкуруючи з такими відомими інструментами, як WordPress, Wix та Squarespace, завдяки своїй унікальній можливості поєднувати дизайн, верстку та управління контентом в одному інтерфейсі.

### 2. Технічні можливості Webflow

Webflow пропонує користувачам широкий спектр інструментів для створення вебсайтів, що дозволяють контролювати кожен аспект розробки. Серед основних можливостей:

- **Візуальна верстка:** Інтерфейс Webflow дозволяє створювати сайти у режимі drag-and-drop, що надає користувачам візуальний контроль над елементами та структурами сторінок.

- **Робота з CSS та JavaScript:** Webflow автоматично генерує код, заснований на діях користувача в інтерфейсі, дозволяючи змінювати CSS-стилі без прямого написання коду. Крім того, є можливість додавати кастомний JavaScript, що надає додаткову гнучкість для просунутих користувачів.

- **Система керування контентом (CMS):** У Webflow вбудована система CMS, яка дозволяє створювати динамічний контент, що особливо корисно для створення блогів, портфолію та інших сайтів з регулярним оновленням інформації.

- **Адаптивний дизайн:** Webflow дозволяє створювати адаптивні сайти, які автоматично підлаштовуються під різні пристрої (комп'ютери, планшети, смартфони).

Завдяки цим можливостям Webflow пропонує універсальні інструменти для створення професійних сайтів, що робить його привабливим для дизайнерів, які бажають контролювати процес безпосередньо в браузері.

### 3. Переваги та обмеження Webflow

Webflow має численні переваги у порівнянні з іншими конструкторами:

- **Інтуїтивність і простота:** Webflow дозволяє користувачам створювати сайти без глибоких технічних знань.

- **Автоматичне створення чистого коду:** Платформа генерує структурований код, що сприяє швидкості завантаження сайту і поліпшує SEO.

- **Інтеграція з CMS:** Ця функція вигідно відрізняє Webflow від багатьох конкурентів та робить його зручним інструментом для динамічних проєктів.

Однак, платформа також має певні обмеження:

- **Вартість:** Webflow пропонує платні плани, що можуть бути менш доступними для студентів.

- **Можливості кастомізації:** Для створення унікальних функцій необхідне знання коду, і це може бути складним для новачків.

- **Інтеграція:** Webflow обмежує доступ до певних плагінів та інтеграцій, наявних на WordPress.

### 4. Практичні кейси використання Webflow у студентських проєктах

Webflow може бути цінним інструментом для студентських проєктів. Його інтуїтивний інтерфейс дозволяє студентам швидко створювати прототипи та функціональні сайти для навчальних цілей. Наприклад:

- **Портфоліо дизайнера:** Студенти можуть створити портфоліо для демонстрації своїх робіт потенційним роботодавцям.

• **Сайти для університетських проєктів:** Webflow дозволяє студентам створювати сайти для групових проєктів або курсових робіт, що містять візуально привабливий інтерфейс та добре організовану інформацію.

• **Прототипування та експерименти:** Платформа надає можливості для швидкого прототипування, що дозволяє студентам тестувати різні дизайни та підходи до UX.

#### **5. Перспективи використання Webflow для подальшого розвитку кар'єри**

Знання Webflow стає важливою навичкою для студентів, які планують кар'єру у сфері вебдизайну та розробки. Webflow дозволяє засвоїти основні принципи дизайну, верстки та роботи з CMS, що є цінним для подальшого розвитку. Сучасний ринок праці високо оцінює спеціалістів, які мають навички у створенні сайтів без коду, що відкриває нові перспективи працевлаштування. Навички роботи з Webflow також можуть стати перевагою для працевлаштування в агенціях або на фрилансі.

#### **Висновок**

Webflow – це сучасна платформа для створення сайтів, яка надає користувачам інструменти для професійного вебдизайну без необхідності глибокого занурення в програмування. Для студентів вона стає корисним інструментом для вивчення основ дизайну та розробки, що відкриває нові можливості для працевлаштування у сфері ІТ.

#### **Література**

1. Webflow. (2023). *The complete guide to Webflow*. Доступно за посиланням: <https://university.webflow.com>.
2. Dawson, A. (2022). *Webflow vs WordPress: Which One Should You Choose?* WPBeginner. Доступно за посиланням: <https://www.wpbeginner.com>.
3. Smith, J. (2021). *A Designer's Guide to No-Code Tools: The Benefits of Using Webflow*. Smashing Magazine. Доступно за посиланням: <https://www.smashingmagazine.com>.
4. Patel, N. (2022). *Why Webflow is Changing the Future of Web Design*. Forbes. Доступно за посиланням: <https://www.forbes.com>.
5. Webflow University. (2023). *Webflow CMS and Dynamic Content*. Доступно за посиланням: <https://university.webflow.com/lesson/cms-overview>.
6. Webflow Blog. (2023). *The Role of Webflow in Modern Web Design*. Доступно за посиланням: <https://webflow.com/blog>.

УДК 535-1/-3

### **ОПИС СПЕКТРОФОТОМЕТРА СФ-18, МОДИФІКОВАНОГО ДЛЯ ВИМІРЮВАННЯ ЛІНІЙНОГО ДИХРОЇЗМУ У ВИДИМІЙ ТА ІНФРАЧЕРВОНІЙ ОБЛАСТІ СПЕКТРУ**

**Стрілець Максим**, здобувач третього (освітньо-наукового) рівня вищої освіти II курсу ННІ природничо-математичних, медико-біологічних наук та інформаційних технологій.

Науковий керівник – канд. фіз.-мат. наук, доц. **Мельничук Л. Ю.**, кафедра інформаційних технологій, фізико-математичних та економічних наук.

*У статті розглядається принцип та методи вимірювання лінійного дихроїзму, а також опис та модифікація спектрофотометра сф-18 для можливості вимірювання лінійного дихроїзму.*

**Ключові слова:** спектрофотометр СФ-18, лінійний дихроїзм, видима область спектра, інфрачервона область спектра, модифікація спектрофотометра, вимірювання дихроїзму, оптичні властивості матеріалів, поляризоване світло, прилади для спектрального аналізу, функціональні можливості спектрофотометра, модифікація оптичних систем.

**Постановка проблеми.** Лінійний дихроїзм є важливим параметром для дослідження оптичних властивостей матеріалів, особливо у випадках, коли необхідно розкрити структурні особливості молекул, їх орієнтацію та взаємодії. Проте стандартні спектрофотометри, зокрема СФ-18, зазвичай не мають можливості прямого вимірювання лінійного дихроїзму в широкому діапазоні спектра. Тому виникає необхідність у модифікації таких приладів для розширення їх функціональних можливостей, особливо у видимій та інфрачервоній областях спектра. Це завдання є актуальним, оскільки модифікований спектрофотометр може значно покращити точність та інформативність вимірювань, що особливо важливо в дослідженнях біофізичних та хімічних систем, де лінійний дихроїзм відіграє ключову роль.

**Невирішені раніше аспекти проблеми.** Незважаючи на потенційні переваги модифікації спектрофотометра СФ-18 для вимірювання лінійного дихроїзму, залишаються невирішені аспекти, які потребують додаткової уваги:

Оптимізація точності вимірювань – забезпечення високої точності результатів для зразків із різним ступенем анізотропії є викликом, оскільки похибки можуть виникати через коливання в інтенсивності поляризованого світла та обмеження приладу щодо налаштування параметрів вимірювань.

Стабільність оптичних компонентів – модифікація вимагає впровадження додаткових оптичних елементів, таких як поляризатори та дифракційні решітки, що може вплинути на загальну стабільність і довговічність приладу.

Розширення спектрального діапазону – хоча СФ-18 здатний працювати у видимому та інфрачервоному спектрі, потрібне вдосконалення для розширення його діапазону та адаптації для вимірювань у всьому спектрі, необхідному для багатьох дослідницьких завдань.

Калібрування для різних типів зразків – пристрій потребує точної калібрування для роботи з різними зразками, особливо біологічними матеріалами, що мають складну структуру та неоднорідні оптичні властивості.

Адаптація методики для досліджень різних матеріалів – різні матеріали мають унікальні спектральні та оптичні характеристики, що вимагає адаптації методу і налаштувань приладу для максимальної ефективності та універсальності.

Мінімізація впливу зовнішніх факторів – оскільки вимірювання лінійного дихроїзму є чутливими до змін освітлення, температури та інших зовнішніх факторів, необхідно розробити заходи для їхньої мінімізації.

Ці аспекти потребують подальшого опрацювання і вдосконалення, щоб зробити модифікований спектрофотометр СФ-18 надійним і універсальним інструментом для вимірювання лінійного дихроїзму в різних дослідницьких завданнях.

**Мета дослідження.** Метою цього дослідження є модифікація спектрофотометра СФ-18 для можливості вимірювання лінійного дихроїзму у видимій та інфрачервоній областях спектра. Це передбачає розробку і впровадження додаткових оптичних елементів та налаштувань, які забезпечать точність і надійність вимірювань анізотропних властивостей матеріалів. Дослідження також спрямоване на аналіз можливостей оновленого спектрофотометра для вивчення молекулярної структури та взаємодій у біологічних і хімічних зразках, що відкриє нові перспективи у спектроскопічному аналізі та сприятиме розвитку методик для фундаментальних та прикладних досліджень.

**Виклад основного матеріалу.** Лінійний дихроїзм (ЛД) – це оптичне явище, при якому матеріал по-різному поглинає світло залежно від його поляризації. Це явище має велике значення у фізиці, хімії, матеріалознавстві та біології, оскільки надає важливу інформацію про структуру і властивості матеріалів, молекул та біологічних зразків.

Лінійний дихроїзм виникає у анізотропних матеріалах, тобто матеріалах, властивості яких залежать від напрямку. При проходженні світла через такий матеріал, поглинання світла змінюється в залежності від напрямку вектору електричного поля світлової хвилі. Це означає, що матеріал матиме різну інтенсивність поглинання для світла, поляризованого в різних напрямках.

Цей ефект можна описати через два показники поглинання: один для світла, поляризованого вздовж однієї осі матеріалу, та інший для світла, поляризованого перпендикулярно до цієї осі. Різниця між цими показниками поглинання і є дихроїчним ефектом. [1]

#### **Методи дослідження лінійного дихроїзму**

1. **Спектроскопія лінійного дихроїзму (ЛДС):** ЛДС є основним методом дослідження лінійного дихроїзму. Вона включає вимірювання спектральних характеристик поглинання світла, поляризованого у різних напрямках. При цьому використовуються поляризатори для створення поляризованого світла, яке проходить через зразок, та аналізатори для визначення інтенсивності світла після проходження через зразок. [2]

2. **Еліпсометрія:** Еліпсометрія є більш складним методом, що дозволяє вимірювати зміни у поляризації світла при його відбитті або проходженні через зразок. Цей метод дозволяє отримувати інформацію про комплексну діелектричну проникність матеріалу, що є важливим для детального аналізу лінійного дихроїзму. [3]

3. **Дихроїзм флуоресценції:** Метод базується на вимірюванні флуоресценції, збудженої поляризованим світлом. Він дозволяє вивчати орієнтацію флуоресцентних молекул у зразку і є корисним для біологічних досліджень, зокрема для аналізу білкових структур та мембран. [4]

4. **Раманівська спектроскопія:** Використовується для вивчення вібраційних мод молекул. При цьому методі також можна аналізувати поляризаційні властивості розсіяння світла, що дає додаткову інформацію про анізотропію зразка. [5]

Лінійний дихроїзм є важливим інструментом у дослідженні структури і властивостей матеріалів. Різні методи дослідження лінійного дихроїзму дозволяють отримати детальну інформацію про анізотропні властивості зразків, що є цінним для широкого спектра наукових та прикладних досліджень. Подальший розвиток технологій та методів аналізу лінійного дихроїзму сприятиме глибшому розумінню матеріалів та біологічних систем, відкриваючи нові можливості для науки і техніки.



## 1. Дослідження лінійного дихроїзму методом спектроскопії

Спектроскопія лінійного дихроїзму (ЛДС) є одним з основних методів для вивчення анізотропних оптичних властивостей матеріалів. Цей метод дозволяє вимірювати різницю у поглинанні поляризованого світла при різних орієнтаціях його вектора електричного поля відносно зразка, що надає важливу інформацію про структуру і властивості матеріалів. Однак, як і будь-який науковий метод, ЛДС має свої проблеми та обмеження.

### Принципи спектроскопії лінійного дихроїзму

У спектроскопії лінійного дихроїзму використовується світло, поляризоване в різних напрямках, для вимірювання спектральних характеристик поглинання матеріалу. Прилад, який використовується для таких вимірювань, зазвичай включає поляризатор для створення лінійно поляризованого світла, зразковий відсік і детектор для вимірювання інтенсивності світла після проходження через зразок.

**Проблеми методу:** чутливість до вирівнювання зразка вплив неоднорідностей зразка; поляризаційні артефакти; температурні ефекти; вплив розсіяння світла.

Незважаючи на зазначені проблеми, спектроскопія лінійного дихроїзму залишається потужним методом для дослідження анізотропних властивостей матеріалів. Удосконалення методик вирівнювання зразків, покращення оптичних компонентів та регулярне калібрування приладів можуть значно зменшити вплив вказаних проблем та підвищити точність вимірювань. Подальший розвиток технологій та методів аналізу лінійного дихроїзму відкриває нові можливості для досліджень у різних галузях науки і техніки. [2]

## 2. Модифікація спектрофотометра СФ-18 для вимірювання лінійного дихроїзму у видимій та інфрачервоній області спектра

Спектрофотометр СФ-18 – це науковий прилад, який використовується для вимірювання оптичної густини та спектральних характеристик різних матеріалів. Цей інструмент є незамінним у багатьох галузях науки та техніки, включаючи хімію, біологію, фізику, медицину та екологію. СФ-18 дозволяє дослідникам отримувати точні дані про поглинання, пропускання та відбиття світла в широкому діапазоні довжин хвиль, що є критично важливим для аналізу складу та властивостей досліджуваних зразків.

Основними компонентами спектрофотометра СФ-18 є джерело світла, монохроматор, відсік для зразку і детектор. Джерело світла генерує світло певної довжини хвилі, яке проходить через досліджуваний зразок. Монохроматор розділяє світло на окремі довжини хвиль, дозволяючи дослідникам аналізувати спектральні характеристики зразка. Детектор реєструє інтенсивність світла, що пройшло через зразок або відбилосся від нього, і перетворює ці дані на електричні сигнали, які потім обробляються та аналізуються.

Цей спектрофотометр призначений для вимірювання спектрів поглинання, пропускання та відбивання у видимій частині спектру (в діапазоні 400-750 нм). [6]



Рис. 1. Спектрофотометр СФ-18 загальний вигляд

Оптико-механічну схему спектрофотометра наведено на рис. 2. Для розширення спектрального діапазону в ближню ІЧ область прилад був підданий нескладній модифікації (зсув середньої щілини монохроматора вперед приблизно на 1 см). Модифікований СФ-18ІЧ має спектральний діапазон 430-1150 нм. Спектрофотометр має кілька діапазонів вимірювання оптичної щільності (0-1; 0-2; 1-2; -0,2-0,8; -0,1-0,1) та пропускання (0-100%; 75-125% ; 90-110% та ін.).

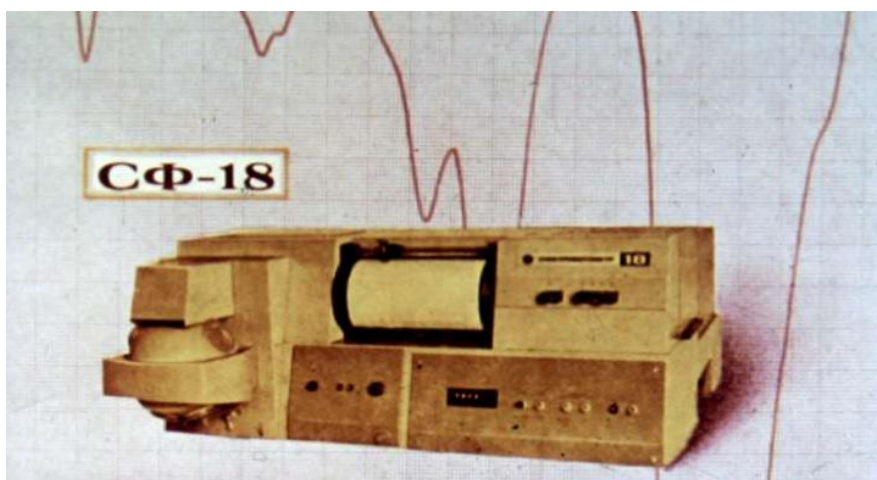

Рис. 2. Оптико-механічна схема реєструючого спектрофотометра СФ-18ІС: 1 – джерело світла (лампа розжарювання); 2 – лінза-конденсор; 3 – вхідна щілина монохроматора; 4 – лінза-коліматор; 5, 9 – диспергуючі призми; 6, 8 – об’єктиви; 7 – середня щілина монохроматора; 10 – лінза-коліматор; 11 – вихідна щілина монохроматора; 12 – призма Рошона; 13 – призма Волластона; 14 – модулятор-переривник; 15 – інтегруюча сфера Ульбріхта; 16 – фотоелемент Ф-10; 17 – деігун відпрацювання; 18 – самописець; 19 – барабан із діаграмою; 20 – мотор розгортки спектру.

У двопроменевому спектрофотометрі промінь, що виходить із монохроматора, поділяється на два промені. Основний промінь проходить через кювету із зразком, а промінь порівняння – через кювету із розчинником. Прилад автоматично реєструє різницю оптичних густин:

$$\Delta D = D_{\text{основний промінь}} - D_{\text{промінь порівняння}}$$

Важливо відзначити, що при роботі в ближній інфрачервоній області спектра суттєвим виявляється внесок смуг поглинання розчинника (води). За допомогою двопроменевого спектрофотометра легко відняти цей внесок. Якщо в основному промені стоїть кювета з розчином пігменту, а в промені порівняння з розчинником, то:

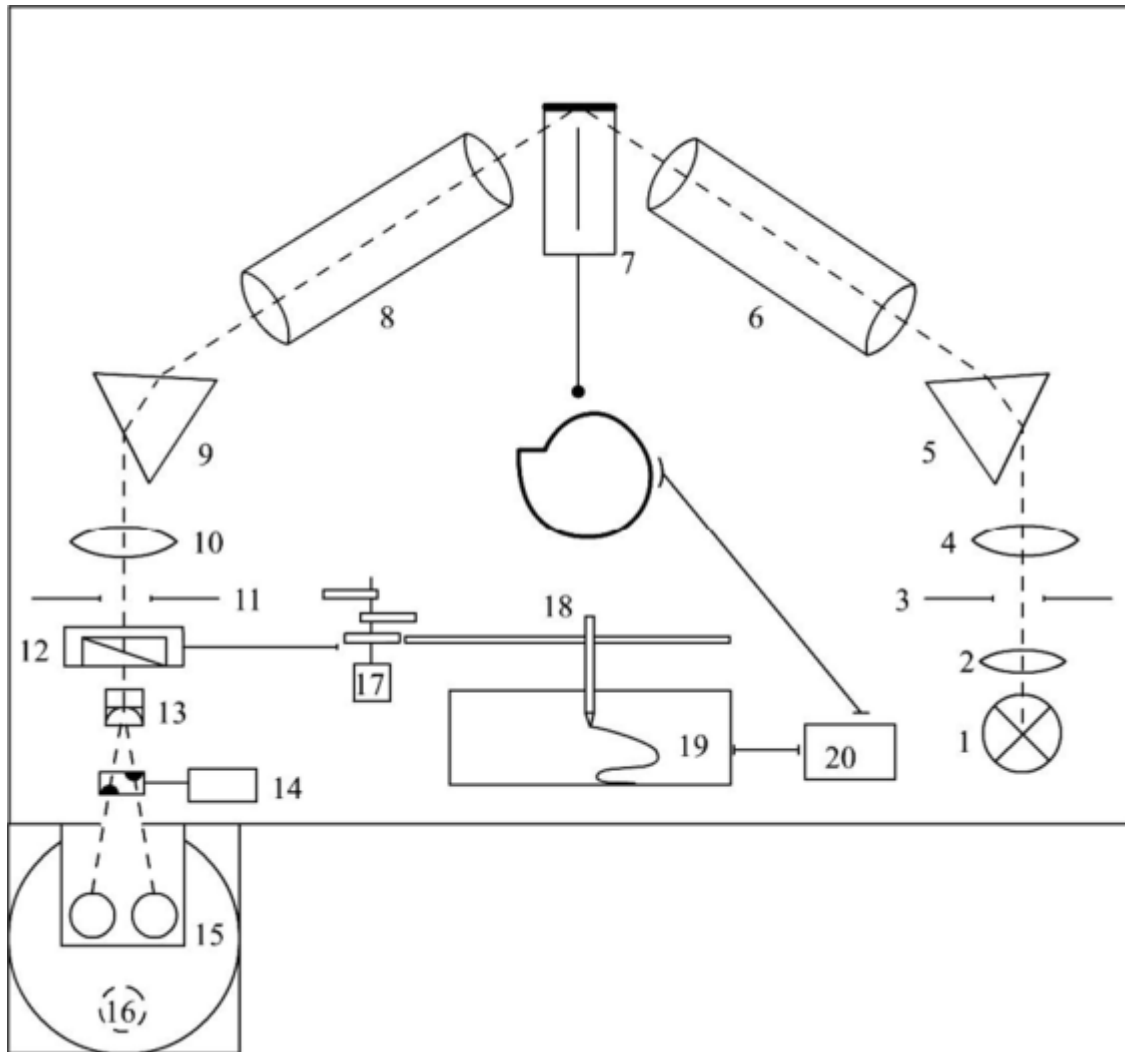
$$D_{\text{пігм.}} = (D_{\text{пігм.}} + D_{\text{розч.}}) - D_{\text{розч.}}$$

Для роботи в ближній ІЧ-області спектра довелося підвищити чутливість СФ-18ІС в діапазоні 800-1150 нм, так як його фотоприймач (фотоелемент Ф-10) практично не чутливий у цій галузі спектра. З цією метою в спектрофотометрі додатково встановлено фотоелектронний помножувач ФЕП-28 (рис. 3), що має максимум спектральної чутливості в ближній ІЧ області.

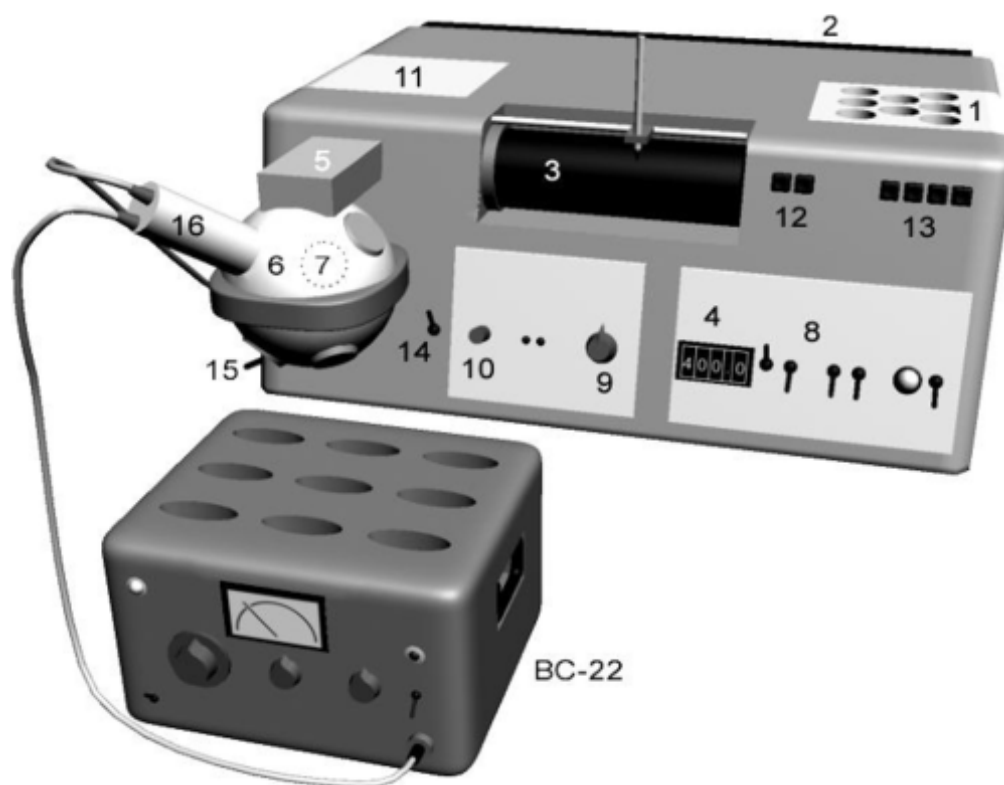

**Рис. 3. Вигляд спектрофотометра СФ-181С з боку передньої панелі. 1 – кришка доступу до лампи та вхідної щілини; 2 – монохроматор; 3 – самописець; 4 – лічильник довжин хвиль (в ангстремах); 5 – кюветне відділення; 6 – інтегруюча сфера Ульбріхта; 7 – фотоелемент Ф-10; 8 – пульт управління приладом; 9 – рукоятка «Підсилення»; 10 – запобіжник; 11 – кришка доступу до перемикача Д і Т та вихідної щілини; 12 – перемикач сполучення барабана самописця і лічильника довжин хвиль; 13 – перемикач швидкостей розгортки спектра; 14 – модулятор-переривач; 15 – перемикач "Ф-10-ФЕП"; 16 – фотопомножувач ФЕП-28 у захисному кожусі.**

Фотопомножувач в металевому кожусі розміщений у лівому бічному вікні інтегруючого спектрофотометра. Фотострум від ФЕП подається на вхід підсилювача спектрофотометра. Живлення фотопомножувача здійснюється за допомогою джерела стабілізованої високовольтної напруги ВС-22. Для вимірювання діапазону поглинання необхідно встановити високу напругу  $U = 800 \text{ В}$ , а для автоматичного вимірювання діапазону лінійного дихроїзму переключити джерело на  $U = 1000 \text{ В}$  (Увага! Висока напруга!). Регулювання напруги виконується за допомогою перемикачів із зазначеними значеннями потенціалів (сотні, десятки та одиниці вольт), розташованими на передній панелі ВС-22. Не рекомендується застосовувати напругу понад  $1000 \text{ В}$ , так як це посилює шумовий сигнал і погіршує якість одержуваних спектрів.

При роботі з високовольтними джерелами необхідно суворо виконувати вимоги охорони праці та техніки безпеки, насамперед перевірити, чи заземлений прилад!

Перемикач фотоприймачів знаходиться зліва приладу СФ-181С. Щоразу після перемикання фотоприймачів необхідно також перемикати тумблер «зворотний хід» на панелі керування приладом, щоб зашкалювання самописця не відбувалося.

Використання фотопомножувача в установці потребує підвищеної обережності поводження з ним. Попадання денного світла на фотокатод ФЕП при включеній високій напрузі призводить до виходу фотопомножувача з ладу.

З метою запобігання засвіченню фотокатода ФЕП-28 категорично забороняється подавати високу напругу на ФЕП при відкритій кришці кюветного відділення. Тому, перш ніж відкрити цю кришку, слід відключити високу напругу ВС-22 і відключити тумблер відпрацювання на щитку управління СФ-18. Відповідно, включити високу напругу та відпрацювання спектрофотометра можна лише після того, як кришка кюветного відділення буде опущена. Недотримання такої послідовності операцій може призвести до поломки дорогого приладу.

Порядок вимірювання спектрів пропускання, поглинання та лінійного дихроїзму на спектрофотометрі однаковий.

Висновок «Використання модифікованого спектрофотометра СФ-181С для дослідження лінійного дихроїзму»

Таким чином, шляхом нескладної модифікації, використовуючи додаткові частини та пристрої, що є в фізичних лабораторіях більшості університетів України, можна розширити сферу використання спектрофотометра СФ-18 і застосовувати його при дослідженні лінійного дихроїзму у видимій та ближній ІЧ області діапазону.

### Література

1. Лоуенштейн Е.А., Браун М. Оптичне поглинання в анізотропних матеріалах / Е.А. Лоуенштейн, М. Браун. Нью-Йорк: John Wiley & Sons, 1990. 240 с.
2. Роджер А., Норден Б. Круговий дихроїзм і лінійний дихроїзм / А. Роджер, Б. Норден. Оксфорд: Oxford University Press, 1997. 384 с.
3. Томпкінс Х.Г., Ірен Е.А. Довідник з еліпсометрії / Х.Г. Томпкінс, Е.А. Ірен. Нью-Йорк: William Andrew Publishing, 2005. 872 с.
4. Лакович Дж.Р. Принципи флуоресцентної спектроскопії / Дж.Р. Лакович. 3-е вид. Нью-Йорк: Springer, 2006. 954 с.
5. Ферраро Дж.Р., Накамото К., Браун Ч.В. Вступ до раманівської спектроскопії / Дж.Р. Ферраро, К. Накамото, Ч.В. Браун. 2-е вид. Сан-Дієго: Academic Press, 2003. 400 с.
6. Лаврентьев В. П., Жуков О. І. Основи спектрофотометрії: Спектрофотометр СФ-18 та його модифікації / В. П. Лаврентьев, О. І. Жуков. Київ: Видавництво Київського університету, 2008. 300 с.

УДК 004.4.'23

### ЗАСТОСУВАННЯ ФОРМАЛЬНОЇ ГРАМАТИКИ ДЛЯ НАПИСАННЯ ІНТЕРПРЕТАТОРА

**Циганков Андрій**, здобувач другого (магістерського) рівня вищої освіти ННІ природничо-математичних, медико-біологічних наук та інформаційних технологій.

Науковий керівник – канд. економ. наук, доц. **Фетісов В. С.**, кафедра інформаційних технологій, фізико-математичних та економічних наук.

*У статті розкрито використання формальної граматики під час написання правил компілятора мови програмування. У дослідженні наведено особливості реалізації механізмів сканування коду для пошуку граматичних конструкцій простих інструкцій віртуальної машини, а саме: змінні, математичні операції, певні вирази (if-else statement, for/while loop) та більш складних такі як класи. Наведено приклад алгоритму, який дозволяє сканувати код за визначеним порядком переходів формальної граматики.*

**Ключові слова:** мова програмування, формальна граматика, компілятор скриптової мови програмування, аналіз формальної граматики.

Створення будь-якої мови програмування починається з визначення типу мови, конкретних задач, які вона виконує, та певних особливостей. Мови програмування можуть бути декларативними (наприклад MySQL), імперативними (C/C++, Java), функціональними (Haskell, Scala), можуть підтримувати певний інструментарій для написання коду, такий як об'єктно-орієнтоване програмування, процедурне програмування, підтримка замикань, підтримка прибиральника сміття тощо.

Кожний підхід до реалізації вимог скриптової мови програмування має свої переваги та недоліки, які можуть впливати на написання коду, пошук помилок, способи розширення реалізованого функціоналу. Функціональний стиль суттєво ускладнює написання коду і вимагає високої кваліфікації фахівців та не підтримує зміну стану об'єкту, що призводить до створення нових копій того самого об'єкту. Процедурний стиль обмежує можливості вертикального розширення архітектури тобто наслідування від інших класів. Для ігрових рушіїв найбільш оптимальним буде саме імперативний стиль з підтримкою ООП.

Першим етапом є – створення термінальних символів мови програмування. Наприклад, T = {"class", "fun", "var" ...} тощо. Відповідно першим етапом компіляції коду є пошук цих термінальних символів серед набору коду за допомогою сканера символів. У результаті сканування коду, сканер символів поверне набір термінальних символів. Тому слід враховувати, що порівняння рядків є досить складним завданням, яке може вплинути на фінальний час компіляції коду, тому необхідно визначити термінальний символ у вигляді токена. Структура токена відображає тип (перерахунок усіх доступних терміналів у граматиці), довжину та його положення в коді (рис. 1). У подальшому ця інформація необхідна для обробки певних синтаксичних послідовностей типу змінних. Також на етапі сканування відбувається перевірка на використання правильних термінальних символів в граматиці мови. Якщо токен порушує граматику, сканер повертає помилку компіляції з описом некоректного токена.

```

struct FToken
{
    ETokenType TokenType;
    const char* Start;
    int Length;
    int Line;
};

```

Рис. 1. Відображення токена у вигляді структури

Наступним кроком, за наявності термінальних символів, є створення правил переходів граматики. Початкове правило переходу зображено на рис. 2, де EOF – Кінець файлу (End of file).

```

program      → declaration* EOF ;

```

Рис. 2. Початкове правило переходу

Наступні правила переходу (рис. 3) повинні, в першу чергу, обробляти більш складні типи, які доступні граматику мови, а саме:

1. Клас, який складається з набору функцій. (Оголошення змінних в тілі класу не підтримується для спрощення синтаксису, проте фахівець може отримати доступ до змінної класу через this).
2. Функція.
3. Створення змінної.
4. Синтаксичне речення (statement).

```

declaration  → classDecl
              | funDecl
              | varDecl
              | statement ;

classDecl    → "class" IDENTIFIER ( "<" IDENTIFIER )?
              "{" function* "}" ;

funDecl      → "fun" function ;

varDecl      → "var" IDENTIFIER ( "=" expression )? ";" ;

```

Рис. 3. Переходи вищого рівня

Враховуючи правила, наступним кроком є побудова переходів для синтаксичного речення (рис. 4). Такі переходи визначають базові методи написання коду, які поширені у більшості імперативних мов програмування: for, if, while, return, block, print.

```

statement    → exprStmt
              | forStmt
              | ifStmt
              | printStmt
              | returnStmt
              | whileStmt
              | block ;

```

Рис. 4. Синтаксичні речення мови програмування

Наступні переходи визначають певні термінали та детальний синтаксис для кожного речення, яке підтримує компілятор. На рис. 5 показано синтаксис речень в граматиці мови програмування.

```

exprStmt   → expression ";" ;
forStmt    → "for" "(" ( varDecl | exprStmt | ";" )
            expression? ";"
            expression? ")" statement ;
ifStmt     → "if" "(" expression ")" statement
            ( "else" statement )? ;
printStmt  → "print" expression ";" ;
returnStmt → "return" expression? ";" ;
whileStmt  → "while" "(" expression ")" statement ;
block      → "{" declaration* "}" ;

```

*Рис. 5. Речення мови програмування*

Ці речення використовують більш прості вирази. Вираз має найбільше всього різних граматичних переходів. Виразом може бути наступні синтаксичні одиниці мови програмування:

1. Оператори порівняння, більше, менше, більше або дорівнює, менше або дорівнює.
2. Оператор виклику та присвоєння.
3. Оператор знаку (+ або -).
4. Базові математичні операції (додавання, віднімання, множення, ділення).
5. Визначені термінальні токени граматикию (this, true, false, nil, super).
6. Оператор ініціалізації класу.
7. Оператор наслідування від класу.

На Рис. 6 показано переходи та використання термінальних символів граматики.

```

expression → assignment ;

assignment → ( call "." )? IDENTIFIER "=" assignment
           | logic_or ;

logic_or   → logic_and ( "or" logic_and )* ;!
logic_and → equality ( "and" equality )* ;
equality  → comparison ( ( "!=" | "==" ) comparison )* ;
comparison → term ( ( ">" | ">=" | "<" | "<=" ) term )* ;
term      → factor ( ( "-" | "+" ) factor )* ;
factor    → unary ( ( "/" | "*" ) unary )* ;

unary     → ( "!" | "-" ) unary | call ;
call      → primary ( "(" arguments? ")" | "." IDENTIFIER )* ;
primary   → "true" | "false" | "nil" | "this"
           | NUMBER | STRING | IDENTIFIER | "(" expression ")"
           | "super" "." IDENTIFIER ;

```

*Рис. 6. Вирази формальної граматики*

Обов'язковою умовою існування мови програмування є коректне виконання операцій у строго визначеному порядку. Найбільше всього ця вимога стосується будь-яких математичних операції. Тобто задача компілятора – дослідити всі токени та згенерувати байт-код у правильному порядку виконання. Для мов програмування порядок виконання є таким:

1. Операція виконання в дужках.
2. Виклик функції.
3. Операція зміни знаку.
4. Операція множення.
5. Операція ділення.
6. Операція додавання та віднімання.

Формальна граMATика ніяк не обмежує порядок вибору правил переходу, тобто можна побудувати велику кількість переходів з одного стану в інший. Мова програмування, навпаки, повинна мати

чіткий порядок переходів для різних операцій як додавання, віднімання, виклик функції, операція присвоєння тощо. Наприклад, дужки мають найвищий пріоритет, операція присвоєння є право-асоціативною операцією, операція зміни знаку є ліво-асоціативною операцією, виклик функції повинен бути викликаний до будь яких операцій з числами, тощо.

Таким чином, в компілятор повинен бути закладено механізм, який дозволить визначати порядок виконання правил переходу. Існує значна кількість бібліотек, що дозволяють сканувати граматику та враховувати пріоритети операцій, проте існують і більш прості способи для цього, які можна реалізувати без необхідності залучення бібліотек. Для цього використовуємо Vaughan Pratt Top Down Operator Precedence алгоритм вирішення цієї проблеми. Цей алгоритм пропонує створення списку правил для компіляції набору токенів та визначення його пріоритетності виконання. На рис. 7 показано структуру, яка визначає функцію парсингу токенів та структуру, яка містить префікс, інфікс функції та перераховано порядок виконання.

```
typedef void (FScriptCompiler::*TParsePrecedenceFunction)(bool bAssign);

struct FParseRule
{
    TParsePrecedenceFunction PrefixRule;
    TParsePrecedenceFunction InfixRule;
    EPrecedence Precedence;
};
```

Рис. 7. Опис правила парсингу токенів

Наступним кроком – це створення масиву правил парсингу токенів. На рис. 8 показано масив правил. Кожна функція обробляє певний синтаксичний елемент. Наприклад, множення, додавання, віднімання, виклик функції, тощо.

```
static FParseRule Rules[] = {
    /* [TOKEN_LEFT_PAREN] */ {&FScriptCompiler::ApplyGrouping, &FScriptCompiler::ApplyCall, EPrecedence::PREC_CALL},
    /* [TOKEN_RIGHT_PAREN] */ {NULL, NULL, EPrecedence::PREC_NONE},
    /* [TOKEN_LEFT_BRACE] */ {NULL, NULL, EPrecedence::PREC_NONE},
    /* [TOKEN_RIGHT_BRACE] */ {NULL, NULL, EPrecedence::PREC_NONE},
    /* [TOKEN_COMMA] */ {NULL, NULL, EPrecedence::PREC_NONE},
    /* [TOKEN_DOT] */ {NULL, &FScriptCompiler::ApplyDot, EPrecedence::PREC_CALL},
    /* [TOKEN_MINUS] */ {&FScriptCompiler::ApplyUnary, &FScriptCompiler::ApplyBinary, EPrecedence::PREC_TERM},
    /* [TOKEN_PLUS] */ {NULL, &FScriptCompiler::ApplyBinary, EPrecedence::PREC_TERM},
    /* [TOKEN_SEMICOLON] */ {NULL, NULL, EPrecedence::PREC_NONE},
    /* [TOKEN_SLASH] */ {NULL, &FScriptCompiler::ApplyBinary, EPrecedence::PREC_FACTOR},
    /* [TOKEN_STAR] */ {NULL, &FScriptCompiler::ApplyBinary, EPrecedence::PREC_FACTOR},
    /* [TOKEN_BANG] */ {&FScriptCompiler::ApplyUnary, NULL, EPrecedence::PREC_NONE},
    /* [TOKEN_BANG_EQUAL] */ {NULL, &FScriptCompiler::ApplyBinary, EPrecedence::PREC_EQUALITY},
    /* [TOKEN_EQUAL] */ {NULL, NULL, EPrecedence::PREC_NONE},
    /* [TOKEN_EQUAL_EQUAL] */ {NULL, &FScriptCompiler::ApplyBinary, EPrecedence::PREC_EQUALITY},
    /* [TOKEN_FALSE] */ {&FScriptCompiler::ApplyLiteral, NULL, EPrecedence::PREC_NONE},
    /* [TOKEN_NIL] */ {&FScriptCompiler::ApplyLiteral, NULL, EPrecedence::PREC_NONE},
    /* [TOKEN_OR] */ {NULL, &FScriptCompiler::ApplyLogicalOr, EPrecedence::PREC_OR},
};
```

Рис. 8. Визначення масиву правил

Після визначення правил, необхідно реалізувати алгоритм. Для цього необхідно в масиві знайти те правило, яке визначає умову порядку виконання. На рис. 9 показано імплементацію цього алгоритму.

```
void FScriptCompiler::ParseRulePrecedence(EPrecedence Precedence)
{
    Advance();
    TParsePrecedenceFunction PrefixParseRule = GetTokenParseRule(ScannerState.PreviousToken.TokenType)->PrefixRule;

    const bool bAssign = Precedence <= EPrecedence::PREC_ASSIGNMENT;
    (this->*PrefixParseRule)(bAssign);

    while (Precedence <= GetTokenParseRule(ScannerState.CurrentToken.TokenType)->Precedence)
    {
        Advance();
        TParsePrecedenceFunction InfixParseRule = GetTokenParseRule(ScannerState.PreviousToken.TokenType)->InfixRule;
        (this->*InfixParseRule)(bAssign);
    }
}
```

Рис. 9. Імплементація пошуку правила парсингу токенів

Такий алгоритм є достатнім для створення простої мови програмування без необхідності використання додаткових бібліотек, що можуть нести у собі інші залежності та які можуть не компілюватися на інших платформах, оскільки сама бібліотека або її залежності не були належним чином перенесені на інші платформи.

Таким чином, нами запропоновано та реалізовано метод застосування формальної граматики та стратегії розпізнавання токенів у реалізації компілятора інтерпретованої мови програмування. Цей етап є критично важливим для розуміння того, як код сканується та перетворюється в наступний рівень мови програмування, а саме байт-код. Дослідження способів сканування тексту та визначення порядку виконання певних операцій, дозволяє краще зрозуміти ідеї, на яких ґрунтуються промислові набори інструментів для компіляції коду такі як GCC або LLVM.

### Література

1. How to write your own C compiler from scratch with Python!: веб-сайт. URL: [https://medium.com/@pasi\\_pyrro/how-to-write-your-own-c-compiler-from-scratch-with-python-90ab84ffe071](https://medium.com/@pasi_pyrro/how-to-write-your-own-c-compiler-from-scratch-with-python-90ab84ffe071) (дата звернення: 27.09.2024).
2. Operator-precedence parser : веб-сайт. URL: [https://en.wikipedia.org/wiki/Operator-precedence\\_parser](https://en.wikipedia.org/wiki/Operator-precedence_parser) (дата звернення: 27.09.2024).
3. Top-Down operator precedence (Pratt) parsing : веб-сайт. URL: <https://eli.thegreenplace.net/2010/01/02/top-down-operator-precedence-parsing> (дата звернення: 27.09.2024).
4. Writing a C Compiler, Part 1 : веб-сайт. URL: <https://norasandler.com/2017/11/29/Write-a-Compiler.html> (дата звернення: 27.09.2024).
5. Циганков А. Застосування байт-коду при розробці мови програмування. *Вісник студентського наукового товариства* [електронне видання]: збірник наукових праць студентів, магістрантів і аспірантів / за заг. ред. О. В. Мельничука. Ніжин: НДУ ім. М. Гоголя, 2023. Вип. 29. с. 41–46.

УДК 373.5.016:[51.004.8

## ВИКОРИСТАННЯ ШТУЧНОГО ІНТЕЛЕКТУ НА УРОКАХ МАТЕМАТИКИ

**Щербина Олександр**, здобувач другого (магістерського) рівня вищої освіти ННІ природничо-математичних, медико-біологічних наук та інформаційних технологій.

Науковий керівник – канд. фіз.-мат. наук, доц. **Лисенко І. М.**, кафедра інформаційних технологій, фізико-математичних та економічних наук.

*Стаття присвячена дослідженню можливостей та перспектив використання штучного інтелекту на уроках математики. Проаналізовано переваги та виклики використання штучного інтелекту в навчальному процесі, визначено фактори, що впливають на ефективність його застосування, надано рекомендації щодо впровадження штучного інтелекту в освітню практику.*

*Ключові слова: штучний інтелект, математична освіта, цифрова компетентність, нейрона мережа.*

**Постановка проблеми.** Інформаційна епоха розширює використання штучного інтелекту (ШІ), у тому числі на рівні освітніх закладів. Поява ШІ у повсякденному житті вже стала невід’ємною частиною реальності, але людство не завжди усвідомлює це. Ступінь проникнення ШІ така, що наукові експерти висловлюють свою думку про впорядкування темпів його розвитку. У зв’язку із цим, особливого значення набувають дослідження запитань, пов’язаних зі штучним інтелектом, такі як: його сутність; аналіз застосування, перспективи його розвитку, тощо.

**Аналіз останніх досліджень і публікацій.** Даною проблематикою щодо методичних прийомів навчання з використанням технології ШІ для формування математичної та цифрової компетентності учнів на уроках математики займалися такі дослідники як Мар’яненко М., Коваленко В., Погореленко А. К., Пчелянський Д. П., Воїнова С. А., Гарсія-Мартінез І., Фернандез-Батанеро Х., Фернандез-Цереро Х., Леон С. П.

**Мета дослідження.** Мета дослідження полягає в аналізі можливостей використання ШІ на уроках математики, описі переваг та викликів його застосування, визначенні факторів, що впливають на ефективність використання ШІ в навчальному процесі, розробці рекомендацій щодо його впровадження та підвищенні обізнаності педагогічної спільноти про можливості та виклики використання ШІ в освіті.

**Виклад основного матеріалу.** Світ стрімко змінюється під впливом нових технологій, і ШІ відіграє в цьому ключову роль. Освіта не є винятком, і ШІ має значний потенціал для покращення викладання та навчання математики.



Надати термін ШІ та з'ясувати його наукове обґрунтування допоможе Джон Маккарті, якого часто називають «*батьком ШІ*».

**Штучний інтелект** – це наука та інженерія створення інтелектуальних агентів, які є системами, які можуть міркувати, навчатися та діяти автономно [5].

Таким чином, Джон Маккарті вважає, що мова йде про створення машини, здатної виконувати завдання для вирішення яких зазвичай потрібен людський інтелект, до прикладу, такі як: розуміння мови, навчання, сприйняття світу, планування, логічне обумовлення та міркування, інтерпретація даних та, певною мірою, адаптація тощо.

За дослідником Д. П. Пчелянським [8] виділяють два таких напрямки розвитку ШІ:

▪ *Спадний (семіотичний)* – створення експертних систем, систем логічного висновку і баз знань, що імітують високорівневі психічні процеси (мислення, міркування, емоції, мову, творчість).

▪ *Висхідний (біологічний)* – вивчення нейронних мереж і еволюційних обчислень, що моделюють інтелектуальну поведінку на основі біологічних елементів, а також створення біокомп'ютеру або нейрокомп'ютеру. Основні напрямки штучного інтелекту представлені на (рис. 1).



Рис. 1. *Схема напрямків ШІ*

Математика – це одна з дисциплін, де ШІ може мати найбільший вплив. Це пов'язано з тим, що математика:

- Ґрунтується на чітких правилах: ШІ може легко зрозуміти та обробити математичні правила, що робить його ідеальним інструментом для автоматизації багатьох завдань.
- Використовує логіку: ШІ може використовувати логіку для вирішення задач та доведення теорем.
- Потребує візуалізації: ШІ може допомогти візуалізувати складні математичні концепції, що може зробити їх більш зрозумілими для учнів.

Посилаючись на попередників у дослідженні цього питання можна виокремити аналітичну статтю Погореленко А.К. [7]. Стаття присвячена передумовам виникнення та особливостям ШІ як міжнародного продукту. У ній проведено аналіз застосування ШІ, у тому числі – в міжнародних комунікаціях та викладено перспективи розвитку ШІ, основні передбачення та переваги та недоліки.

Якщо говорити про роль ШІ в математичній освіті, то слід виділити такі фактори: навчання, розуміння мови, персоналізація навчання, підвищення вмотивованості, звільнення часу вчителя, візуалізація.

ШІ використовується у навчанні, зокрема, в точних науках, а саме в математиці для покращення та ефективності якості навчального процесу: системи індивідуального навчання; автоматизованої перевірки знань; створення інтерактивних курсів; нових методів викладання; генерації тестів та завдань; автоматизованих систем оцінювання тощо.

Деталізуючи вищезазначені фактори можна говорити про використання ШІ у подачі стилю навчання кожного здобувача освіти, пропонувати персоналізовані курси з математики, та враховувати рівень знань школяра чи студента, його інтересів, ритму його навчання. Крім того, ШІ здатен перевіряти достовірність розв'язання задач шкільного рівня математики (геометрії, алгебри, математичного аналізу).

За рахунок використання ШІ у викладачів є можливість створювати різноманітні курси на основі інтерактивних розв'язань задач та ігрових елементів, що слугує додатковими можливостями для залучення дітей у процес навчання.

ШІ використовується для полегшення математичних методів викладання, таких як: візуалізація, створення графіків, анімацій. Також він сприяє створенню тестових завдань, допомагає перевірити свої знання школярами, сприяє розвитку їх креативності та мислення.

Автоматизація як процес системи оцінювання тестів та завдань за рахунок ШІ «звільняють» вчителів від надмірного навантаження та звільнення свого часу для інших видів роботи, спрямованої, здебільшого, на креативні методи зацікавлення учнів.

Хоча ШІ володіє значним потенціалом для покращення освіти, важливо пам'ятати, що він не повинен замінювати вчителів, а натомість доповнювати на підсилювати їх педагогічну діяльність.

Стенфордський університет [2] представив свою модель ШІ, продемонструвавши нерозривний зв'язок між відкритою наукою та штучним інтелектом.

Результати дослідження Гарсія-Мартінеса [2] у 2023 році надають докази сприятливого впливу ШІ та інформатики на академічні досягнення учнів, зокрема в галузі STEM, а також повідомляють про спостережене підвищення мотивації до навчання. Завдяки впровадженню ШІ в освітню систему учні можуть отримати вигоду від автоматизації повсякденних завдань і можливості оцінити свої попередні знання.

Цей аспект має вирішальне значення для демонстрації потенціалу ШІ у сприянні успішності та академічних досягнень студентів. На готовність студентів використовувати цифрові технології впливає тип апаратного та технологічного програмного забезпечення, що використовується в навчальному середовищі в певних країнах. Крім того, на сприйняття студентами інноваційних технологій суттєво впливають такі фактори, як зниження тривоги до навчання, бажання використовувати ці технології та набуття знань.

Однак, незважаючи на потенціал ШІ в освіті, також є занепокоєння дослідників щодо його можливого негативного впливу на освіту. Можливі негативні наслідки використання ШІ в освіті включають ризик зменшення ролі вчителів, зниження креативності та навичок критичного мислення учнів, а також збільшення розриву між учнями з високим і низьким соціально-економічним становищем [6].

За останні роки з'явилося багато інструментів, які змінюють життя користувачів і забезпечують зручність у сфері ШІ. Наприклад, Google Translate, який пропонує переклад понад 100 мовами, може працювати через браузер і автоматично виконувати дуже точні переклади. Крім того, такі інструменти, як Siri і Google Assistant, які дозволяють людям ставити запитання та отримувати відповіді, стали невід'ємною частиною смартфонів. Такі інструменти, як ChatGPT, можуть швидко надавати відповіді на будь-які запитання, пояснення, наведення прикладів, написання віршів чи оповідань і узагальнення тексту. Також, за останні роки відбулися значні розробки в обробці та створенні зображень. Візуальні послуги, створені на основі текстів, виражених природною мовою, сьогодні також дуже розвинені. Приклади інструментів, які дозволяють вводити текст для створення реалістичних зображень, включають Stable Diffusion та Imagen: Text-to-Image Diffusion Models. [6]

За останні роки ШІ докорінно змінив спосіб викладання та вивчення математики, пропонує інноваційні рішення для покращення навчального процесу для учнів. На основі наших досліджень, ось кілька прикладів:

#### 1. ChatGPT [1]:

Відповідає на запитання: користувачі можуть отримувати пояснення до тем, додаткові матеріали та приклади.

Розв'язує математичні задачі: надає покрокові інструкції для розв'язання складних рівнянь.

Складає конспекти уроків: автоматизує рутинні завдання, звільняючи час для індивідуальної роботи з учнями.

#### 2. Gemini [3]:

Автоматизує рутинні завдання: створення конспектів уроків та інші завдання, економлячи час для творчої роботи.

Налаштовувані конспекти: створює конспекти у вашому стилі та форматі з необхідними деталями та прикладами.

Підвищує ефективність навчання: дозволяє зосередитися на поясненні матеріалу та індивідуальній роботі з учнями.

#### 3. Віртуальні репетитори та освітні платформи:

Використовують ШІ для надання миттєвого зворотного зв'язку. Наприклад, платформи типу Khan Academy використовують ШІ для аналізу прогресу учнів і рекомендації наступних кроків у навчанні.

Допомагають у вирішенні завдань та пропонують додаткові ресурси, такі як відеоуроки та інтерактивні вправи.

#### 4. Елементи гейміфікації та інтерактивні симуляції:

Підвищують зацікавленість учнів, роблячи вивчення математики більш цікавим. Наприклад, Mathletics або Prodigy пропонують математичні задачі у вигляді ігор.

Допомагають учням зрозуміти абстрактні математичні поняття через симуляції та моделювання. Наприклад, симулятори фізичних процесів можуть використовуватися для вивчення геометрії та алгебри.

#### 5. Math Solver [4]:

Розв'язує різні типи математичних рівнянь, надає пояснення та пропонує матеріали для засвоєння теми. Наприклад, Microsoft Math Solver може вирішувати задачі та надавати покрокові рішення з поясненнями.

Змодельовані ситуації на уроках математики:

*Ситуація 1:* На уроці геометрії вчитель використовує інтерактивну дошку, підключену до системи ШІ, щоб візуалізувати тривимірні форми. Учні можуть змінювати параметри фігур, спостерігаючи, як змінюються їхні об'єми та площі поверхонь у реальному часі. Під час практичної роботи ШІ автоматично аналізує відповіді учнів і пропонує додаткові завдання для тих, хто відчуває труднощі.

*Ситуація 2:* На уроці алгебри учні використовують планшети з встановленою програмою Math Solver. Учень розв'язує квадратне рівняння, але допускає помилку. Math Solver миттєво аналізує роботу, виявляє помилку і надає покрокові підказки для виправлення. Вчитель отримує зворотний зв'язок від ШІ про прогрес кожного учня та може надати індивідуальну допомогу тим, хто потребує додаткових пояснень.

Роль вчителя: ШІ не повинен замінювати вчителя, а лише доповнювати його роботу. Важливо, щоб вчителі залишалися центральною фігурою в навчальному процесі, забезпечуючи емоційну підтримку та мотивацію учнів. Використання ШІ має сприяти розвитку критичного мислення та творчості, а не перетворювати навчання на автоматизований процес.

На основі аналізу дослідження, ми розробили рекомендації, які допоможуть ефективно інтегрувати ШІ в навчальний процес:

1. *Постійно навчатися та вдосконалювати свої навички у використанні ШІ.* Регулярно відвідуйте курси підвищення кваліфікації та семінари, присвячені новітнім технологіям в освіті.

2. *Інтегруйте ШІ в щоденну практику.* Використовуйте ШІ для автоматизації рутинних завдань, таких як оцінювання та аналіз прогресу учнів.

3. *Персоналізуйте навчання.* Використовуйте можливості ШІ для створення індивідуальних навчальних планів та адаптації матеріалів до потреб кожного учня.

4. *Залучайте учнів до процесу.* Пояснюйте учням, як працює ШІ, та заохочуйте їх до використання нових технологій у навчанні.

**Висновок.** Застосування ШІ в математичній освіті володіє значним потенціалом для покращення результатів навчання та підготовки учнів до вимог сучасного світу. Однак, для реалізації цього потенціалу потрібні комплексні заходи з підтримки та розвитку.

### Література

1. ChatGPT. URL: <https://chatgpt.com>.
2. García-Martínez, I., Fernández-Batanero, J. M., Fernández-Cerero, J., & León, S. P. (2023). Analysing the Impact of Artificial Intelligence and Computational Sciences on Student Performance: Systematic Review and Meta-analysis. *Journal of New Approaches in Educational Research*, 12(1), 171-197. <http://doi.org/10.7821/naer.2023.1.1240>.
3. Gemini. URL: <https://gemini.google.com>.
4. MathSolver. URL: <https://math.microsoft.com>.
5. McCarthy, John (1956). The Inversion of Functions Defined by Turing Machines, in *Automata Studies*, *Annals of Mathematical Study* No. 34, Princeton, pp. 177–181.
6. Мар'яненко М., Коваленко В. ШІ та відкрита наука в освіті. *Фізико-математична освіта*. 2023. С. 48–53.
7. Погореленко А. К. ШІ: сутність, аналіз застосування, перспективи розвитку. *Науковий вісник херсонського державного університету*. 2018. № 32. С. 22–27.
8. Пчелянський Д. П., Воїнова С. А. ШІ: Перспективи та тенденції розвитку. *Автоматизація технологій і бізнес-процесів*. 2019. Т. 11, № 3. С. 59–64.

УДК 004.65

### THE PARTICULARITY OF BANKING INFORMATION SYSTEMS

**Li Gaofeng**, master's student of the educational and scientific institute of natural and mathematical, medical and biological sciences and information technologies

Research supervisor – Candidate of Physical and Mathematical Sciences, Associate Professor **Lysenko I.M.**, Department of Information Technologies, Physical, Mathematical and Economic Sciences

*Banking information systems (BIS) are the backbone of the modern financial industry. These systems manage a vast array of financial data, ensuring accuracy, security, and compliance with regulatory standards. This article explores the distinctive features of BIS, examining their architecture, security measures, regulatory compliance requirements, and the challenges they face. Key components such as core banking systems, online banking platforms, and mobile banking applications are discussed to highlight their roles and the technology underpinning them. Additionally, the integration of emerging technologies like blockchain, artificial intelligence, and big data analytics into BIS is considered.*

**Key words:** information systems, banking information systems, banking information systems architecture.

## **1. Introduction**

Banking information systems have evolved significantly over the past few decades, transforming from simple ledger systems to complex, integrated platforms capable of handling numerous financial transactions seamlessly. These systems are critical for the functioning of banks, supporting activities ranging from account management to transaction processing, risk management, and regulatory compliance. The particularities of BIS stem from their need to balance performance, security, and compliance while continuously adapting to technological advancements and changing regulatory landscapes.

## **2. Architecture of Banking Information Systems**

BIS architecture typically comprises several layers, including:

(1)Core Banking Systems (CBS): The central part of BIS, managing customer accounts, transactions, loans, and deposits. Core Banking System is the software used to sustain banks, most common dealings which include providing service loans, opening new accounts, processing cash deposit, withdrawals, calculating interests, client relationship management actions and maintenance of records for the banks transactions [1].

(2)Online and Mobile Banking Platforms: Interfaces allowing customers to interact with the bank through the internet and mobile devices [2].

(3)Data Warehousing and Analytics: Systems used for storing large volumes of data and performing complex analyses to support decision-making [3].

(4) Middleware: Software that connects different components of BIS, ensuring seamless communication and data exchange [4].

(5) Security Infrastructure: Mechanisms for protecting sensitive financial data, including encryption, firewalls, and intrusion detection systems [5].

## **3. Security Measures in BIS**

Security is paramount in BIS due to the sensitive nature of financial data. Key security measures include:

(1)Encryption: Ensuring data is unreadable to unauthorized users [6].

(2)Multi-factor Authentication (MFA): Adding layers of verification to prevent unauthorized access [7].

(3)Intrusion Detection Systems (IDS): Monitoring network traffic for suspicious activities [8].

(4)Regular Audits and Penetration Testing: Assessing vulnerabilities and ensuring compliance with security standards [9].

## **4. Regulatory Compliance**

Banks must comply with a variety of regulations aimed at ensuring financial stability, protecting consumers, and preventing financial crimes. Important regulatory frameworks include:

(1)Basel III: International regulatory framework for banks, emphasizing risk management and capital adequacy [10].

(2)The General Data Protection Regulation (GDPR): EU regulation for data protection and privacy [11].

(3) The Dodd-Frank Act: U.S. regulation aimed at reducing risks in the financial system [12].

## **5. Challenges in BIS**

Despite technological advancements, BIS face several challenges:

(1)Cybersecurity Threats: Increasing sophistication of cyber-attacks [13].

(2)Legacy Systems: Difficulty in integrating new technologies with outdated systems [14].

(3)Regulatory Changes: Keeping up with evolving regulations across different jurisdictions [15].

(4)Customer Expectations: Demand for seamless, real-time banking experiences [16].

## **6. Emerging Technologies in BIS**

Emerging technologies are transforming BIS, offering new opportunities and challenges:

(1)Blockchain: Enhancing transparency and security in financial transactions [17].

(2)Artificial Intelligence (AI): Improving fraud detection, customer service, and personalized banking experiences [18].

(3)Big Data Analytics: Enabling deeper insights into customer behavior and market trends [19].

## **7. Conclusion**

The particularity of banking information systems lies in their complexity, the critical need for security, and strict regulatory compliance. As technology continues to evolve, BIS must adapt to new challenges and opportunities, ensuring they remain robust, secure, and capable of meeting the demands of modern banking.

## References

1. Hariharan N.P., Reeshma K.J. Challenges of Core Banking Systems. (2015). Mediterranean Journal of Social Sciences, 6(5), 24. [link](https://www.richtmann.org/journal/index.php/mjss/article/view/7528)
2. PWC. (2020). Banking and capital markets: Top issues for 2020. [link](https://www.pwc.com/gx/en/industries/financial-services/banking-capital-markets/top-issues.html)
3. KPMG. (2019). The future of financial services. [link](https://home.kpmg/xx/en/home/insights/2019/01/the-future-of-financial-services.html)
4. Middleware for Banking Applications. (2020). Techopedia. [link](https://www.techopedia.com/definition/3417/middleware)
5. Security in Banking Information Systems. (2020). CSO Online. [link](https://www.csoonline.com/article/2124681/what-is-security-in-banking-information-systems-.html)
6. IBM Security. (2019). Data Encryption. [link](https://www.ibm.com/security/data-encryption)
7. Google Cloud. (2020). Multi-Factor Authentication. [link](https://cloud.google.com/security/multi-factor-authentication)
8. Cisco. (2020). Intrusion Detection Systems. [link](https://www.cisco.com/c/en/us/products/security/intrusion-detection-system-ids/index.html)
9. EY. (2019). Security Audits and Penetration Testing. [link](https://www.ey.com/en\_gl/consulting/security-assessments-penetration-testing)
10. Basel Committee on Banking Supervision. (2010). Basel III: A global regulatory framework for more resilient banks and banking systems. [link](https://www.bis.org/publ/bcbs189.htm)
11. European Parliament and Council. (2016). Regulation (EU) 2016/679 (General Data Protection Regulation). [link](https://eur-lex.europa.eu/eli/reg/2016/679/oj)
12. Financial Stability Oversight Council. (2011). The Dodd-Frank Wall Street Reform and Consumer Protection Act. [link](https://www.govinfo.gov/content/pkg/PLAW-111publ203/html/PLAW-111publ203.htm)
13. Cybersecurity Threats in Banking. (2020). Norton. [link](https://us.norton.com/internetsecurity-emerging-threats-cyber-attacks-on-banks.html)
14. Legacy Systems and Their Challenges. (2019). Deloitte. [link](https://www2.deloitte.com/us/en/pages/technology/articles/modernizing-legacy-systems.html)
15. Regulatory Changes in Banking. (2020). Accenture. [link](https://www.accenture.com/us-en/insights/banking/regulatory-compliance)
16. Customer Expectations in Modern Banking. (2019). BCG. [link](https://www.bcg.com/publications/2019/customer-expectations-in-modern-banking)
17. Blockchain in Banking. (2019). Deloitte. [link](https://www2.deloitte.com/global/en/pages/financial-services/articles/blockchain-in-banking.html)
18. AI in Banking. (2020). McKinsey. [link](https://www.mckinsey.com/industries/financial-services/our-insights/artificial-intelligence-in-banking)
19. Big Data Analytics in Banking. (2020). SAS. [link](https://www.sas.com/en\_us/insights/big-data/big-data-analytics.html)

УДК 94:329.73-055.2(477)"1914/1918"

**УКРАЇНКИ У НАЦІОНАЛЬНО-ВИЗВОЛЬНОМУ РУСІ СІЧОВИХ СТРІЛЬЦІВ  
У РОКИ ВЕЛИКОЇ ВІЙНИ (1914–1918 РР.)**

**Головенець Дар'я**, здобувачка другого (магістерського) рівня вищої освіти факультету філології, історії та політико-юридичних наук.

Науковий керівник – канд. іст. наук, доц. **Страшко Є. М.**, кафедра історії України.

*У статті автор досліджує унікальний аспект участі українських жінок у Першій світовій війні та їхню службу в лавах Українських Січових Стрільців. Дана розвідка присвячена аналізу трансформації традиційних гендерних ролей в історичному процесі, а також мотивації жінок, які обрали шлях військової служби у період Першої світової війни. Особливу увагу надано викликам, з якими стикалися жінки-стрільці, їхнім бойовим обов'язкам, а також впливу служби на суспільне сприйняття жіночої ролі в соціумі.*

**Ключові слова:** Велика війна, фемінна історія, Українські Січові Стрільці, гендерні ролі, український національно-визвольний рух.

**Постановка проблеми.** Історична наука сьогодні актуалізує важливість жіночої історії та ролі жінок у формуванні демократичного суспільства. Вивчення життєвого шляху та активної участі українського жіноцтва в історичних подіях, що є нагально важливим для всебічного розуміння минулого та сьогодення [18, с.75]. Початок Першої світової війни став закономірним каталізатором фундаментальних трансформацій в усіх сферах суспільного життя. Ці зміни глибоко торкнулися політичних інститутів, економічних моделей, загалом культурних парадигм розвитку, що особливо важливо для соціального статусу жінки. Традиційна роль берегині домашнього вогнища, почне суттєво змінюватися. Жінка перестане бути виключно дружиною та матір'ю, натомість активно долучаючись до військових подій, не зважаючи на численні перешкоди на історичному шляху [3, с. 3]. Натепер дослідження обраної теми набуває значущої актуальності, адже сьогодні, у час повномасштабної російсько-української війни у складі Збройних Сил України несуть службу понад 11 тисяч жінок. [17] Зокрема, про це зазначає экс командувач Об'єднаних Сил Збройних Сил України генерал-лейтенант Сергій Наєв[17]. «З першого дня війни жінки нарівні з чоловіками стояли в чергах до територіальних центрів воєнного комплектування, щоб долучитися до захисту нашої Батьківщини. Вони обирали найнебезпечніші спеціальності, поповнюючи лави гранатометників, кулеметників, стрільців та снайперів, іноді маючи найнеочікуваніші бажання стати навідниками танків, бути у складі обслуги гармат та мінометів. Вчителі, викладачі, науковці, інженери, економісти, юристи, медичні працівники, домогосподарки, молоді мами, які перебували в декретних відпустках... Усіх їх об'єднує те, що вони – справжні українські жінки, які не змогли всидіти вдома, коли їхня Батьківщина гукала на весь світ про допомогу», – зазначив він [17].

На 2023 рік, за словами генерал-лейтенанта Сергія Наєва, жінки активно служили у різних видах військ: сухопутних, повітряних, військово-морських, десантно-штурмових, силах територіальної оборони та інших підрозділах ЗСУ[17]. Сучасна активна участь жінок у складі Збройних Сил України є відносно новим явищем, адже донедавна їхня присутність в армії була обмежена переважно медичними та допоміжними спеціальностями. Проте, сьогоденні реалії, зокрема збройна агресія російської федерації, спонукали до перегляду традиційних гендерних ролей у війську. Досвід участі жінок у бойових діях, їхня мужність та професіоналізм стверджують, що вони є невід'ємною частиною ЗСУ та здатні професійно виконувати завдання нарівні з чоловіками [17]. Вивчення історичного досвіду, зокрема, участі жінок у військових формуваннях Українських Січових Стрільців (УСС) на початку ХХ століття, дозволяє проаналізувати еволюцію ставлення до жінки-військовослужбовця та її ролі в українському війську.

**Аналіз останніх досліджень та публікацій.** У сучасній українській історіографії, завдяки зростанню наукового інтересу до гендерної та фемінної історії, дослідження ролі жінок у геополітичних та регіональних військових конфліктах набувають все більшої значущості.

Солідний внесок у розробку даної теми зробила вчена Мар'яна Байдак, яка у своїх комплексних працях проаналізувала соціальне життя жінок у період з 1914 по 1921 роки [1; 3]. Авторка надала особливу увагу повсякденним діям і викликам, з якими стикалося жіноцтво в умовах війни[2]. Історикня, антрополог, Оксана Кісь у авторитетних історичних дослідженнях аналізує роль та місце жінки в українському суспільстві наприкінці ХІХ – початку ХХ століття. Спираючись на широкий спектр

етнографічних, фольклорних, літературних джерел, авторка дослідила різні аспекти життя жінок того часу [14].

Неабияку наукову цінність мають й праці вченої Ольги Бежук. Вона досліджувала участь жінок у лавах Легіону Українських Січових Стрільців (УСС) [6], репрезентувала дискус про українку Софію Ґалечко та її досвід у роки Першої світової війни [5]. Також, вагоме значення в жіночому історіописанні мають історичні дослідження Наталії Дмитренко, що проливають світло на епістолярну спадщину Євгенії Юрїївни Спаської, щоденники якої стали важливим джерелом вивчення жіночої історії даного періоду.

Загалом, сучасні наукові дослідження з обраної теми є комплексними та всебічно аргументованими. Вони розкривають аспекти жіночої ролі у час війни, апробовуючи новітні наукові методи та підходи історичного аналізу.

**Метою статті** є спроба дослідити участь українських жінок у лавах Українських Січових Стрільців у Першій світовій війні, з'ясувати їхні мотиваційні пріоритети, роль внеску в соціальну боротьбу нашого народу.

**Виклад основного матеріалу.** Напередодні Першої світової війни українські землі були розділені між двома потужними імперіями: Російським царатом, який контролював більшу частину сучасної України, та Австро-Угорщиною, до складу якої входило Закарпаття. Російська імперія адмініструвала свої українські володіння у три генерал-губернаторства, що становили дев'ять губерній: Київську, Волинську, Подільську, Полтавську, Харківську, Чернігівську, Таврійську, Херсонську та Катеринославську. Західноукраїнські землі входили до складу Австро-Угорщини як коронні краї – Галичина, Буковина та Закарпаття [8, с.40].

Аналізуючи комплекс джерел, можемо констатувати, що на початку Першої світової війни соціально-політична роль жінок у суспільстві залежала від різних факторів, включаючи місце проживання, рівень освіти, сімейний стан та культурні традиції. Здебільшого, жінки були зайняті сільськогосподарською працею, веденням домашнього господарства, вихованням дітей та підтримкою добробуту родини. Це віддзеркалювало традиційні уявлення про роль жінки як берегині домашнього вогнища [3, с.55]. Правове становище жінок у політичній системі держави було обмеженим і підпорядкованим чоловікові. Сімейне законодавство того часу визнавало чоловіка головою родини, надаючи йому вирішальне слово у внутрішньо родинних справах. Це до певної міри консервувало патріархальні норми суспільства, де жінка розглядалася, переважно, як дружина та мати, а її права та можливості були формальні порівняно з чоловіком [14, с.77]. У суспільстві домінували патріархальні погляди. Жінки були позбавлені політичних прав і свобод брати участь у державному та міському самоврядуванні. Їх класифікували до категорії громадян без правової дієздатності, що означало обмеження участі жіноцтва у прийнятті рішень, що впливали на їхнє життя та суспільство загалом [20, с. 82].

З початком Першої світової війни розпочалися значні зміни у суспільно-політичному статусі жінок. Масова мобілізація чоловіків на фронт змусила їх взяти на себе нові обов'язки і стати опорою для своїх сімей. Ця вимушена необхідність призвела до своєрідної революції у соціальному житті жінок. Вони почали активно включатися у трудову діяльність, замінюючи чоловіків на фабриках, заводах, у сільському господарстві та інших сферах економіки. Жінки також працювали у благодійних організаціях, доглядали за пораненими, працювали медсестрами та брали участь у бойових завданнях на фронті [2, с.119]. Залучення жінок до військової справи у Першій світовій війні не було викликане гострою необхідністю, а радше стало проявом їхнього соціального патріотизму та бажанням захищати країну у важкий період. Першим офіційним фактом участі жінок у бойових діях стала їх причасність до Легіону Українських Січових Стрільців. Це був сміливий крок, що засвідчив рішучість жінок брати на себе відповідальність та ризикувати життям нарівні з чоловіками заради спільної мети – захисту Батьківщини [3, с. 90].

Історія українок, які брали участь у Першій світовій війні – це вражаюча історична мозаїка індивідуальних практик, мотивів та життєвих виборів сповнених мужністю, самопожертвою та непохитною вірою. Кожна жінка мала власні причини взяти до рук зброю, стати розвідницею чи медсестрою. Вони йшли на фронт, рухомі різними мотивами: заряджені патріотизмом, бажанням помститися за загиблих рідних, прагненням до свободи та рівноправ'я, або ж просто шукаючи шляху вижити у скрутні часи [3, с. 90]. Абсолютно універсалізувати та узагальнити ці історії неможливо, тому що кожна з них унікальна та цінна. На жаль, інформація про багатьох з українських жінок в історіографії залишається фрагментарною. Війна забрала життя багатьох з них, а разом з ними й безцінні свідчення про їхні подвиги. До того ж, традиція ведення щоденників не була поширеною серед українок того часу, а багато архівів було знищено під час революцій та наступних війн. Проте, ті нечисленні его-документи (щоденники, мемуари, спогади), що збереглися до наших днів, дозволяють торкнутися глибин їх душ, відчути їх біль, страх, надію та незламну волю до життя. Для глибшого розуміння ролі українських жінок у війні важливо звертатися до польських джерел, оскільки польки мали більш розвинену культуру "писання про себе" та залишили цінні свідчення про жіночий досвід на фронті. Спогади Олександри Пілсудської, наприклад, виходять за межі побутових описів та торкаються суспільних питань, демонструючи активну

громадянську позицію жінок у той час [1, с. 187]. Мар'яна Байдак у своєму дослідженні зазначає, що лише про 15 жінок вдалося знайти деякі біографічні дані, а саме – дата, місце народження та смерті, освіта, військове звання та сімейний стан. Це актуалізує перспективи подальших наукових розвідок та збереження історичної пам'яті про цих відважних жінок, які зробили свій вагомий внесок у національну боротьбу [3, с. 91].

Формування Легіону Українських Січових Стрільців відбулося в серпні–вересні 1914 року. Його основу склали патріотично вмотивовані активісти січового, сокольського та пластовоукраїнського руху, а також гімназисти та студенти. Перший командний склад Легіону складався з 16 досвідчених старшин-українців, які служили в австрійській армії [7, с.97]. Серед них були М. Баран, Г. Коссака, С. Горук, В. Дідушок, Д. Вітовський та інші. Першим командиром було призначено отамана Т. Рожанковського, а надалі його замінив поручник М. Галушинський. Структура Легіону мала два курені під командуванням сотників М. Волошина та Г. Коссака, і ще один півкурінь, очолив отаман С. Шухевич [7, с. 97].

Бажання служити в Легіоні Українських Січових Стрільців виявили 28 тисяч галичан. Однак, австрійська влада дозволила сформувати стрілецьку частину лише з 2,5 тисяч вояків [7, с. 96]. З архівних джерел, відомо про входження до складу Українських Січових Стрільців щонайменше 37-ми жінок [3, с. 3]. Про це, у своїх наукових розвідках констатує М. Байдак, зосереджуючись на українках, що служили у війську в різних рангах, демонструючи свої здібності та відданість справі. Вони обіймали посади солдатів (стрільці, старші стрільці), аспірантів (хорунжі), унтер-офіцерів (десятники, вістуні) та навіть обер-офіцерів (четарі) [3, с. 91].

Перебуваючи на галицькому фронті у серпні 1915 року, австрійський журналіст Франц Мольнар охарактеризував жінок-стрільців. Він занотував у своєму щоденнику, що вони носили військову форму, складали присягу, отримували військові звання та нагороди, а також виконували всі обов'язки нарівні з чоловіками. Його спостереження підтвердила учасниця тих подій Ганна Дмитерко. У власних спогадах вона описала однострій жіночої чоти: сіро-зелену спідницю та капелюх з вовняної тканини, доповнені світлішою фланелевою блузкою [4, с. 284]. Мольнар також залишив цікаві портрети жінок-стрільців. Так, Софія Галечко запам'яталася йому як тендітна білявка з мрійливим поглядом, тоді як Ірина Кузь справила враження сильною та рішучою дівчини з коротко стриженою зачіскою [4, с. 284]. Цікаво, що ці, та інші жінки, що сміливо стали на захист своєї Батьківщини, були не лише відважними воїнами, а й освіченими особистостями. Більшість з них були студентками вчительських семінарій у різних містах Галичини – Львові, Чорткові, Коломиї, Перемишлі та Чернівцях [3, с. 91].



*Рис. 1. Старшини УСС Зенон Носковський, Олена Степанів, Іван Чмола, Осип Яримович, Софія Галечко на горі Маківка, 1915 рік [21]*

Попри сказане вище, українська історіографія досі недостатньо дослідила участь жінок у лавах Українських січових стрільців через патріархальні стереотипи, втрату джерел, недостатню увагу до гендерної історії та фокус на чоловіках-лідерах. Натомість існують окремі праці, присвячені таким постатям, як Олена Степанів, Софія Галечко, Ганна Дмитерко. Знаємо епізодичні згадки про Ірену (Олену) Кузь та Ольгу Підвисоцьку [3, с. 91]. І все ж комплексного дослідження цього питання все ще бракує. Історіографічні праці нерідко віддзеркалюють усталені гендерні стереотипи, приписуючи жінкам традиційні ролі та надаючи їм другорядне місце у військовій історії. Наприклад, твердження, що "жінка створена для сім'ї, війнами та боротьбою повинні займатися чоловіки", не враховує індивідуальний вибір та мотивацію жінок, що свідомо обирали шлях військової служби [6, с. 86]. Так, Ірена Кузь, за словами історика В. Старика, пішла на фронт через свого батька, який загинув у Талергофі, звинувачений у зраді. Вона прагнула довести його лояльність до цісаря та виховати в собі такі ж якості, які були в її батька [3, с. 94]. Інший приклад – Софія Галечко, яка на фронті переживала втрату нареченого Андрія Куровця. Для неї служба стала способом впоратися з горем та знайти новий сенс життя. Додамо, що неабияке бажання рівноправності з чоловіками також було важливим жіночим



мотивом. Цю позицію інсценовано у п'єсі М. Угрин-Безгрішного "Софія Галечко", де батько підтримував рішення доньки йти на фронт, вважаючи, що рівність жінок і чоловіків є похідною умовою для розвитку України [3, с. 94]. Олена Степанів, характеризуючи мотивацію жінок, які вступали до війська, згадувала протест проти обмежень, накладених на жінок, прагнення до незвичайних пригод та бажання уникнути буденності [3, с. 94].

Історичний шлях жінок до лав Українських січових стрільців був тернистим, сповненим перешкод і випробувань. Щоб стати органічною воєнною одиницею легіону, їм нерідко доводилося вдаватися до обману, наприклад — переодягатися у чоловічий одяг і вдавати з себе іншу особу. Перед відправкою на фронт жінки, які вступали до лав Українських Січових Стрільців, проходили спеціальну підготовку у військових навчальних центрах. Ця підготовка була необхідною умовою, щоб забезпечити їм необхідні знання та навички для виконання військових завдань [16, с. 45]. У рамках навчання новобранки займалися фізичною підготовкою, вивчали основи військової справи, тактику бою, опановували навички поводження зі зброєю та надавали першу медичну допомогу. Це дозволило їм стати членами військових підрозділів та професійно виконувати свої завдання на фронті [16, с. 45].

Першими жінками, що вступили до лав Українських Січових Стрільців, стали Олена Степанів, Ганна Дмитерко, Софія Галечко, та Ольга Підвисоцька. Вони демонстрували мужність, патріотизм та рішучість, порушивши стереотипи та довівши, що жінки здатні нарівні з чоловіками захищати свою Батьківщину [13]. Олена Степанів – видатна постать в історії України, народилася 7 грудня 1892 року у селі Вишнівчик на Львівщині. Вона була донькою священника УГКЦ та зростала у патріотичному середовищі. Здобувши освіту у Львівському університеті, Олена активно включилася у громадське життя, очоливши першу жіночу чоту товариства "Сокіл" та закликаючи жінок до активної участі у суспільно-політичному та військовому житті [9, с. 355].

З початком Першої світової війни Олена Степанів приєдналася до організації "Січові Стрільці-2" та виявила відвагу в боях за гору Маківку, згодом отримавши звання хорунжого [9, с. 355]. На жаль, у травні 1915 року вона потрапила у російський полон та провела два роки у Ташкенті. Лише через 2 роки у 1917 році вона повернулася до Галичини. Олена Степанів увійшла в історію як перша у світі жінка, офіційно зарахована на військову службу в званні офіцера, вона отримала звання четаря Української Галицької Армії. Її життя та діяльність стали яскравим прикладом мужності, патріотизму та відданості ідеалам свободи та незалежності [9, с. 356].



*Рис. 4. Олена Степанів [12]*



*Рис. 5. Повернення з російського полону [15]*

Ганна Дмитерко, відома як Анна або Гандзя, народилася 9 лютого 1893 року в селі Підберізіці на Львівщині. Вона була українською педагогінею, громадською діячкою та військовою. Закінчивши вчительську семінарію, Ганна активно долучилася до довоєнного товариства "Пласт", демонструючи свою патріотичну позицію та прагнення до активної участі у суспільному житті [11]. З початком Першої світової війни Ганна Дмитерко приєдналася до Легіону Українських січових стрільців, спочатку працюючи сестрою милосердя у стрілецькому шпиталі. Проте її бажання брати безпосередню участь у бойових діях призвело до того, що з травня по вересень 1915 року вона служила у курені Григорія Коссака, брала участь у важливих битвах під Лисовичами та над Стрипою [11]. Надалі Ганна Дмитерко продовжувала свою службу при інтендантурі у Коші. З 1918 по 1920 роки вона працювала у допоміжній службі в бригаді Українських Січових Стрільців. Її відданість справі, мужність та активна участь у боротьбі проти ворога стали прикладом для наслідування та важливою частиною української історії [10].

Олена Степанів та Ганна Дмитерко увійшли в національну історію як перші українські жінки-добровольці, які виявили бажання служити у війську не лише як сестри милосердя, а й як рядові стрільці пліч-о-пліч з чоловіками. Їхній сміливий вчинок та відданість справі викликали повагу серед чоловіків-військових. За свою звитягу та мужність вони швидко отримали звання хорунжих і були нагороджені медалями. Ці жінки стали яскравим прикладом того, що патріотизм і бажання захищати свою Батьківщину не мають гендерних обмежень.

Софія Галечко, українська військова та громадська діячка, народилася 3 травня 1891 року в місті Новий Сонч (нині Польща). Вона отримала гарну освіту, закінчивши філософський факультет університету міста Грац (Австрія), та активно брала участь в українському молодіжному русі, зокрема була членкинею "Пласту" [5]. З початком Першої світової війни Софія Галечко добровільно вступила до лав Українських Січових Стрільців. Вона пройшла шлях від санітарки до хорунжої, стала командиром четюю у 4-й сотні УСС Зенона Носковського. Її мужність та військові здібності були відзначені численними нагородами – дві срібні "Медалі за хоробрість". Софія Галечко брала активну участь у визвольних змаганнях 1917-1918 років, а також служила у запасній частині – Коші Легіону УСС [5]. На жаль, її життя трагічно обірвалося 31 серпня 1918 року. За однією з версій, вона втопилася під час купання в річці Бистриці, за іншою – покінула життя самогубством [19].

Ще одна активна учасниця жіночого руху Ольга Підвисоцька, народилася у 1898 році в місті Чортків. Навчалася у вчительській семінарії в Івано-Франківську, але з початком Першої світової війни вирішила присвятити себе боротьбі за незалежність України. Ольга домоглася зарахування на службу в Легіон Українських Січових Стрільців і стала наймолодшою його воячкою. Влітку 1917 року вона перебувала у Коші УСС [23, с. 72]. З початком визвольних змагань у 1918 році, Ольга Підвисоцька вступила до лав Української Галицької Армії. Вона служила у штабі 2-го куреня 5-ї Самбірської бригади та мала військове звання хорунжого. Ольга Підвисоцька відзначилася своєю мужністю та рішучістю у бою з поляками поблизу села Гошани 15 травня 1919 року. Після поранення командира сотні вона взяла на себе командування та продовжила бій. Також вона брала участь у Чортківській офензиві, демонструючи свою відданість справі боротьби за незалежність України [22].

Отже, знаменно, що історії Олени Степанів, Ганни Дмитерко, Софії Галечко та Ольги Підвисоцької є яскравим свідченням того, як ці відважні жінки, подолавши численні перешкоди та стереотипи, змогли зробити вагомий внесок у національно-визвольний рух та боротьбу за свободу України [21].

Цікаво, що ставлення простих стрільців до жінок-військових було значно прихильнішим, ніж ставлення австрійських і угорських офіцерів, які часто висловлювали упередження щодо їхньої присутності у війську. Зрозуміло, що незважаючи на підтримку побратимів, становище жінок у легіоні було складним. Вони стикалися з дискримінацією, упередженими судженнями та труднощами, пов'язаними з перебуванням у переважно чоловічому середовищі. Однак, жіноча чота в УСС так і не отримала офіційного визнання. У 1915-1916 роках жінок було відсторонено від фронтової служби через загальну заборону їхньої участі в австрійській армії. Ситуацію ускладнив факт потрапляння Олени Степанів у російський полон, що мало негативний морально-політичний резонанс [21]. Ці події демонструють складність боротьби жінок за рівноправність та визнання їхнього внеску у військову справу.

**Висновки.** Проаналізувавши комплекс історичних джерел, наукових досліджень можемо стверджувати. На початку ХХ століття українські землі були розділені між двома потужними імперіями – Російською та Австро-Угорською. Життя жінок у цей складний період значною мірою залежало від їхнього соціального статусу, місця проживання та рівня освіти. Більшість з них присвятили своє життя домашнім справам та вихованню дітей. Патріархальні традиції того часу надавали чоловікам значну владу в сім'ї, що часто обмежувало права та можливості жіночої частини населення. Перша світова війна призвела до значних змін у суспільно-політичній ролі українських жінок, які активно включилися у трудову діяльність і військову службу, демонструючи патріотизм та рішучість. Хоча інформація про багатьох з цих жінок залишається обмеженою, їхній внесок у боротьбу за незалежність та рівноправність українського жіноцтва заслуговує на подальші аналітичні дослідження. Легіон Українських Січових Стрільців було сформовано у 1914 році з патріотично налаштованих активістів, хоча австрійська влада обмежила його чисельність. Однак, незважаючи на перешкоди та стереотипи, до лав Легіону вступили щонайменше 37 жінок, які пройшли військову підготовку та мужньо служили на фронті. Українська історіографія досі недостатньо дослідила внесок жінок у лавах Українських Січових Стрільців, часто применшуючи їхню роль та мотивацію. Насправді, такі жінки, як Олена Степанів, Софія Галечко та інші, свідомо обрали шлях військової служби, керуючись патріотизмом, особистими мотивами та прагненнями. Виявлені та наведені факти дозволяють констатувати, що Олена Степанів, Ганна Дмитерко, Софія Галечко та Ольга Підвисоцька – не лише руйнували гендерні стереотипи, а й активно формували новий національний образ української жінки. Їхня мужність, патріотизм та відданість справі виходили далеко за рамки традиційної жіночої ролі. Вони були в авангарді суспільних змін, демонструючи силу, вміння та готовність брати на себе відповідальність нарівні з чоловіками. Їхній приклад доводить, що жіноча емансипація в Україні мала глибокий суспільний зміст, сприяючи не лише зміцненню суспільства, а й формуванню нової національної ідентичності, де жінка є активною та рівноправною учасницею.

## Література

1. Байдак М. "Жінка із фронту" (на матеріалах особових джерел Галичини періоду Першої світової війни). Наукові записки Тернопільського національного педагогічного університету імені Володимира Гнатюка. 2014. № 1(2). С. 191–197.
2. Байдак М. Громадська діяльність як спосіб емансипації жінки в роки Першої світової війни (на прикладі українок Галичини). Українознавчий альманах. 2015. № 18. С. 119–123.
3. Байдак М. Жінка в умовах війни у світлі повсякденних практик (на матеріалах Галичини 1914–1921 рр.): дис. ... канд. іст. наук : 07.00.01. Львів, 2018. 308 с.
4. Байдак М. Жіночий досвід війни (на прикладі участі жінок у збройних формуваннях ЗУНР). Галичина. 2014. № 25, 26. С. 281–289.
5. Бижук О. Велика Війна у щоденниках хорунжої Софії Галечко. Culture.pl. URL: <https://culture.pl/ua/stattia/velyka-viina-u-shchodennykh-khorunzhoi-sofii-galechko>
6. Бижук О. Жінки в легіоні Українських Січових Стрільців. Січові стрільці – нев'януча слава галицько-українського відродження. Матеріали науково-практичної конференції. Стрий. Щедрик, 2006.
7. Бойко О. Д. Легіон Українських Січових Стрільців. Енциклопедія історії України: Т. 6: Ла-Мі. Редкол.: В. А. Смолій (голова) та ін. НАН України. Інститут історії України. Київ. В-во "Наукова думка", 2009. 790 с.: іл.
8. Верменич Я. Адміністративно-територіальний устрій українських земель / ред. В. А. Смолій. Київ: Наук. думка, 2003.
9. Данкевич О. Олена Степанів – перша жінка-офіцер УСС. Збірник матеріалів V Міжнародної наукової конференції студентів і молодих вчених. 2023. С. 355–356.
10. Дмитерко (Ратич) Ганна. Довідник з історії України. 2-ге вид. К., 2001. С. 213.
11. Дмитерко Г. Енциклопедія українознавства: словникова частина / ред. В. Кубійович. Париж : Молоде життя, 1955. 527 с.
12. Жінки у Першій світовій війні – DIVOCHE.MEDIA. Divoche.Media. URL: <https://divoche.media/2022/05/31/zhinky-u-pershij-svitovij-vijni/>
13. Історична правда. Від сестер-жалібниць до воячок: жінки в Армії УНР. Історична правда. URL: <https://www.istpravda.com.ua/articles/2021/03/7/15909>
14. Кісь О. Жінка в традиційній українській культурі (друга половина XIX – початок XX ст.). Львів: Ін-т народознавства НАН України, 2012. 272 с.
15. Країна Роксоланія: українки в Першій світовій війні. Локальна історія. URL: <https://localhistory.org.ua/texts/statti/krayina-roksolaniia-ukrayinki-v-pershii-svitovii-viini/>
16. Крокун-Баранова, А. П. Витоки ідеї військової підготовки жінок в Україні. Засоби навчальної та науково-дослідної роботи. 2022. №58. С. 41-49
17. Найбільше – у Сухопутних військах та Повітряних Силах: Сергій Наєв розповів, скільки жінок служить у ЗСУ. АрміяInform – Інформаційне агентство АрміяInform. URL: <https://armyinform.com.ua/2023/06/22/najbilshe-u-suhoputnyh-vijskah-ta-povitryanyh-sylah-sergij-nayev-rozpoviv-skilky-zhinok-sluzhyt-u-zsu/>
18. Нові підходи до історіописання / ред. П. Берка. 2-ге вид. Київ: Ніка-Центр, 2010. 363 с.
19. Правда.if.ua – 90 років тому трагічно загинула українська амазонка Софія Галечко (Фото). Wayback Machine. URL: <https://web.archive.org/web/20170707094712/http://pravda.if.ua/news-2457.html>
20. Смоляр О. Жіночі студії в Україні: Жінка в історії та сьогодні: монографія. Одеса: Астропринт, 1999. 440 с.
21. Терещук Г. Українки в роки Першої світової війни: воювали, допомагали, рятували. Радіо Свобода. URL: <https://www.radiosvoboda.org/a/ukrayinky-persha-svitova-uss/31609237.html>
22. Учасники проєктів Вікімедія. Підвисоцька Ольга – Вікіпедія. URL: [https://uk.wikipedia.org/wiki/Підвисоцька\\_Ольга#cite\\_note-0-1](https://uk.wikipedia.org/wiki/Підвисоцька_Ольга#cite_note-0-1)
23. Х. Весна. Підвисоцька Ольга. Тернопільський енциклопедичний словник : у 4 т. / редкол.: Г. Яворський та ін. Тернопіль. Видавничо-поліграфічний комбінат «Збруч», 2008. С. 72.

УДК 373.5.016:94(477)"1939/1945"

### ДО ПИТАННЯ ВИКЛАДАННЯ ІСТОРІЇ ДРУГОЇ СВІТОВОЇ ВІЙНИ В СТАРШИХ КЛАСАХ

**Іваницький Дмитро**, здобувач другого (магістерського) рівня факультету філології, історії та політико-юридичних наук.

Науковий керівник – канд. іст. наук, доц. **Давиденко Ю. М.**, кафедра всесвітньої історії та міжнародних відносин.

*У статті схарактеризовані методологічні підходи оновлення змістового наповнення викладання теми «Україна у Другій світовій війні». Акцентовано увагу на необхідності реформатування змісту викладання подій зазначеної теми з метою формування у старшокласників ціннісно-мораль-*

ного світогляду, почуття патріотизму, розуміння, що вони є активними суб'єктами історичного процесу.

**Ключові слова:** історія України, Друга світова війна, зміст викладання, навчально-виховний процес.

**Постановка проблеми.** На сучасному етапі існування української держави в контексті повномасштабної війни росії проти України проблематика, актуальні питання, оцінки перебігу та подій Другої світової війни набувають важливого значення. Без сумніву, ключовим завданням курсу національної історії в старших класах є формування у молодого покоління усвідомлення себе як активного суб'єкта історичного процесу. Цей факт стає надзвичайно важливим коли порушується питання як викладати історію Другої світової війни в старшій школі. На нашу думку, якісне переформатування змісту викладання зазначеної тематики та її фактологічне наповнення новими парадигмами надає можливість учням необхідного інтелектуального інструментарію для вирішення та розуміння проблем сучасності.

**Аналіз останніх досліджень і публікацій.** Історія Другої світової війни як предмет викладання неодноразово досліджувалась українськими та зарубіжними науковцями, зокрема, Ю. Шаповалом [5], Т. Снайдером [3], В. Гриневичем [1], О. Шевель [6]. Вітчизняними істориками було проаналізовано особливості сприйняття подій Другої світової війни українським суспільством на сучасному етапі та вплив цих подій на національну історію. Також, сучасні методологічні підходи до розробки змісту викладання історії у середній школі розглядалися Н. Яковенко [7], Н. Могильнер [2], О. Удодом [4]. Зазначені дослідження акцентували увагу на необхідності методологічної модернізації змісту викладання та запропоновано конкретні підходи до його оновлення.

**Виділення невирішених раніше частин загальної проблеми.** Незважаючи на комплекс історичних та науково-педагогічних досліджень проблем Другої світової війни як періоду національної історії та розробленість методологічних підходів до викладання тематики у середній школі існує необхідність більш повного і ґрунтовного розкриття проблеми.

**Метою статті є** визначення напрямів оновлення змісту викладання теми «Україна у Другій світовій війні» в старшій школі.

**Виклад основного матеріалу.** В історії України період Другої світової війни характеризується багатоплановістю, протистоянням різних політичних сил, боротьбою української нації за власну державність, величезними втратами людських та матеріальних ресурсів.

Питання викладання історії Другої світової війни в школі має певні напрацювання і органічно пов'язане з виховним та навчально-методичним дискурсом. Відмітимо той факт, що буремні події тих років досить широко репрезентовані в сучасному інформаційному просторі. З іншого боку, досить довгий час в школі при викладанні тем панували пережитки колишньої радянської методології. Зокрема пріоритетним було викладання суто фактологічного матеріалу: дат, послідовностей подій, персоналій. Все це мало відбиток ідеології і фактично невілювало емоційно-ціннісне сприйняття учнями війни як великої трагедії. На думку більшості науковців, шлях до формування в старших школярів власної неупередженої позиції щодо історичних подій, персоналій лежить в контексті розвитку аналітичного та критичного мислення, засвоєння навичок дискусії.

Аналізуючи значний доробок вітчизняних науковців ми можемо окреслити низку засадничих методологічних позицій висвітлення тем Другої світової війни на уроках історії:

- системне вивчення подій Другої світової війни важливо розпочинати у сенсі викликів сучасності, а саме: визначення місця війни у нашому сьогоденні;
- історію Другої світової війни варто розглядати через призму критичного аналізу неоднозначного та складного досвіду війни з акцентом на спільній відповідальності за трагічне минуле;
- наратив вивчення періоду Другої світової війни як особистісної драми, трагедії цілих народів й культур має нести поліфонічний, нелінійний характер, що трансформує різні інтерпретації минулого;
- драматичні події війни слід вивчати з позиції загальнолюдських цінностей: солідарність, повага до інших, емпатія, взаєморозуміння, свобода, громадянська відповідальність;
- перебіг Другої світової війни як на території України, так і на європейському континенті чи світовій арені має відобразитися у шкільній історичній освіті у цілісному континуумі інтегрованих курсів історії України та всесвітньої історії [ 8].

Розкриваючи зміст статті, хотілось би виділити низку змістових компонентів викладання історії Другої світової війни в старшій школі. Безперечно, на перший план виходить розгляд ідеології та практичної діяльності тих політичних сил, які змагались за суверенітет України. На сьогодні найбільше уваги серед цих політичних сил привертає Організація українських націоналістів, її функціонування протягом війни репрезентовано в курсі середньої школи достатньо повно. Безумовно, важливою складовою, без якої ви-вчення теми «Україна у Другій світовій війні» не буде повноцінним і завершеним,

є висвітлення бойових дій на території України, а також аналіз Руху Опору та його впливу на перебіг подій військово-політичного та національно-культурного життя на окупованих територіях. [1].

Слід зазначити, що одним з актуальних методологічних підходів до створення історичного знання про війну сьогодні є так звана історія повсякдення. Вчитель, висвітлюючи повсякденні практики людського життя в непростих умовах війни та окупації, вирішує надзвичайно актуальне завдання наближення історичної події до особистості, створення на особистісному рівні відчуття залученості до історичного процесу та відповідальності за долю народу і країни [4]. Також слід використовувати комплекс наративних та візуальних джерел, що дасть змогу розкрити специфіку окремих окупованих регіонів України, більш детально окреслити перебіг бойових дій на фронтах тощо.

**Висновок.** Таким чином, запровадження вказаних вище методологічних підходів до розробки змістового наповнення висвітлення теми Другої світової війни в старшій школі є актуальним з огляду на формування ціннісно-морального світогляду школяра, утвердження загальнолюдських принципів патріотизму, любові до Батьківщини.

### Література

1. Гриневиц В. Український вимір війни та пам'яті про неї. Сучасні дискусії про Другу світову війну. 2012. С. 50–64.
2. Могильнер М. Як писати підручник з історії: досвід і нові виклики Сучасні дискусії про Другу світову війну : Зб. наук. статей. Київ, 2012. С. 190–196.
3. Снайдер Т. Криваві землі: Центрально-Східна Європа між Гітлером і Сталінім. Сучасні дискусії про Другу світову війну : Зб. наук. статей. Київ, 2012. С. 19–27.
4. Удод О. Історія повсякденності як провідний напрям сучасної історіографії. Краєзнавство. 2010. No 3. С. 6–9.
5. Шаповал Ю. Друга світова війна як предмет викладання, дослідження та суспільно-політичного інтересу. Сучасні дискусії про Другу світову війну: зб. наук. статей. Київ, 2012. С. 8–19.
6. Шевель О. Чи є вихід? Війни пам'яті у пострадянській Україні в порівняльній перспективі. Україна модерна. 2016. No 23. С. 28–34.
7. Яковенко Н. Концепція нового підручника з української історії. Історія України. 2010. No 29. С. 13–19
8. Друга світова війна: інтерактивний онлайн-посібник. <https://ww2.novadoba.org.ua/ww2-intro>

УДК 327.82:004.67(477)

### ЦИФРОВА ДИПЛОМАТІЯ В ДІЇ: СТРАТЕГІЧНІ КОМУНІКАЦІЇ УКРАЇНИ НА МІЖНАРОДНІЙ АРЕНІ

**Костенецький Павло**, здобувач другого (магістерського) рівня вищої освіти факультету філології, історії та політико-юридичних наук.

Науковий керівник – канд. іст. наук, доц. **Мицик Л. М.**, кафедра всесвітньої історії та міжнародних відносин.

*У статті досліджено феномен цифрової дипломатії як сучасного інструменту міжнародної комунікації та його стратегічне використання Україною в умовах російсько-української війни. Проаналізовано ключові аспекти трансформації дипломатичних практик у цифровому просторі та їхній вплив на формування міжнародної підтримки України. Особливу увагу приділено успішним кейсам української цифрової дипломатії. Розглянуто роль офіційних державних акаунтів у соціальних мережах та їхній внесок у просування українських інтересів на міжнародній арені. На основі проведеного дослідження визначено ефективність цифрової дипломатії як інструменту стратегічних комунікацій та її значення для мобілізації міжнародної підтримки України.*

**Ключові слова:** цифрова дипломатія, е-дипломатія, стратегічні комунікації, соціальні мережі, міжнародні відносини, Україна

**Постановка проблеми.** Впровадження цифрових технологій у дипломатичну діяльність розширює потенціал держав та інших учасників міжнародних відносин щодо налагодження багаторівневої комунікації, посилення свого впливу, забезпечення захисту інформаційного простору та кібербезпеки, протидії поширенню неправдивої інформації та розвитку різнопланової співпраці на міжнародному рівні. Інтеграція у світовий інформаційний простір, розвиток дипломатичних зв'язків та міждержавної цифрової взаємодії у віртуальному середовищі постає важливим завданням і для України. Інтеграція цифрових технологій та мережевих інструментів у дипломатичну практику, разом із модернізацією зовнішньої політики відповідно до сучасних інформаційних реалій, стали визначальними векторами міжнародної стратегії України. Наша держава, слідуючи глобальним тенденціям, активно використовує потенціал цифрового простору для налагодження діалогу з міжнародною спільнотою, формування

привабливого іміджу на світовій арені, просування та захисту державних інтересів, а також зміцнення своєї інформаційної безпеки. Необхідність активної інтеграції України до світового цифрового простору та модернізації дипломатичних практик набула особливої актуальності в умовах інформаційної агресії російської федерації, її системної антиукраїнської пропаганди, поширення дезінформації та повномасштабної війни, розв'язаної РФ проти нашої держави. Зростаючий інтерес до цифрової дипломатії в Україні обумовлений потребою посилення іміджу держави на світовій арені, консолідації міжнародної спільноти у боротьбі з РФ та її союзниками, адаптації зовнішньої політики до сучасних умов і нових викликів у галузі кібербезпеки, інформаційних та гібридних війн та інших аспектів глобальної і регіональної безпеки.

**Аналіз останніх досліджень і публікацій.** Стрімкий розвиток цифрових технологій і їх інтеграція в міжнародні відносини викликали значний науковий інтерес до феномену цифрової дипломатії, що активно досліджується як зарубіжними, так і вітчизняними науковцями. Серед провідних дослідників, які зробили важливий внесок у розуміння цифрової дипломатії, – Джозеф Най, Ілан Манор, Корнеліу Бьолу, Стіліанос Сотіріу, А. Росс і Ніколас Кулл. Їхні праці закладають базу для розуміння ролі цифрової дипломатії в сучасному світі. Зростає інтерес до цієї теми і серед українських дослідників – Гринчук М. С., Сегеда О. О., які розглядають трансформацію цифрової дипломатії як важливу складову сучасної зовнішньої політики в умовах геополітичних та безпекових викликів. Однак, деякі аспекти потребують додаткового вивчення. Тому, **актуальним є** вивчення практичного підходу України до цифрової дипломатії та дослідження конкретних і прецедентних кейсів її проведення.

**Мета дослідження** полягає у розвідці особливостей формування та розвитку цифрової дипломатії України в умовах глобальних і регіональних геополітичних та безпекових викликів і загроз; аналіз сучасних технологічних аспектів цифровізації дипломатичних практик, висвітлення ефективних практик та кейсів сучасної цифрової дипломатії України.

**Виклад основного матеріалу дослідження.** Трансформація сучасних суспільно-політичних процесів під впливом глобалізації, становлення всесвітнього інформаційного суспільства, стрімкий розвиток інформаційних технологій та поширення інтернет-комунікацій призвели до оновлення дипломатичних методів та міждержавної взаємодії, змінили пріоритети та механізми комунікації між країнами. Інформаційний простір у глобальному масштабі перетворився на центральний майданчик здійснення міжнародних відносин та реалізації зовнішньополітичного курсу сучасних держав. Цифрові інструменти набирають все більшої ваги, а цифрова дипломатія перетворюється на «ключовий метод ведення зовнішньої політики та спосіб міждержавної комунікації» [4, с. 140]. Безперервний розвиток цифрових комунікаційних технологій, інтернет-платформ, соціальних медіа та вдосконалення онлайн-інструментів комунікації сприяє формуванню інноваційних цифрових дипломатичних практик та міжнародної взаємодії в умовах сучасного глобалізованого інформаційного світу.

Для сучасних демократичних країн (включаючи Україну) «цифрова дипломатія стала визначальним напрямком зовнішньої політики та інструментом захисту національних інтересів» [1, с. 334-336]. У основі сучасної цифрової дипломатії лежить застосування інформаційно-комунікаційних інтернет-технологій та цифрових платформ для взаємодії зі світовою громадськістю, діаспорою, міжнародними партнерами та іншими суб'єктами міжнародних відносин.

Україна почала активно розширювати свій вплив у віртуальному просторі та формувати «бренд країни» за допомогою цифрових технологій відносно недавно. Кампанія «Ukraine NOW», яка була ініційована та схвалена урядом України у 2018 році, стала важливим кроком у цьому напрямку. Розвиток офіційної Twitter-сторінки України розпочався ще у 2010 році, і з тих пір країна значно посилила свою присутність в інформаційному просторі.

До початку повномасштабного вторгнення Росії, Україна використовувала цифрову дипломатію як частину своєї євроінтеграційної стратегії. Соціальні медіа були засобом просування ідей про відкритість України до Заходу, про її бажання приєднатися до Європейського Союзу та НАТО. Ці платформи використовувались для офіційних заяв, популяризації культурних проєктів та економічної співпраці.

Повномасштабне вторгнення Росії в Україну 24 лютого 2022 року стало каталізатором революційних змін у підходах до цифрової дипломатії, а цифрова дипломатія України досягла нового рівня. Цифрові платформи стали основним інструментом для привернення уваги міжнародної спільноти до війни, а також для мобілізації політичної та військової допомоги від країн Заходу.

Президент України Володимир Зеленський запровадив безпрецедентний формат щоденної відеоконунікації з міжнародною спільнотою, поєднуючи інформативність з емоційною складовою [7]. Його виступи перед парламентами країн світу, адаптовані під специфіку кожної країни та її історичний контекст, стали новим словом у президентській дипломатії. Особливістю цієї комунікації стала її багаторівневість: від офіційних звернень до персоналізованих повідомлень у соціальних мережах, що дозволило створити потужний емоційний зв'язок з аудиторією різних країн [3, с. 304-306].

Соціальні мережі стали основним інструментом комунікації українських державних органів та організацій. Більшість дослідників вважають соціальні мережі потужним інструментом реалізації «м'якої сили». Цей термін, введений у науковий обіг політологом Джозефом Наєм, описує спосіб впливу, заснований на непримусовому переконанні. Основні механізми «м'якої сили» включають міжнародне співробітництво у сферах науки, культури, освіти та глобальної комунікації [12, Р. 153–154]

Офіційне представництво України активно функціонує на Facebook, Twitter, Instagram та YouTube. Міністерство закордонних справ України також представлено на цих платформах, при цьому надаючи своїм дипломатам свободу самовираження в соціальних мережах у межах законодавства.

Україна впевнено закріпила свої позиції у цифровому просторі через розгалужену систему офіційних представництв у соціальних мережах. Флагманом цієї присутності став акаунт Ukraine.ua в Instagram, який розвивається спільними зусиллями МЗС України та ГО BRAND UKRAINE. Сторінка не лише залучила аудиторію, що перевищує мільйон підписників, але й досягла визначного міжнародного успіху, увійшовши 2023 року до п'ятірки найвпливовіших державних акаунтів світу [2]. Цифрова присутність України не обмежується Instagram – країна активно розбудовує свої представництва на інших стратегічних платформах, включаючи LinkedIn та TikTok, а також підтримує власний веб-портал. Така багатоканальна комунікаційна стратегія дозволяє ефективно доносити позицію держави до різних цільових аудиторій та зміцнювати міжнародний імідж України у цифровому просторі.

МЗС, орієнтуючись на міжнародну аудиторію, веде багатомовну комунікацію через різні соціальні платформи, створюючи унікальний контент для кожної з них. Комунікаційна стратегія міністерства охоплює як широку світову аудиторію, так і спрямована на конкретні цільові групи. Цільові повідомлення включають офіційні заяви представників української влади, інформацію про діяльність збройних сил та дипломатичні зусилля щодо забезпечення військової підтримки. У цьому також допомагає функціональний та офіційний веб-сайт МЗС [6].

Важливим елементом української цифрової дипломатії є проєкти публічної дипломатії. Зокрема, "Ukraine NOW" – маркетингова кампанія, створена для просування національного бренду за кордоном, залучення інвестицій та розвитку туристичного потенціалу [13]. Проєкт активно представлений у всіх відомих соцмережах. З початком повномасштабного вторгнення контент цих платформ зосередився на висвітленні подій в Україні, зберігаючи при цьому елементи розважального характеру. Публікації оновлюються кілька разів на день, забезпечуючи постійний інформаційний потік.

Особливо важливою є роль цифрової дипломатії у донесенні об'єктивної інформації про події в Україні до світової спільноти.

Після початку повномасштабного вторгнення РФ в Україну були створені дві стратегічно важливі цифрові платформи. Перша – wag.ukraine.ua – спільний проєкт МЗС та BRAND UKRAINE. Платформа надає актуальну, щоденно оновлювану інформацію про російсько-українську війну та містить вичерпні дані про можливості надання гуманітарної допомоги й здійснення фінансових донацій [8].

Друга – "United24", започаткована за сприяння Президента Володимира Зеленського, була створена насамперед як платформа для збору коштів на підтримку України. Проєкт виконує кілька важливих функцій: висвітлює актуальні події в Україні, реалізує комунікаційні кампанії про українську історію та координує збір допомоги. Особливістю "United24" є активне залучення світових знаменитостей для популяризації збору коштів на різноманітні потреби України – від гуманітарної допомоги до відбудови зруйнованої інфраструктури [15].

Платформа має потужну репрезентацію у більшості соціальних мереж. Матеріали публікуються двома мовами – українською та англійською, що дозволяє ефективно комунікувати з трьома ключовими цільовими аудиторіями: іноземною спільнотою, українською діаспорою та громадянами в Україні. Важливою особливістю є те, що для кожної соціальної мережі створюється унікальний контент, який щоденно оновлюється, що робить кожне джерело комунікації особливим та привабливим для своєї аудиторії.

Яскравим і успішним кейсом цифрової дипломатії стала кампанія «Free the Leopards», розпочата фінськими політиками у 2023 році, а пізніше підхоплена в українському інфопросторі. Мета кампанії полягала у приверненні уваги німецьких політиків до необхідності надати Україні танки «Leopard» для протидії російській агресії. У соцмережах, зокрема в Instagram, користувачі, включно з публічними особами, активно постили фото з леопардовими принтами та хештегом #FreeTheLeopards. Зрештою Німеччина погодилася передати танки, і це рішення значною мірою стало результатом інтенсивного цифрового тиску, створеного активною кампанією в соціальних мережах, яка привернула увагу світової спільноти та посилила міжнародну підтримку України [14].

Україна також провела схожу масштабну цифрову кампанію, щоб лобювати постачання винищувачів F-16. Враховуючи критичну потребу в сучасній авіаційній техніці, українські дипломати, активісти та громадськість активно використовували соціальні мережі, залучаючи хештеги на кшталт #F16forUkraine, щоб привернути увагу міжнародних партнерів. У результаті в серпні 2023 року

Нідерланди, Данія та Норвегія підтвердили готовність надати Україні F-16, що стало одним із видимих досягнень цієї кампанії [5].

У інформаційному протистоянні з Росією українці винайшли потужну зброю – меми. Ці цифрові витвори виконують одразу кілька стратегічних функцій: піднімають моральний дух, створюють відчуття єдності серед українців, висміюють ворога та підтримують міжнародну увагу до війни в Україні.

Унікальним явищем стала співпраця української дипломатії зі спільнотою NAFO (North Atlantic Fella Organization), «яка стала справжнім інтернет-феноменом сучасної історії» [9]. NAFO – неформальний "твіттер-батальйон", чії бійці озброєні не кулеметами, а гострим гумором та мемами. Їхня місія подвійна: протидія російській дезінформації в соціальних мережах та збір коштів на підтримку української армії [10].

Це партнерство створило новий формат цифрової дипломатії, де гумор та меми стали інструментом серйозної комунікації та протидії дезінформації. Навіть Міністерство Оборони України подякувало інтернет-спільноті NAFO за їхній внесок у нашу боротьбу на своїй офіційній сторінці у Twitter: «Зазвичай ми висловлюємо вдячність нашим міжнародним партнерам за допомогу у забезпеченні безпеки. Але сьогодні ми хочемо відзначити унікальну організацію – Організацію Північноатлантичних Друганів (NAFO) Дякуємо за вашу запеклу боротьбу з кремлівською пропагандою та троями. Вітаємо вас, другани!» [11].

Ця співпраця продемонструвала здатність українських офіційних структур ефективно взаємодіяти з неформальними спільнотами для протидії російській пропаганді, фандрейзингу на потреби ЗСУ та лобюванню інтересів України закордоном.

**Висновки та перспективи подальших досліджень.** У контексті російсько-української війни цифрова дипломатія продемонструвала себе як потужний та незамінний інструмент стратегічних комунікацій, що докорінно трансформував підходи до міжнародної взаємодії. Завдяки системному використанню соціальних платформ, Україна успішно веде безпрецедентну інформаційну кампанію, яка ефективно працює над формуванням чіткого наративу про країну як захисника демократичних цінностей та надійного міжнародного партнера. Через інноваційні підходи, що поєднують офіційну та неформальну комунікацію, креативний контент та меми, активне залучення діаспори та швидке реагування на інформаційні виклики, Україні вдалося не лише привернути та утримати увагу світової спільноти до російської агресії, але й мобілізувати значну політичну та військову підтримку. Особливо важливим досягненням стало створення впізнаваного образу України як сучасної європейської держави, що бореться за демократичні цінності. Результативність цифрової дипломатії підтверджується конкретними здобутками: прискоренням процесів надання військової та гуманітарної допомоги, консолідацією міжнародної спільноти навколо українського питання та формуванням стійкої проукраїнської коаліції. Цей досвід переконливо демонструє, що в сучасному світі ефективні цифрові комунікації можуть бути не менш важливими, ніж традиційні дипломатичні інструменти, особливо в кризових ситуаціях, коли швидкість та масштаб реакції міжнародної спільноти мають критичне значення для національної безпеки та захисту суверенітету держави.

## Література

1. Гринчук М.С. Цифрова дипломатія США. Гілея: науковий вісник. 2016. Вип. 112. с. 334-336
2. Дмитро Кулеба: Ukraine.ua увійшла до топ-5 офіційних сторінок країн світу в Instagram. Урядовий портал. Єдиний веб-портал органів виконавчої влади України. URL: <https://www.kmu.gov.ua/news/dmytro-kuleba-ukraineua-uviihshla-do-top-5-ofitsiinykh-storinok-krain-svitu-v-instagram>
3. Кармазіна, М. С. (2022). 90 ДНІВ ПОВНОМАСШТАБНОГО ВТОРГНЕННЯ РОСІЙСЬКОЇ АРМІЇ В УКРАЇНУ: ДИПЛОМАТИЧНІ ЗДОБУТКИ ПРЕЗИДЕНТА УКРАЇНИ. *Наукові проекти соціально-гуманітарного факультету ЗУНУ*, с. 304-306
4. Сегеда О. О. Цифрова дипломатія України як елемент нової публічної дипломатії. *НАУКОВИЙ ЖУРНАЛ «ПОЛІТИКУС»*. 2020. № 3. с. 140.
5. "Нідерланди стали однією з тих країн, які зробили F-16 для України не мрією, а реальністю, яка точно буде", Ukrinform, <https://x.com/UKRINFORM/status/1677344843826176001> (дата звернення: 10.11.2024).
6. Офіційний веб-сайт Міністерства закордонних справ України. URL: <https://mfa.gov.ua/> (дата звернення: 04.11.2024).
7. Офіційний веб-сайт Президента України Володимира Зеленського. URL: <https://www.president.gov.ua/videos/videos-archive> (дата звернення: 04.11.2024).
8. Офіційний веб-сайт України. URL: <https://war.ukraine.ua/> (дата звернення: 04.11.2024).
9. Учасники спільноти NAFO передали Силам оборони України 16 автомобілів та 180 дронів. Militarnyi. URL: <https://mil.in.ua/uk/news/uchasnyky-spiinoty-nafo-peredaly-sylam-oborony-ukrayiny-16-avtomobiliv-ta-180-droniv/> (дата звернення: 11.11.2024).
10. Хто такі Fellas із NAFO? Мемні собаки-«другани» vs роспропаганда. Ukraïner. URL: <https://www.ukraïner.net/fellas-nafo/> (дата звернення: 11.11.2024).



11. *Defence of Ukraine. Official page of the Ministry of Defense of Ukraine.* URL: <https://x.com/DefenceU/status/1563851548643426304> (дата звернення: 11.11.2024).
12. Nye, J. S. Jr SOFT POWER. *Foreign Policy*. 1990. No. 80. P. 153–154. URL: [https://www.wilsoncenter.org/sites/default/files/media/documents/page/joseph\\_nye\\_soft\\_power\\_journal.pdf](https://www.wilsoncenter.org/sites/default/files/media/documents/page/joseph_nye_soft_power_journal.pdf) (date of access: 02.11.2024).
13. Ukraine NOW. Новий брендинг України. URL: <https://banda.agency/ukrainenow/> (дата звернення: 06.11.2024).
14. Ukraine.ua Instagram Account. URL: <https://www.instagram.com/p/Cnt-eLZhFsA/> (дата звернення: 08.11.2024).
15. UNITED 12. OFFICIAL WEBSITE OF A GOVERNMENT PLATFORM OF UKRAINE. URL: <https://u24.gov.ua/uk> (дата звернення: 08.11.2024).

УДК 342.951

## АДМІНІСТРАТИВНО-ПРАВОВЕ РЕГУЛЮВАННЯ МИТНОГО КОНТРОЛЮ В УКРАЇНІ

**Мурза Ангеліна**, здобувачка першого (бакалаврського) рівня вищої освіти III курсу факультету філології, історії та політико-юридичних наук

Науковий керівник – д-р юрид. наук, проф. **Городецька І. А.**, кафедра політології, права та філософії

*У статті досліджено особливості адміністративно-правового регулювання митного контролю в Україні. Окреслено роль митного контролю як важливого елемента державного управління, спрямованого на забезпечення економічної безпеки та дотримання митних правил. Проаналізовано законодавчі акти, що регламентують митну діяльність, та виявлено основні проблеми й прогалини в нормативно-правовому забезпеченні митного контролю. Визначено ключові напрямки вдосконалення механізмів митного регулювання, зокрема підвищення ефективності взаємодії між митними та іншими правоохоронними органами.*

**Ключові слова:** митний контроль, митне законодавство України, митне регулювання, зона митного контролю.

**Постановка проблеми.** Митний контроль є ключовим елементом системи державного регулювання зовнішньоекономічної діяльності, забезпечуючи реалізацію законодавчих вимог у сфері митної справи, дотримання міжнародних угод, а також гарантування економічної та національної безпеки України. Однак сучасні виклики, пов'язані з інтенсифікацією товаропотоків, швидкими змінами у зовнішньоекономічному середовищі та необхідністю забезпечення безперервного товарообігу через митний кордон, ставлять перед митними органами нові завдання, які вимагають удосконалення підходів до організації митного контролю.

**Аналіз останніх досліджень.** Проблематика правового (адміністративно-правового) регулювання, у тому числі, його ефективності, була в колі наукових інтересів таких українських учених, як В. Б. Авер'янов, С. М. Балабан, А. І. Берlach, С. В. Бобровник, В. В. Галуцько, І. П. Голосніченко, І. А. Городецька, О. В. Зайчук, Т. О. Коломоєць, В. К. Колпаков, О. В. Кузьменко, В. І. Курило, О. М. Мельник, Н. М. Оніщенко, С. В. Петков, О. М. Правоторова, П. М. Рабінович, С. Г. Стеценко, Ю. С. Шемшученко, І. М. Шопіна та ін. [1, с. 89-92; 2, с. 17-21; 8, с. 11-14]. Різні аспекти адміністративно-правового регулювання митної справи досліджували такі науковці, як М. В. Коваль, В. В. Ченцов, А. В. Мазур, О. В. Стричинець, О. П. Федотов та ін.

**Мета дослідження.** Метою дослідження є аналіз та огляд ефективних підходів до організації митного контролю в Україні.

**Виклад основного матеріалу.** Як слушно зазначає І. А. Городецька, «з огляду на рухливість сучасного соціально-правового середовища та динамічний характер впливу об'єктивних та суб'єктивних факторів на правове регулювання, при визначенні чинників ефективності адміністративно-правового регулювання, насамперед, слід враховувати: специфіку та реальний стан розвитку певних суспільних відносин, які за своїм змістом, можуть піддаватися правовому регулюванню і в існуючих умовах соціальної дійсності потребують такого регулювання; наукові підходи до розуміння сутності та механізму адміністративно-правового регулювання; різні теоретико-методологічні підходи до визначення й аналізу чинників його ефективності» [1, с. 92; 9, с. 16-18]. Проблема адміністративно-правового регулювання митного контролю в Україні, зокрема його ефективності, заслуговує комплексного аналізу, адже дослідження в цій сфері мають важливе практичне значення.

Митний контроль – це специфічна діяльність органів доходів і зборів України, що спрямована на реалізацію передбачених чинним законодавством завдань і функцій з метою дотримання юридичними та фізичними особами митного законодавства України, міжнародних угод України та правил, які регулюють порядок увезення, вивезення чи транзиту товарів, транспортних засобів, валюти та інших предметів [6].

Організація митного контролю є важливою частиною митного регулювання, що спрямована на забезпечення законності та безпеки перетину кордону товарів і транспортних засобів. Митний контроль включає в себе ряд процедур та заходів, які здійснюються митними органами для контролю за дотриманням митного законодавства.

Організація митного контролю – це організаційна діяльність, що спрямована на створення умов, необхідних для виконання митними органами функцій митного контролю в межах митного законодавства України, а також міжнародних договорів укладених Україною, в установленому законом порядку [6].

До основних завдань, які виконують митні органи, що реалізують митну політику України, належать: здійснення митного контролю та митного оформлення товарів і транспортних засобів, що переміщуються через митний кордон України, вдосконалення форм і методів їх здійснення; створення сприятливих умов для прискорення товарообігу та пасажиропотоку через митний кордон України. Організація митного контролю пов'язана та спрямована на виконання зазначених завдань [3].

Відповідно до Глави 47 ст. 318 Митного кодексу України:

1) митному контролю підлягають усі товари, транспортні засоби комерційного призначення, які переміщуються через митний кордон України;

2) митний контроль здійснюється виключно митними органами відповідно до цього Кодексу та інших законів України;

3) митний контроль передбачає виконання митними органами мінімуму митних формальностей, необхідних для забезпечення додержання законодавства України з питань митної справи;

4) митний контроль товарів, транспортних засобів у пунктах пропуску через державний кордон України здійснюється відповідно до типових технологічних схем митного контролю, що затверджуються Кабінетом Міністрів України;

5) розклад руху транспортних засобів, що здійснюють регулярні міжнародні рейси, затверджується центральним органом виконавчої влади, що забезпечує формування та реалізує державну політику у сфері транспорту, за погодженням із центральним органом виконавчої влади, що реалізує державну митну політику, та центральним органом виконавчої влади, що забезпечує реалізацію державної політики у сфері захисту державного кордону;

6) з метою підвищення ефективності митного контролю митні органи взаємодіють з учасниками зовнішньоекономічної діяльності, АЕО, іншими особами, діяльність яких пов'язана із здійсненням зовнішньої торгівлі, та з їх професійними об'єднаннями (асоціаціями);

7) для забезпечення здійснення митного контролю митними органами використовуються системи, що забезпечують функціонування електронних інформаційних ресурсів митних органів [7].

Митні формальності – це операції, пов'язані зі здійсненням митного контролю за переміщенням товарів і транспортних засобів через митний кордон України, митного оформлення цих товарів і транспортних засобів, а також із впровадженням передбачених законом податків і зборів.

Митний контроль виконує ряд важливих функцій, які сприяють забезпеченню економічної безпеки країни, дотриманню законності та підтриманню порядку на митному кордоні. Основні функції митного контролю включають: 1) забезпечення реалізації митного законодавства; 2) забезпечення національної безпеки України; 3) забезпечення економічної безпеки України; 4) забезпеченні дозвільного порядку переміщення товарів, транспортних засобів та інших предметів, через митний кордон України; 5) запобігання проникненню на територію України низькоякісних товарів, екологічно небезпечних речовин, вірусів чи культур; 6) стягнення мита, податків та інших митних платежів; 7) забезпечення законного переміщення валюти через митний кордон України; 8) створення умов, для збільшення товарообігу; 9) забезпеченні законних прав фізичних та юридичних осіб при здійсненні митного контролю; 10) співробітництво з митними органами інших держав; 11) вдосконалення митного законодавства [6].

Одним з елементів митної інфраструктури є пункт пропуску через державний кордон України. Пункти пропуску розташовані на спеціально відведених залізничних і автомобільних станціях, морських і річкових портах, аеропортах, прикордонному, митному та інших видах контролю, а також на кордоні з Україною. Пункти пропуску поділяються:

- за видами сполучення: залізничні, автомобільні, морські, річкові, повітряні, пішохідні, поромні;
- за категоріями: міжнародні (пропуск через кордон громадян і транспортних засобів усіх держав); міждержавні (пропуск через кордон громадян і транспортних засобів України і суміжної держави); місцеві (спрощений пропуск через кордон громадян України і суміжної держави, які проживають у прикордонних областях, районах, та транспортних засобів, що їм належать);
- за характером транспортних перевезень: пасажирські, вантажні, вантажно-пасажирські;

- за режимом функціонування: постійні, тимчасові;
- за часом роботи: цілодобові й такі, що працюють у визначений час [3].

Одним із напрямків організації митного контролю є розробка і запровадження в дію технологічних схем митного контролю та митного оформлення.

Технологічна схема – це встановлена керівництвом митного органу, обов'язкова для виконання послідовність дій співробітників підрозділів митного органу під час здійснення операцій митного контролю та митного оформлення. Технологічна схема може регламентувати діяльність як одного окремо взятого підрозділу, так і декількох підрозділів митного органу в комплексі, а також взаємодію підрозділів митного органу з підрозділами інших контролюючих органів (служб): ветеринарної, санітарної, фітосанітарної, екологічної, підрозділами Державної прикордонної служби України та ін. Затверджуються технологічна схема Кабінетом Міністрів України [6].

За допомогою відповідних служб та узгодження технічних схем регулюється питання взаємодії при здійсненні митного контролю та митних процедур.

Контроль за переміщенням окремих видів товарів через митний кордон України, здійснюваний іншими державними органами, здійснюється за принципом «єдиного вікна» відповідно до міжнародної практики та рекомендацій міжнародних організацій, що використовують єдину інформаційно-комунікаційну систему з митними органами.

У випадку, передбаченому Митним кодексом України та іншими законами України з метою митного контролю, доходи та обов'язки посадових осіб, незалежно від форми власності, не підпадають під дію Закону.

Митне управління забезпечує виконання митними органами мінімальних митних процедур, необхідних для забезпечення дотримання законодавства України в митних питаннях. Обсяг таких процедур та порядок їх застосування здійснюється відповідно до Митного кодексу України, інших нормативно-правових актів, а також міжнародних договорів.

Митний контроль товарів, транспортних засобів та інших товарів здійснюється цілодобово на пунктах пропуску через український кордон відповідно до типових технологічних схем пропуску через державний кордон України автомобільних, водних, залізничних та повітряних транспортних засобів перевізників, що затверджуються Кабінетом Міністрів України.

У пунктах митного прикордонного контролю, на державному кордоні та в інших місцях митної зони, де Митниця здійснює митний контроль, реєстрація пасажирів, транспортних засобів і товарів – по зоні митного контролю.

Нормативне визначення поняття «зони митного контролю» міститься у ст. 332 Митного кодексу України, і вказує, що «режим зони митного контролю – це встановлені законодавством України з питань державної митної справи приписи, заборони та/або обмеження щодо перебування в зоні митного контролю товарів, транспортних засобів комерційного призначення та громадян, розташування в ній споруд та об'єктів, а також проведення у цій зоні господарських робіт» [7].

З метою забезпечення здійснення органами доходів і зборів митного контролю товарів, транспортних засобів, що переміщуються через митний кордон України, проведення заходів, пов'язаних з виявленням, попередженням та припиненням контрабанди і порушень митних правил, у пунктах пропуску через державний кордон України, на територіях морських і річкових портів, аеропортів, на залізничних станціях та на територіях підприємств, вільних митних зон, митних складів, складів тимчасового зберігання, а також в інших місцях, визначених відповідно до Митного кодексу України, створюються зони митного контролю [4].

Створення та функціонування кожної окремої зони митного контролю визначається, регулюється та контролюється відповідним митним органом ДМС, у зоні діяльності якого розташована відповідна зона. Згідно зі ст. 544 Митного кодексу України до основних завдань митних органів ДМС, зокрема, віднесено: управління об'єктами митної інфраструктури та розбудова митного кордону; здійснення контролю за діяльністю підприємств, що надають послуги з перевезення та зберігання товарів, що переміщуються через митний кордон України чи перебувають під митним контролем [5].

Порядок створення зони митного контролю визначається центральним органом виконавчої влади, що забезпечує формування та реалізує державну податкову і митну політику (наказ Міністерства фінансів України «Про затвердження Порядку створення зон митного контролю» від 22.05.2012 р. № 583). Межі зон митного контролю у пунктах пропуску через державний кордон України визначаються органами доходів і зборів за погодженням з відповідними органами охорони державного кордону та адміністраціями морських (річкових) портів, аеропортів, залізничних станцій. В інших місцях на митній території України органи доходів і зборів у зонах своєї діяльності самостійно визначають межі зон митного контролю [4].

Зони митного контролю можуть бути постійними, у разі регулярного розміщення на їх території товарів, що підлягають митному контролю, або тимчасовими, які утворюються на час здійснення митного контролю [4].

Відповідно до Глави 48 ст. 332 Митного кодексу України, режим зони митного контролю – це встановлені законодавством України з питань митної справи приписи, заборони та/або обмеження щодо перебування в зоні митного контролю товарів, транспортних засобів комерційного призначення та громадян, розташування в ній споруд та об'єктів, а також проведення у цій зоні господарських робіт [4].

Проведення господарських робіт у зоні митного контролю, переміщення через межі зони митного контролю і в межах цієї зони товарів, транспортних засобів, громадян, які не перетинають митний кордон України, посадових осіб інших державних органів, які не проводять заходи офіційного контролю, відбуваються з дотриманням режиму зони митного контролю і допускаються тільки з письмового дозволу керівника відповідної митниці (митного поста) або його заступника, а в зонах митного контролю, розташованих у пунктах пропуску через державний кордон України, – крім того, за погодженням з начальником відповідного органу охорони державного кордону. Особам, допущеним у зону митного контролю, забороняється втручатися у дії посадових осіб митниці (митного поста), які здійснюють митний контроль та митне оформлення, а також вчиняти будь-які дії щодо товарів, транспортних засобів, а також інших осіб, які знаходяться у зоні митного контролю, якщо інше не передбачено законом.

Забезпечення схоронності товарів, транспортних засобів комерційного призначення, що переміщуються через митний кордон України, дотримання режиму зони митного контролю, забезпечення безпеки громадян, законності та правопорядку у зоні митного контролю покладаються на відповідні митниці (митні пости) [5].

Органи доходів і зборів у межах своїх повноважень, визначених Митним кодексом України, мають право застосовувати примусові заходи до порушників режиму зони митного контролю. Органи доходів і зборів мають право у примусовому порядку зупиняти і повертати в зони митного контролю транспортні засоби та громадян, які без дозволу органів доходів і зборів увійшли із зони митного контролю на митну територію України, а також морські та річкові судна, які без дозволу органів доходів і зборів вийшли із зони митного контролю за межі митної території України і не перебувають у територіальних водах інших держав. Перелік примусових заходів, а також порядок їх застосування встановлюються Митним кодексом України та іншими законами України [4].

**Висновки.** У результаті дослідження визначено основні аспекти та характеристики в організації митного контролю в Україні, які регулюють розвиток міжнародної торгівлі та впливають на економічну безпеку держави. Можна запропонувати низку заходів, спрямованих на підвищення ефективності митного контролю, зокрема: впровадження сучасних інформаційних технологій, посилення міжвідомчої співпраці та гармонізацію українського законодавства з міжнародними стандартами. Виконання цих рекомендацій дозволить оптимізувати митні процедури, знизити рівень корупції, покращити імідж України як надійного партнера в міжнародній торгівлі та зміцнити її економічну безпеку.

### Література

1. Городецька І.А. Чинники ефективності адміністративно-правового регулювання суспільних відносин (теоретичний аспект). *Вчені записки Таврійського національного університету імені В.І. Вернадського. Серія: Юридичні науки.* 2020. Т. 31 (70) № 2. Ч. 3. С. 89–93. URL: [https://www.juris.vernadskyjournals.in.ua/journals/2020/2\\_2020/part\\_3/16.pdf](https://www.juris.vernadskyjournals.in.ua/journals/2020/2_2020/part_3/16.pdf)
2. Городецька І. А. Предмет правового регулювання: окремі аспекти. *Науковий вісник Херсонського державного університету.* Херсон: Видавничий дім «Гельветика», 2014. С. 17–21. (Серія: Юридичні науки; вип. 3, т. 1).
3. Митна справа: державне регулювання. Реферат. Освітня онлайн-платформа «Освіта.ua». URL: [https://osvita.ua/vnz/reports/gov\\_reg/18619/](https://osvita.ua/vnz/reports/gov_reg/18619/)
4. Митний кодекс України Кодекс України; Закон, Кодекс від 13.03.2012 № 4495-VI. URL: <https://zakon.rada.gov.ua/laws/show/4495-17#Text>
5. Мультимедійний навчальний посібник «Митне право». НАВС. Київ. 2014 р. URL: [https://arm.naiju.kiev.ua/books/mutne\\_pravo/materials/home.html](https://arm.naiju.kiev.ua/books/mutne_pravo/materials/home.html)
6. Онлайн словник юридичних термінів. URL: <https://kodeksy.com.ua/dictionary.htm>
7. Управління митною справою. Реферат Південноукраїнський національний педагогічний університет імені К. Д. Ушинського. Одеса. 2012 р. URL: <https://studfile.net/preview/7316598/>
8. Horodetska I. Features and functional purpose of the components mechanism of administrative-legal regulation. *International scientific journal "Internauka". Series: "Juridical Sciences". 2022. № 11 (57). С. 11-15.* URL: <https://www.inter-nauka.com/uploads/public/16716259346014.pdf>
9. Horodetska Irina. To the problem of understanding of the purpose of administrative-legal regulation. *European Journal of Law and Political Sciences, «East West» Association for Advanced Studies and Higher Education GmbH.* Vienna. № 1, 2016, PP. 16–19.

## ВІРМЕНСЬКА ДІАСПОРА – ПРИКЛАД ІНТЕГРАЦІЇ У СУСПІЛЬНЕ ЖИТТЯ НА ЧЕРНІГІВЩИНІ

**Оганян Армаїс**, здобувач першого (бакалаврського) рівня вищої освіти I курсу факультету філології, історії та політико-юридичних наук.

Науковий керівник – д-р іст. наук, проф. **Кучменко Е. М.**, кафедра всесвітньої історії та міжнародних відносин.

*У статті розкривається роль, внесок і доробок вірменської общини та наводиться приклад їхньої інтеграції у громадське життя Чернігівщини*

**Ключові слова:** Вірмени, Україна, Чернігівщина, Ніжинщина, культура, традиції, мова, інтеграція, етнос, народ, солідарність, община, громада, суспільство,

Сучасний світ полікультурний. Досвід кожної нації чи народу це неоціненний вклад у світову скарбничку культурних надбань. У процесі взаємодії і взаємобміну знаннями та традиціями людство отримує прогрес. Поняття добросусідства народів стає затребуваним після Другої світової війни, а у XXI столітті набуває яскравого забарвлення і змісту.

З появою повітряного, та залізничного транспорту відстані на земній кулі скоротилися. Стало набагато простіше змінити місце проживання. У жодній сучасній країні немає однорідного за національним складом населення. Якщо цей факт сприймати з позитивної сторони, то це можливість для держави інтегрувати у власний розвиток кращі світові досягнення.

Завдання для України, що стоїть на шляху інтеграції в Європу, члена Ради Європи та «претендента» на членство в ЄС у формуванні толерантного суспільства дотримуватись вимог та враховувати рекомендації в рамках їх діяльності та згідно з підписаними нормативними документами. Саме на це націлена діяльність державних структур, освітніх закладів і громадських об'єднань.

Слід зазначити, що сьогодні постає проблема формування єдності етнокультурного розмаїття, яке є головною умовою існування світової культури як цілісного феномена. У багатокультурному демократичному середовищі має діяти принцип функціонування та співіснування різноманітних етнокультурних спільнот з притаманним їм усвідомленням власної ідентичності.

Україна має багатий досвід добросусідства. Перебуваючи на перехресті торговельних та міграційних шляхів, протягом багатьох століть вона ставала батьківщиною для різних етносів. У результаті на території нашої держави, проживає близько 130 різних етносів, що є 22 % від загальної кількості населення. Зокрема на Чернігівщині поруч з переважною частиною українського населення (більше 90%), проживають росіяни (5%), білоруси (0,6%), молдавани (0,1%), євреї (0,1%), вірмени (0,1%) і роми (0,1%). У Ніжині історично склалися національні осередки греків, асирійців, поляків, вірмен та інших народностей.

**Актуальність:** Історія співжиття на Ніжинщині греків та українців досить широко досліджена та висвітлена у літературі. Питання формування вірменської діаспори навпаки не досліджувалося на регіональному рівні, а тим паче на локальному. Однак варто зазначити, що сьогодні вірмени, хоч і не являються багаточисельною групою серед національних меншин, однак є досить консолідованими та активними учасниками громадського життя. Їх досвід заслуговує на вивчення та наслідування.

**Наукова новизна:** Незважаючи на велику кількість праць, присвячених історії появи вірмен на території України, їх роль у громадському житті нашої держави, краю, особливо сучасний стан, малодосліджені. У роботі вперше розгляд причин підкріплений не тільки науковими висновками а і усними свідченнями очевидців подій. До сьогодні не проведено загального аналізу діяльності Спілки вірмен Чернігівщини, її участі в житті краю.

**Мета роботи:** Висвітлити участь вірмен Чернігівщини у громадському житті краю.

**Завдання дослідження:**

- Проаналізувати наукові праці з вірменознавства;
- висвітлити процес формування вірменської діаспори на українських землях та уточнити появу їх на Чернігівщині;
- проаналізувати усні свідчення представників вірменської діаспори Ніжинського району на предмет визначення умов еміграції до України та їх участь у громадському житті;
- Визначити шляхи інтеграції вірменської діаспори у суспільне життя країни та краю.

**Об'єкт:** діяльність вірменських громадських організацій.

**Предмет:** українська діаспора вірмен.

**Практичне застосування:** За результатами проведеного дослідження буде підготовлено статтю до одного з видань Спілки Вірмен України, виготовлено для закладу освіти постер «Вірмени України –

історія співпраці етносів», розпочато укладання мапи з місць локального проживання вірмен у Чернігівській області «Локалізація вірмен на Ніжинщині».

### **Громадянське суспільство та місце вірмен в його становленні.**

Громадянське суспільство характеризується як тип взаємодії та соціальної організації вільних особистостей, що складається з громадських рухів, об'єднань, громадських організацій і політичних партій, які втілюють громадську думку в певні соціальні інститути. Передбачається, що громадські об'єднання вирішують самостійно важливі для них питання на рівні місцевого самоврядування. Це активні, ініціативні члени суспільства, які мають власні інтереси і потреби та вміють їх реалізувати без зовнішніх впливів. Держава не втручається у їх діяльність, якщо звичайно немає порушень закону.

Елементами громадянського суспільства є різні об'єднання (професійні, творчі, спортивні, конфесійні тощо), що охоплюють всі сфери суспільного життя.

Громадянське суспільство необхідний елемент у становленні демократичної держави. Випливає питання участі національних меншин у державотворенні. Адже, в сумарному, в Україні 22 відсотки населення мають не українські корені. Це значна частина громадян держави, інтереси яких теж мають бути захищені. Варто зазначити, що в свою чергу ці діаспори, як учасники громадянського суспільства, можуть позитивно вплинути економіку, культуру, науку та інші сфери нашої держави. Вірмени яскравий приклад цього.

В останні роки кількість вірмен стрімко зростає по всій Україні. Вони зберігають культурну самоідентифікацію, дотримуються своїх традицій і звичаїв, бережуть мову та релігію, тримають зв'язок з батьківщиною. У той же час, відмічаємо їх активну участь у житті країни, що прихистила. Неодноразово зустрічаємо висловлювання вірмен, про споріднення з новими батьківщинами. Шарль Азнавур, французький шансон'є, поет, композитор і актор у своєму інтерв'ю так описував свої почуття: – Не знаю, щось там всередині є таке... Напевно, через свою родину. Адже по суті сам я – француз. Що в мені залишилося вірменського? Мова – не вірменська, мистецтво моє – не вірменське, освіта – французька. Але є вірменська родина. Ми народилися вірменами і будемо ними до смерті". Колишній міністр внутрішніх справ Арсен Аваков, каже про себе «Я українець, і я вірменин». «Ми раді тому, що живемо на Запорізькій землі, й вважаємо її своїм домом. Тому не маємо права не відповідати взаємністю на те добро, яке одержуємо. Пишаюся тим, що за кілька років ми змогли створити згуртовану вірменську родину. І раді бути частиною великої сім'ї вірмен України», – заявив Арташес Саргсян посол Республіки Вірменія в Україні. І таких прикладів безліч. Саме цей тандем самосвідомості допомагає вірменам стати частиною суспільства в якому проживають, творити шедеври на славу і Вірменії і землі у якій живуть. (влитися у, не полишають...)

Вірменська діаспора України є надзвичайно активною організацією. Вона реалізує швидко поставлені цілі, реагує на всі проблемні звернення й питання та свідомо окреслює плани й напрями своєї діяльності. У своїй діяльності діаспора орієнтується на потреби та запити вірмен України і світу. Сьогодні вона визнана однією із найактивніших національних меншин України. Це результат кропіткої роботи Спілки вірмен України.

Громадська організація "Спілка вірмен України" (ВАГО "СВУ") була зареєстрована у 2001 році. Її засновниками вказані Даніелян Єрванд Жоресовіч, Ширінян Карлен Юривич, Адамян Арам Нурайрович. На сьогодні Спілку очолює Шатворян Вілен Григорович. Він згадує, що створити таку організацію, яка б заकुлювала всіх вірмен в єдино було дуже важко. П'ять років потрібно було, щоб переконати всіх у корисності цієї справи і відсутності меркантильних інтересів з боку організаторів. Потім, ще стільки ж, щоб укріпити і посилити її. На сьогодні Спілка, єдина з усіх українських, є у списках прозорості Європарламенту світових громадських організацій.

Дана громадська організація має всеохоплюючий характер своєї діяльності, основна мета якої збереження національної культури та ідентичності. Загальна кількість офіційних членів більше 20000 осіб.

Вона об'єднує всі вірменські громади країни, має 23 підрозділи по всіх областях України, що теж діляться на підрозділи. У Спілці створені окремі підрозділи, що опікуються медициною, освітою, спортом, інтересами молоді. Це 18 молодіжних організацій, Об'єднання вірменських медиків України (ОАМУ), Історико-культурний комітет, жіночий комітет.

Для реалізації поставлених завдань у спілці діють два благодійні фонди. Кошти з першого йдуть на розбудову і підтримку вірменських храмів, а другий решти проектів організації, особливо для матеріального заохочення спортсменів.

За рік спілка проводить три кварталні та декілька виїзних, а у кінці року підсумкової конференції.

### **Реалізація напрямків діяльності "Спілки вірмен України".**

Аналізуючи матеріали висвітлені на сайті "Спілки вірмен України" ми визначили, що пріоритетним її завданням є збереження національної ідентичності народу та зв'язку з Вірменією. Реалізуються вони через:

- консолідацію вірменської діаспори України;
- розвиток та підтримку регіональних вірменських громад;
- залучення молоді та здорового способу життя, розвиток спорту;

- підтримку спортсменів та молодих мистецьких талантів;
- запровадження програм по вивченню вірменської мови;
- створення сприятливих умов для збереження та розвитку вірменської культури і підтримка вірменської церкви;
- співпрацю з українськими чи іншими національними громадськими організаціями у сфері культури та освіти;
- благодійність і волонтерство;
- налагодження зв'язків між вірменським та українським політикумом.

#### **Спілка вірмен Чернігівщини.**

На Чернігівщині проживає невелика кількість вірмен. Здебільшого вони займаються бізнесом. Серед найпоширеніших: пекарні, будівництво, два млини, маленькі взуттєві цехи, дорожньо-будівельні фірми, заклади з надання послуг, заклади відпочинку і навіть друкарні. Значна частина вірмен задіяна у виробництві. У Чернігові візитною картою вірменської кухні є ресторан «Вірменія».

Свідченням активної участі вірменської діаспори в житті краю є діяльність Громадської організації «Вірменська община Чернігівської області», її відгалуження є і в м. Ніжин (Представляє Оганян Татуль Гегамович). Очолює громадську організацію Тигран Айкович Оганнісян, виконавча директорка Давоян Наіра Варужамівна. У результаті опитування керівників общини, роботи з Інтернет ресурсами, установчими документами організації, визначене коло їх діяльності та впливу на громадське життя Чернігівщини. Основною метою організації є збереження і примноження культурної спадщини вірменської діаспори.

Свою діяльність організація здійснює у багатьох напрямках. На першому місці для діячів общини є участь у культурному житті регіону, популяризація національної культурної спадщини серед населення. Кожного року вірменська община представляє себе на фестивалі «Поліське коло». Впродовж дня його гості споглядають вірменське етнічнокультурне мистецтво, виступи творчих колективів, смакують блюдами вірменської кухні та знайомляться з літературою. Вірмени області представляли свою творчість у Літературно-меморіальному музеї заповіднику М. Коцюбинського. Тут відбулися творчі заходи у рамках культурно-мистецької програми «Музейний простір – територія для душі», що об'єднали кілька просторів – молодіжний, родинно-дитячий, простір національних громад та романтичний. Разом з Обласним центром творчості вірмени провели захід «Вірменські корені Чернігівщини». Протягом останніх років були організовані виставки вірменської творчості у музеї Галагана та у парку Коцюбинського.

Вірменська громада Чернігівської області спільно з Чернігівською обласною універсальною науковою бібліотекою імені В.Г. Короленка проводить дні вірменської культури. На одному з таких заходів «Вірменія: в серцях навіки» (організований разом з клубом «Краєзнавець») було представлено вірменський національний танець «Узундара», звучав національний духовий інструмент дудук та діяла виставка робіт художника іконописця Акопа Цовікяна. Популярним є читання віршів вірменською та українською мовами. У бібліотеці створено куточок вірменської літератури в ЧОУНБ ім. В.Г. Короленка для знайомства жителів Чернігова з культурою, літературою та історією Вірменії.

Зазначимо, що в результаті співпраці Давоян Наіри Варужамівни з сім'єю письменників Сергія та Тетяни Дзюбами у Канаді вийшла друком збірка віршів, яка перекладена 23 мовами, в тому числі і вірменською.

Ключова роль у збереженні вірменської національної ідентичності належить мові. Наіра Варужамівна протягом декількох років організувала діяльність недільної школи. Підручники для вихованців надала Спілка вірмен України. Вона підготувала програму навчання і плани уроків які б підходили для рівня знання мови кожної дитини. Адже не всі діти знають чи розмовляють вдома рідною мовою. Цікаво, що на заняття приходила і українська дівчинка, яка теж хотіла вивчити вірменську мову. Останні роки пандемії недільна школа не працює, але з закінченням карантину відновиться. Потенціал для цього є. Молоді вірмени кожного тижня збираються поспілкуватися. Спілка організовує спортивні змагання і футбольні матчі. Ще до карантинних обмежень молодь співпрацювала з дитячим будинком міста.

“Потрібно не забувати свої корені” цитата, яка висвітлює ставлення кожного вірменина до своєї історії. Пам'ять про геноцид вірмен 1915 року болюче питання для діаспори. У Чернігові, як і більшості великих міст України спорудили хачкар. Він розташований у районі Масани, біля церкви Різдва Богородиці.

Благодійність частина життя кожного вірменина. Спілка вірмен Чернігівщини намагається підтримати кожного, хто потребує допомоги. З початком воєнних дій на Сході України вірмени, як і всі українські громадяни долучилися до збору коштів та продуктів для нашої армії. Вірменські підприємці відправляли на фронт дизпаливо.

Пандемія знову акумулювала вірменську громаду в напрямку доброчинності. У перший рік загострення пандемії було роздано 55 продуктових наборів лежачим хворим, сім'ям з інвалідами,

малозабезпеченим. До міської лікарні, під час підготовки до прийому хворих на COVID-19, було передано засоби гігієни, шприци та інші необхідні речі.

У планах громади облаштування парку відпочинку імені С. Параджанова. Планувальні роботи вже ведуться.

Не відстає у активності і діаспора вірмен Ніжинщини. Кількість вірмен у Ніжинському районі не уточнена. За нашими підрахунками це близько 200 осіб. Як раніше згадувалось, активність та напрямки діяльності общини залежать від її очільника. Діяльність жителя с. Безуглівка Татуля Гегамовича Оганяна є прикладом цього. Він протягом останніх років є головою Спілки вірмен м. Ніжина, а віднедавна обраний депутатом Талалаївської ОТГ. Перебуваючи на посаді, Татуль Гегамович намагається консолідувати вірмен району. Він організовує заходи спрямовані на збереження пам'яті про історію народу, його традиції. Так до 100-річчя вшанування жертв Геноциду 1915 року відбувся автопробіг по м. Ніжин. Також розмістили інформацію про ці скорботні події на декількох біл-бордах міста. На свято Купайла у церкві відбулось запалювання свічок, та трапеза з вірменським колоритом та національними стравами. Вірмени Ніжинщини приєднуються до заходів з відзначення традиційних свят що проводить Вірменська община Чернігівщини. У 2014 – 2015 роках, коли над Україною нависла небезпека іноземної інтервенції, а на Сході наша армія потребувала допомоги, вірмени Ніжинщини долучилась до волонтерської діяльності.

Будучи членом ГО Самооборона Ніжина, Татуль Гегамович зорганізував збір речей та продуктів першої необхідності. Сам і своїм транспортом відвозив усе на фронт. А ще... звідти додому віз «200-ті» – тіла наших вояків для поховання в місто Ніжин та Ніжинський район.

Ніжинська спілка вірмен не байдужа і до долі країни, що їх породила. Неодноразово були зібрані кошти, та передані до Єревану на підтримку держави.

Якщо проаналізувати життя і діяльність вірмен на чужині, то можна зробити висновок, що вони активно включаються в її культурну, економічну і політичну сфери. Часто це залежить від очільників вірменських громад чи товариств певного регіону. Вірмени в Україні займаються мистецтвом, музикою, бізнесом, представлені в державних органах влади. Представники цієї національності активно долучаються до благодійництва та волонтерства. Інтеграції вірмен в українське суспільство сприяє наявність, єдиної для всіх і розгалуженої по регіонах, громадської організації – Спілки Вірмен України. Примітно, що, як і в більшості вірменських підрозділів Спілки, найактивнішою частиною вірмен Чернігівщини є молодь – учні та студенти.

### Література

1. 24 квітня, у день геноциду Вірмен, Чернігівська вірменська громада запустила флешмоб "запали свічку пам'яті" до якого долучились і представники інших національностей!!! ПОДЯКУЄМО!!! [Електронний ресурс] // Наїра Давоян. – 2020. – Режим доступу до ресурсу: <https://www.facebook.com/naira.davoyan.5/videos/2878683585530367>.
2. Самвел МОВСЕСЯН: «Вірмени переживають біль України як свій» [Електронний ресурс] // Суспільний кореспондент. – 2015. – Режим доступу до ресурсу: <https://www.sknews.net/samvel-movsesyan-vmirny-perezhyvayut-bil-ukrajiny-yak-svij/>
3. Чернігівців ознайомили з історією та культурою вірменського народу [Електронний ресурс] // Онлайн-видання Чернігівщина. – 2015. – Режим доступу до ресурсу: <http://pik.cn.ua/14804/chemigivtsivoznayomilizistorieyutakulturoyuvirmenskogonarodu/>.
4. Скарби нації. Ключовим двигуном економіки Вірменії стала її величезна діаспора [Електронний ресурс] // New Voice. – 2018. – Режим доступу до ресурсу: <https://nv.ua/ukr/world/countries/skarbi-natsiji-kljuhovim-dvihunom-ekonomiki-vmirneniji-stala-jiji-velichezna-diaspora-2501145.html>.

УДК 327.8(73+510)

### ПОРІВНЯННЯ АМЕРИКАНСЬКОЇ ТА КИТАЙСЬКОЇ СТРАТЕГІЇ ДОПОМОГИ У РОЗВИТКУ КРАЇН ГЛОБАЛЬНОГО ПІВДНЯ

**Плаунов Мирослав**, здобувач другого (магістерського) рівня вищої освіти факультету філології, історії та політико-юридичних наук.

Науковий керівник – канд. іст. наук, доц. **Мицик Л. М.**, кафедра всесвітньої історії та міжнародних відносин.

*У статті аналізуються стратегії розвитку, що реалізуються Сполученими Штатами та Китаєм у країнах Глобального Півдня. Розглянуто підходи до надання умовної та безумовної допомоги, їхній вплив на економічний розвиток, політичні системи та міжнародні альянси. Зокрема,*



оцінюється, як американська допомога сприяє реформам і зміцненню інституцій, тоді як китайська допомога фокусується на інфраструктурних проектах і швидкому економічному зростанні. Розглянуто ключові приклади успіхів і викликів обох підходів, а також їхню роль у геополітичному суперництві.

**Ключові слова:** США, Китай, Глобальний Південь, допомога розвитку, інфраструктура.

**Актуальність теми:** Ефективність американської та китайської допомоги у країнах Глобального Півдня є ключовим фактором у формуванні сучасного геополітичного ландшафту.

**Мета дослідження:** Дослідити підходи США та Китаю до розвитку Глобального Півдня, порівняти їхній вплив на економічні та політичні системи, а також визначити їхні довгострокові наслідки для регіону.

**Об'єкт дослідження:** Стратегії допомоги у цілях розвитку США та Китаю.

**Предмет дослідження:** Ефективність умовної та безумовної допомоги в контексті економічного розвитку, політичних змін та міжнародних альянсів у країнах Глобального Півдня.

**Виклад основного матеріалу:** Допомога в цілях розвитку вже давно стала ключовим інструментом в арсеналі міжнародних відносин, що дає змогу державам поширювати свій вплив за межі своїх кордонів і водночас вирішувати актуальні проблеми глобального масштабу. Оскільки ця діяльність за своєю суттю є стратегічною, вона має подвійну мету: сприяти досягненню гуманітарних цілей та цілей розвитку, а також зміцнювати політичні та економічні зв'язки між країнами-донорами та країнами-реципієнтами. У сучасному глобальному ландшафті Глобальний Південь – країни Африки, Латинської Америки та частини Азії – перетворився на критично важливу арену, де допомога в цілях розвитку стає засобом геополітичної боротьби. [3] Цей регіон, багатий на природні ресурси, зі швидко зростаючим населенням і неосвоєними ринками, має величезну стратегічну цінність для великих держав. Як наслідок, характер і ефективність допомоги на цілі розвитку стали центральними у формуванні альянсів, зміцненні взаємозалежності та просуванні ширших зовнішньополітичних цілей. [1]

У цьому контексті Сполучені Штати і Китай позиціонують себе як ключові гравці у сфері допомоги розвитку, кожна з яких застосовує окремі стратегії, що відображають їхні ідеологічні орієнтації та стратегічні пріоритети. [2] Сполучені Штати, з їхніми давніми традиціями просування ліберально-демократичних цінностей, спрямовують допомогу через механізми, які часто наголошують на реформах управління, правах людини та прозорості. На противагу цьому, Китай, використовуючи свою модель розвитку, надає пріоритет інфраструктурним проектам та економічному зростанню, дотримуючись політики невтручання у внутрішні політичні системи.

У широкому розумінні, допомога з метою розвитку охоплює фінансову допомогу, технічну підтримку та інвестиції в інфраструктуру, що надаються однією державою або організацією іншій, як правило, з метою сприяння економічному зростанню, соціальному розвитку та розбудові інституціональної системи. Ця допомога може надаватися у різних формах, включаючи гранти, пільгові кредити, передачу технологій та будівництво критично важливої інфраструктури. Хоча заявлені цілі часто збігаються із задоволенням потреб у розвитку, за своєю суттю допомога розвитку також є стратегічним інструментом, що дозволяє донорам поширювати свій вплив, формувати глобальні стандарти та створювати альянси. У цьому сенсі вона знаходиться на перетині гуманітарної допомоги та геополітики.

**Стратегія допомоги США.** Сполучені Штати вже давно використовують допомогу в розвитку як основний елемент своєї зовнішньої політики, спрямовуючи її через такі інституції, як Агентство США з міжнародного розвитку або USAID [15] та Корпорація «Виклики тисячоліття», або MCC [12]. Ці організації надають пріоритет ініціативам, спрямованим на просування демократичного способу управління, економічної свободи та прав людини. Допомога США часто є обумовленою, вимагаючи від країн-реципієнтів проведення реформ у таких сферах, як забезпечення прозорості, підзвітності та верховенства права. Ці умови відповідають ширшим зовнішньополітичним цілям США, які полягають у просуванні ліберально-демократичних цінностей та забезпеченні того, щоб допомога сприяла довгостроковому розвитку.

USAID є ініціатором численних програм, спрямованих на сприяння ефективному врядуванню та економічним реформам. [15] Наприклад, Програма сприяння ефективному врядуванню та економічному управлінню, або GEMAP в Ліберії стала ключовою ініціативою після громадянської війни в цій країні. GEMAP, що стартувала у 2005 році, була спрямована на посилення систем фінансового управління, боротьбу з корупцією та підвищення ефективності економіки. [9] Програма інтегрувала міжнародний нагляд у фінансове управління Ліберії, що значно покращило підзвітність державного сектору. Аналогічним чином, MCC дотримується суворих критеріїв відбору реципієнтів допомоги, вимагаючи від країн продемонструвати відданість демократичному устрою, економічним свободам та інвестиціям у своїх громадян. Такі країни, як Грузія та Гана, отримали підтримку в рамках договорів

МСС, які фінансували проекти критичної інфраструктури, одночасно сприяючи інституційним реформам.[3]

Акцент США на наданні допомоги за певних умов приніс помітні успіхи в певних контекстах. Ліберійська програма GEMAP широко цитується як модель постконфліктної реформи управління. Завдяки залученню міжнародних радників до ключових урядових міністерств програма знизила рівень корупції та відновила довіру до державних інституцій, заклавши фундамент для майбутнього розвитку. [14]

У Тунісі допомога США відіграла ключову роль у підтримці демократичних перетворень після Арабської весни. У період з 2011 по 2019 рік Туніс отримав понад 1,4 мільярда доларів американської допомоги, значна частина якої була пов'язана з судовою реформою та розбудовою громадянського суспільства. Допомога сприяла створенню нової конституції та забезпеченню прозорих виборчих процесів. [4]

Однак умови надання американської допомоги також викликали значну негативну реакцію, особливо в регіонах, де її отримувачі сприймають її як посягання на суверенітет або нав'язування цінностей. У Латинській Америці акцент США на реформах державного управління та антикорупційних заходах іноді сприймався як надмірний. Наприклад, у Гондурасі, де США прив'язали допомогу до антикорупційних зусиль, критики стверджують, що ці заходи підірвали місцеві політичні процеси, не усунувши першопричини проблем в управлінні. Крім того, умови американської допомоги часто викликають невдоволення урядів країн-реципієнтів, які надають пріоритет нагальним потребам розвитку, а не довгостроковим інституційним реформам. Ця напруженість відкрила простір для конкурентів, таких як Китай, який пропонує допомогу без подібних вимог. [13]

США також зазнають критики за політизацію допомоги. Наприклад, за часів адміністрації Трампа значні скорочення програм допомоги Сальвадору, Гватемалі та Гондурасу були виправдані тим, що ці країни не змогли стримати міграцію. Такі дії підірвали довіру до американської допомоги як інструменту розвитку, посиливши уявлення про те, що допомога слугує насамперед геополітичним, а не гуманітарним цілям. [13]

Зі стратегічної точки зору, американська допомога сприяє посиленню «м'якої сили» США, орієнтуючи країни-реципієнти на демократичне управління та ліберальні цінності. Однак її ефективність у сприянні довгостроковому розвитку часто ставиться під сумнів через подвійний тиск внутрішньополітичних міркувань у США та складних реалій у країнах-реципієнтах. [10]

**Стратегія допомоги Китаю.** Стратегія Китаю з надання допомоги у сфері розвитку стала визначальною рисою його глобальної присутності, зокрема в рамках Ініціативи «Один пояс, один шлях», або BRI та двосторонніх угод про надання допомоги. На відміну від традиційних західних країн-донорів, Китай пропонує допомогу без суворих політичних чи економічних умов, приваблюючи країни-реципієнти, які надають більший пріоритет розвитку без зобов'язань. [6] Цей прагматизм, що ґрунтується на власному досвіді розвитку Китаю, наголошує на матеріальних економічних результатах, часто через інвестиції в транспортну, енергетичну та комунікаційну інфраструктуру. Однак, хоча такий підхід приносить значні короткострокові вигоди, він також зазнає критики за створення довгострокових економічних та управлінських ризиків у країнах-реципієнтах. [1]

Ініціатива «Один пояс, один шлях», започаткована у 2013 році президентом Китаю Сі Цзіньпіном, є прикладом прагматичного підходу Китаю до допомоги у розвитку. BRI має на меті посилити глобальне сполучення через мережу інфраструктурних проектів, включаючи залізниці, автомагістралі, порти та електростанції. До 2023 року понад 140 країн підписали угоди в рамках цієї ініціативи, а загальна вартість проектів склала 4 трильйони доларів США. Двосторонні угоди поза межами BRI також відображають акцент Китаю на безумовній допомозі. [11] На відміну від західних донорів, Китай не пов'язує свою допомогу з реформами управління, поліпшенням ситуації з правами людини чи ініціативами з прозорості. Натомість він зосереджується на взаємній економічній вигоді. [10]

Ця модель, що не передбачає жодних умов, відповідає проголошеному Китаєм принципу «невтручання» у внутрішні справи інших держав. Такий підхід приваблює уряди країн Глобального Півдня, особливо тих, хто боїться, що західна допомога буде сприйматися як нав'язлива або принесе небажані зміни до країни. [1] Такий підхід дозволяє країнам-реципієнтам вирішувати гострі проблеми розвитку, не дотримуючись складних вимог, які зазвичай асоціюються з допомогою, що надається за певних умов. Однак така гнучкість також викликає питання щодо відповідальності, екологічної безпеки та прозорості боргових зобов'язань.

Допомога Китаю в розвитку була особливо ефективною в Африці, де масштабні інфраструктурні проекти трансформували місцеву економіку. Одним з найяскравіших прикладів є залізниця стандартної колії Момбаса-Найробі в Кенії, провідний проект Ініціативи BRI, завершений у 2017 році. Побудована за 3,6 мільярда доларів США, залізниця скоротила час у дорозі між столицею Кенії та її найбільшим портом з 12 годин до чотирьох годин, стимулюючи торгівлю. До 2020 року залізниця перевезла понад 4 мільйони пасажирів і 9 мільйонів тонн вантажів, значно розширивши логістичні можливості Кенії. [7]

Ще одним помітним успіхом є завершена у 2018 році залізниця Аддіс-Абеба-Джибуті, яка з'єднує Ефіопію, що не має виходу до моря, з портом Джибуті. Ця залізниця, профінансована за рахунок китайських кредитів і побудована китайськими компаніями, впорядкувала експортні маршрути Ефіопії, знизивши транспортні витрати і прискоривши економічне зростання. Ці проекти підкреслюють трансформаційний потенціал допомоги Китаю, спрямованої на розвиток інфраструктури, особливо в регіонах з недостатньо розвиненим сполученням. [5]

Попри свої успіхи, китайська допомога розвитку піддається критиці за посилення залежностей і загострення боргової вразливості. Порт Хамбанота в Шрі-Ланці часто наводять як застережливий приклад. Порт, профінансований китайськими кредитами на суму понад 1 мільярд доларів, замислювався як великий логістичний хаб. Однак через низьку ефективність та фінансові зловживання Шрі-Ланка не змогла погасити свій борг, що призвело до суперечливої передачі порту в оренду на 99 років китайському державному підприємству у 2017 році. [5] Критики стверджують, що цей випадок є прикладом так званої «дипломатії боргової пастки» Китаю, коли непідйомні кредити використовуються для отримання стратегічного контролю над ключовими об'єктами інфраструктури. [8]

Прагматичний характер китайської допомоги в цілях розвитку приносить швидкі економічні вигоди країнам-реципієнтам, зокрема, через покращення інфраструктури, що стимулює торгівлю та інвестиції. Для місцевих еліт ці результати часто перетворюються на політичний капітал і зміцнення відносин з Пекіном. [7]

Однак довгострокові наслідки китайської допомоги є більш складними. Залежність від китайських кредитів, часто за вищими відсотковими ставками, ніж ті, що пропонують міжнародні інституції, збільшує ризик боргової кризи. Згідно зі звітом Світового банку за 2021 рік, майже 60% країн з низьким рівнем доходу, які активно співпрацюють з Ініціативою БРІ, мають високий ризик боргових проблем. [11] Відсутність умов, хоча і приваблює уряди, може також сприяти корупції та неефективності, підриваючи потенціал розвитку економіки.

**Порівняльний аналіз.** Ефективність американської та китайської допомоги на Глобальному Півдні різняться залежно від економічного впливу, політичних результатів і сприйняття реципієнтами. США через умовну допомогу сприяють сталим реформам, як у випадку з енергетичним сектором Гани, де управлінські зміни покращили ефективність і залучили інвестиції. [13] Китай, фокусуючись на інфраструктурних проєктах, забезпечує швидке економічне зростання, але часто уникає системних реформ, створюючи ризики боргового навантаження.

Американська допомога підтримує демократичні цінності, тоді як китайський підхід невтручання привабливий для урядів, які не бажають зовнішнього впливу. [2] Однак американські умови мають свої обмеження. У країнах, де реформи управління відбуваються повільно або є складними, умови можуть призвести до напруження у відносинах. Наприклад, Пакистан змінив свою стратегічну орієнтацію в бік Китаю, посиляючись на розчарування в американській допомозі.

**Висновок.** Конкуренція між США та Китаєм у сфері допомоги розвитку на Глобальному Півдні висвітлює протилежні стратегії. США пов'язують допомогу з реформами управління та правами людини, сприяючи інституційному розвитку, але іноді стикаються з критикою за нав'язливість. Безумовна допомога Китаю зосереджена на швидкому розвитку інфраструктури та економічному зростанні.

Глобальний Південь є не просто пасивною сценою цього суперництва, а активним учасником, який використовує конкуренцію для вирішення своїх різноманітних потреб. Країни-реципієнти стратегічно маневрують між американською та китайською допомогою, орієнтуючись на ту модель, яка краще відповідає їхнім пріоритетам розвитку. Таким чином, вони впливають на глобальний баланс сил, змінюючи саму природу міжнародної допомоги в цілях розвитку.

Забігаючи наперед, варто зазначити, що залишаються питання щодо життєздатності цих моделей. Чи зможе допомога, що надається за певних умов, і надалі забезпечувати баланс між вимогами реформ і нагальними потребами країн, що розвиваються? Чи збереже свою привабливість безумовний підхід Китаю на тлі зростаючої критики щодо боргових зобов'язань і питань суверенітету? Відповіді на ці питання визначатимуть не лише траєкторію американсько-китайської конкуренції, але й шляхи розвитку Глобального Півдня в найближчі десятиліття.

## Література

1. Борділовська О. ГЛОБАЛЬНИЙ ПІВДЕНЬ У КОНТЕКСТІ НОВИХ ВИКЛИКІВ. Національний інститут стратегічних досліджень. 6 С. URL: <https://niss.gov.ua/doslidzhennya/mizhnarodni-vidnosyny/hlobalnyy-pivden-ukonteksti-novykh-vyklykiv>
2. Буравкова А. Американсько-китайські відносини в постбіполярну епоху: глобальний і регіональний вимір. Політичний менеджмент. 2013. №59 С. 154-166.
3. Долгов І. Глобальний Південь: що це таке, як з цим жити і куди рухатися далі. URL: <https://www.ukrinform.ua/rubric-polytics/3800189-globalnij-pivden-so-ce-take-ak-z-cim-ziti-i-kudi-ruhatisa-dali.html>

4. Гордійко К. Глобальне протистояння на новому рівні: США проти китайської ініціативи «Пояс і шлях». Актуальні проблеми міжнародних відносин – 2021 : матеріали міжнар. науково-практ. конф. студентів, аспірантів та молодих вчен., 29 жовт. 2021 р. Київ, 2021. С. 178–180. URL: [https://www.iir.edu.ua/sites/default/files/2023-03/АПМВ%20-%202021\\_%20Ч1%20lv.pdf#page=178](https://www.iir.edu.ua/sites/default/files/2023-03/АПМВ%20-%202021_%20Ч1%20lv.pdf#page=178)
5. Гармаш А. «Один пояс, один шлях»: наскільки «шовковим» буде шлях для Африки?. Аналітичний центр ADASTRA. URL: <https://adastra.org.ua/blog/odin-poyas-odin-shlyah-naskilki-shovkovim-bude-shlyah-dlya-afriki>
6. Чжоу В. Геостратегія глобалізації «Один пояс, один шлях» для Китаю та країн, що знаходяться на цьому шляху / Чжоу В. // Вчені записки : зб. наук. пр. / М-во освіти і науки України, ДВНЗ «Київ. нац. екон. ун-т ім. Вадима Гетьмана» ; [редкол.: О. Яценко (голов. ред.) та ін.]. Київ. 2021. Вип. 23. С. 117–135.
7. Татакі Д. Сучасний стан співробітництва між Китаєм та країнами Африки: інвестиційний аспект. Politicus. 2021. № 6. С. 107–110.
8. Хіноцька Н. Від інвестицій до залежності: чим відрізняється допомога Китаю від європейської. Європейська правда. URL: <https://www.eurointegration.com.ua/articles/2021/03/3/7120301/>
9. Cohen N. P., Mohan S. Final Evaluation of USAID GEMAP Activities (Governance and Economic Management Assistance Program). USAID. 2010. 70 С.
10. Cordell K. A. Chinese Development Assistance: A New Approach or More of the Same? URL: <https://carnegieendowment.org/research/2021/03/chinese-development-assistance-a-new-approach-or-more-of-the-same?lang=en>
11. Lynch L., Andersen S., Zhu T. China's Foreign Aid: A Primer for Recipient Countries, Donors, and Aid Providers. The Center for Global Development. 2020. 16 С.
12. Millennium Challenge Corporation URL: <https://www.mcc.gov/>
13. Shah A. Development assistance and conditionality: Challenges in design and options for more effective assistance. OECD. 2018. 37 С.
14. Spevacek A. M. Aid and the "New" Conditionality. USAID KNOWLEDGE SERVICES CENTER (KSC). 2010. 5 С.
15. U.S. Agency for International Development (USAID) URL: <https://www.usaid.gov/>

УДК 327.3:339(520+73)

## ЕКОНОМІЧНІ ВІДНОСИНИ МІЖ ЯПОНІЄЮ ТА США В МІЖНАРОДНИХ ОРГАНІЗАЦІЯХ

**Прокоф'єв Максим**, здобувач другого (магістерського) рівня вищої освіти факультету філології, історії та політико-юридичних наук.

Науковий керівник – канд. іст. наук, доц. **Мицик Л. М.**, кафедра всесвітньої історії та міжнародних відносин.

У статті розглядаються економічні відносини між Японією та Сполученими Штатами у контексті їх участі в міжнародних організаціях. Проаналізовано, як співпраця у рамках СОТ, МВФ та АТЕС сприяє реалізації спільних економічних цілей, а також забезпечує стабільність міжнародної фінансової системи. Визначено механізми вирішення торговельних суперечок, просування політики фінансової прозорості та сталого розвитку, а також вплив цих країн на прийняття рішень у зазначених організаціях. Розглянуто баланс між співпрацею і суперництвом Японії та США, а також їхню здатність формувати глобальні економічні стандарти.

**Ключові слова:** Японія, США, СОТ, МВФ, АТЕС, економічні відносини, міжнародні організації.

**Актуальність теми:** Участь Японії та Сполучених Штатів у міжнародних організаціях є важливим фактором формування глобальної економічної системи.

**Мета дослідження:** Дослідити економічну співпрацю між Японією та США в рамках міжнародних організацій, проаналізувати їхній вплив на формування глобальної економічної політики, вирішення суперечок та стимулювання сталого розвитку.

**Об'єкт дослідження:** Економічні відносини між Японією та США у міжнародних організаціях.

**Предмет дослідження:** Роль Японії та США у формуванні політики та прийнятті рішень у міжнародних організаціях.

**Виклад основного матеріалу:** Економічні відносини між Японією та Сполученими Штатами є важливою частиною світової економіки, сформованою десятиліттями торгівлі, інвестицій та спільних геополітичних інтересів [1]. Обидві країни займають впливові позиції як одні з найбільших економік світу, причому Сполучені Штати традиційно є світовим економічним лідером, а Японія представляє найбільш розвинену економіку в Азії [3]. Ця унікальна динаміка сприяла розвитку партнерства, яке не лише приносить користь обом країнам, але й сприяє стабільності та зростанню міжнародної

економічної системи [5]. Завдяки мережі угод та спільним зусиллям відносини між Японією та США мають далекосяжні наслідки: від встановлення стандартів у сфері торгівлі та фінансів до стимулювання технологічного прогресу [10].

Міжнародні організації відіграють вирішальну роль у сприянні та спрямуванні цього партнерства, пропонуючи рамки, які підтримують співпрацю, а також управляють потенційними конфліктами [6]. У Світовій організації торгівлі (СОТ), Міжнародному валютному фонді (МВФ) та різних регіональних організаціях присутність Японії та США гарантує, що рішення відображають баланс інтересів по обидва боки Тихого океану [9]. Ці інституції створюють структуровану платформу, де обидві країни можуть узгоджувати свої економічні цілі, вирішувати суперечки та співпрацювати над ширшими глобальними питаннями, такими як фінансова стабільність, сталий розвиток та лібералізація торгівлі [7]. Їх участь у цих організаціях зміцнює багатостороннє співробітництво, дозволяючи обом країнам поширювати свій вплив за межі двосторонніх угод і на більші, більш впливові сфери економічного управління [15].

Роль міжнародних організацій у посередництві в японсько-американських відносинах є особливо важливою, оскільки вони забезпечують нейтральну арену для діалогу, запобігаючи ескалації економічного суперництва та заохочуючи співпрацю у вирішенні спільних проблем [8]. За допомогою цих платформ Японія і США можуть вирішувати проблеми, поважаючи інтереси інших глобальних гравців, таким чином запобігаючи ізоляції менших за розміром економік [11]. Наприклад, механізми СОТ дозволяють Японії та США вирішувати торговельні суперечки дипломатичним шляхом, зберігаючи загальну стабільність їхнього партнерства [13]. Аналогічно, в рамках МВФ Японія і США співпрацюють над політикою, яка сприяє глобальній фінансовій стабільності, що є пріоритетом, який відповідає інтересам обох країн у добре функціонуючій міжнародній економічній системі [2].

**СОТ.** Світова організація торгівлі (СОТ) відіграє ключову роль у встановленні та підтримці торговельних стандартів і слугує основним форумом для вирішення торговельних суперечок між країнами-членами [12]. Японія та США, як економічно розвинені держави, мають значний вплив у СОТ, формуючи глобальну торговельну політику та правила, що впливають на широкий спектр галузей економіки [4]. Організація забезпечує структурований механізм для цих двох країн для вирішення як спільних, так і розбіжних інтересів у багатосторонніх рамках, сприяючи стабільному торговельному середовищу, яке відповідає їхнім економічним цілям [14]. Мандат СОТ щодо сприяння лібералізації торгівлі та боротьби з протекціоністською політикою тісно пов'язаний з економічною філософією Японії та США, що сприяє створенню спільного підґрунтя для їхнього підходу до глобальної торгівлі [10].

У рамках СОТ Японія і США часто знаходять спільну мову з таких питань, як захист прав інтелектуальної власності, сприяння вільній торгівлі та зниження нетарифних бар'єрів [9]. Їх спільна підтримка цих принципів призвела до об'єднання зусиль у пропонуванні реформ, які розширюють доступ до ринків, заохочують чесну конкуренцію та захищають інновації, що є життєво важливими для розвинутих економік [11]. Однак виникають і проблемні питання, що відображають складну взаємодію їхніх індивідуальних економічних інтересів та національних галузей [3]. Суперечки щодо сільськогосподарських тарифів, наприклад, підкреслюють напруженість між прагненням Японії захистити свій сільськогосподарський сектор і тим, що США наголошують на доступі до ринку для американської продукції [13]. Так само розбіжності щодо субсидій у таких галузях, як аерокосмічна та технологічна, час від часу ставлять під сумнів динаміку співпраці між двома країнами [15].

Механізм вирішення спорів СОТ пропонує нейтральну платформу для Японії та США для вирішення таких конфліктів дипломатичним шляхом, запобігаючи їх переростанню в ширші економічні суперечки [1]. Обидві країни використовували цей механізм для розгляду справ одна проти одної, а також проти інших країн, підкреслюючи цінність СОТ як регулятора, що забезпечує дотримання узгоджених правил [7]. Японія та Сполучені Штати співпрацюють з СОТ не лише для вирішення власних двосторонніх торговельних питань, але й для протидії недобросовісній торговельній практиці з боку інших країн [5].

**МВФ.** Міжнародний валютний фонд (МВФ) є одним із фундаментальних факторів сприяння глобальній фінансовій стабільності, пропонуючи механізм, за допомогою якого країни можуть співпрацювати у сфері економічної політики, управляти валютними курсами та надавати фінансову допомогу країнам, що стикаються з економічною нестабільністю [8]. Сполучені Штати та Японія, як два найбільші кредитори МВФ, відіграють ключову роль у формуванні політики та порядку денного організації, маючи спільну зацікавленість у сприянні стабільному економічному зростанню та запобіганні системним фінансовим кризам [6]. Їхній вплив відіграє важливу роль у процесах прийняття рішень МВФ, зокрема, щодо реформ політики, екстреного фінансування та фінансового нагляду [10].

В останні роки обидві країни продемонстрували взаємну прихильність підтримці ініціатив МВФ щодо реструктуризації боргу та фінансової стійкості, особливо у відповідь на кризи в країнах, що розвиваються [2]. Економічні наслідки пандемії COVID-19 підкреслили важливість такої співпраці. У цей період колишній міністр фінансів США Стівен Мнучін та міністр фінансів Японії Таро Асо підтримали ініціативу МВФ щодо призупинення обслуговування боргу (DSSI) з метою полегшення фінансового

тиску на країни з низьким рівнем доходу [12]. Ця співпраця була життєво важливою для продовження списання боргів, що дозволило цим країнам перерозподілити ресурси на боротьбу з пандемією, а не на виплату боргів [8]. І Японія, і США виступали за збільшення кількості спеціальних прав запозичення (СПЗ) для збільшення ресурсів МВФ, підкреслюючи свою спільну зацікавленість у скоординованому підході до глобальної фінансової стабільності [9].

Крім того, Японія і США послідовно підтримують реформи політики МВФ, спрямовані на підвищення прозорості та підзвітності, гарантуючи, що фінансова допомога ефективно використовується країнами-реципієнтами [5]. Обидві країни, наприклад, підтримують ініціативи, які вимагають від країн-позичальників проведення фіскальних реформ та антикорупційних заходів, що підвищує довгострокову стійкість програм МВФ [3]. Їхній колективний вплив поширюється і на реформи управління МВФ, де вони сприяли збільшенню представництва країн з економікою, що розвивається, що відображає розуміння мінливого глобального економічного ландшафту [15]. Це спільне бачення адаптивного МВФ, що відображає глобальне розмаїття, спонукало Японію та США підтримати реформи квот голосування та керівних ролей [7].

Хоча Японія та Сполучені Штати іноді розходяться у поглядах на конкретні політики МВФ – наприклад, щодо рівня умов, які накладаються на країни-позичальники, – їхня спільна позиція щодо фундаментальних цілей підкреслює зобов'язання підтримувати МВФ, який активно сприяє фінансовій стабільності та економічній стійкості [1].

**АТЕС.** Азійсько-Тихоокеанське економічне співробітництво (АТЕС) є центральним форумом для економічної інтеграції, розвитку та лібералізації торгівлі в Азійсько-Тихоокеанському регіоні, об'єднуючи 21 країну-члена, на які разом припадає близько 60% світового ВВП [13]. АТЕС працює на унікальній необов'язковій основі, роблячи акцент на досягненні консенсусу та співпраці, а не на примусі, що дозволяє організації слугувати гнучкою платформою для діалогу [14]. І Японія, і Сполучені Штати давно виступають в рамках АТЕС за розвиток відкритої торгівлі, визнаючи цінність форуму в просуванні регіонального економічного співробітництва без формальних обмежень, пов'язаних з традиційними торговельними угодами [15].

В останні роки Японія та США знайшли спільну мову щодо ініціатив в рамках АТЕС, спрямованих на цифрову торгівлю та просування практик сталого розвитку [8]. Колишній торговий представник США Кетрін Тай і міністр економіки, торгівлі та промисловості Японії Коїті Хагіуда підтримали спільні ініціативи, спрямовані на узгодження регулювання цифрової економіки, забезпечення безперешкодного транскордонного потоку даних і кращого захисту прав інтелектуальної власності в економіках АТЕС [4]. Визнаючи економічний потенціал цифрової торгівлі, обидві країни працюють над створенням механізмів, які забезпечують безпеку та надійність для бізнесу, що працює в цифровому просторі, що стає все більш важливим з прискореним переходом до цифрової економіки після пандемії COVID-19.

У той же час Японія і США також просувають практики сталого розвитку в рамках АТЕС, працюючи над вирішенням регіональних екологічних проблем, які впливають на економічну безпеку [6]. Обидві країни активно підтримали Дорожню карту АТЕС щодо морського сміття, ініціативу, спрямовану на зменшення забруднення пластиком вод регіону, визнаючи взаємопов'язаний вплив погіршення стану довкілля на регіональні галузі, такі як рибальство, туризм та судноплавство. Спільно виступаючи за таку політику, Японія і США демонструють спільне бачення збалансованого підходу до економічного зростання, який також вирішує нагальні екологічні проблеми, позиціонуючи сталий розвиток як один із стовпів місії АТЕС [9].

Однак в рамках АТЕС залишаються виклики, особливо ті, що стосуються економічних і стратегічних інтересів інших впливових країн-членів [2]. Різний рівень відданості принципам вільної торгівлі серед економік АТЕС, включаючи підхід Китаю до державного втручання на своїх ринках, створив точки тертя в досягненні консенсусних результатів [13]. Японії та США часто доводиться долати ці складнощі, зміцнюючи альянси з економіками-однотумцями в рамках АТЕС, щоб відстоювати вищі стандарти в торговельній та інвестиційній практиці [5]. Це узгодження було очевидним на зустрічах АТЕС у 2022 році, де обидві країни співпрацювали з іншими країнами, щоб відстоювати чіткі стандарти, які сприяють прозорій і справедливій торгівлі, навіть на тлі зростаючої стратегічної конкуренції в регіоні [7].

**Вплив у міжнародних організаціях.** Вплив і динаміка сил у таких міжнародних організаціях, як Міжнародний валютний фонд (МВФ) та Світова організація торгівлі (СОТ), підкреслюють стратегічну роль Японії та США у глобальному управлінні [6]. Обидві країни мають значну кількість голосів у цих організаціях, що є свідченням їхнього значного економічного внеску та історичного впливу на світову фінансову систему [3]. МВФ, наприклад, працює на основі квотної системи, в якій кількість голосів безпосередньо корелює з фінансовими внесками, що дозволяє Сполученим Штатам зберігати найбільшу частку голосів, в той час як Японія входить до числа найбільших платників внесків [15].

У МВФ цей вплив дозволив Японії та США відстоювати політику, яка сприяє фінансовій стабільності та прозорості, особливо в програмах кредитування країн, що розвиваються, які стикаються

з економічними проблемами [4]. СОТ, хоч і не базується на суворій системі квот, як МВФ, відображає динаміку сили через вплив на переговорах і здатність очолювати коаліції з ключових питань [12].

Геополітичні альянси ще більше посилюють вплив Японії та США в міжнародних організаціях, оскільки вони часто працюють в тандемі з союзниками для просування спільних цілей і протистояння зростаючому впливу інших великих держав, зокрема Китаю [14]. Такий союзницький підхід дозволяє Японії та США створювати коаліції, які посилюють їхні позиції на переговорах і підвищують їхню здатність керувати напрямками політики [15]. Наприклад, в МВФ обидві країни тісно співпрацюють з європейськими союзниками, щоб підтримувати фінансову політику, яка перешкоджає валютним маніпуляціям – питання, яке було особливо актуальним у зв'язку з політикою обмінного курсу Китаю [1].

У рамках Світової організації торгівлі альянс Японії та США також відіграє важливу роль у формуванні стратегічних коаліцій з питань торговельної політики [11]. Нещодавно Японія і США об'єдналися з Європейським Союзом для вирішення питання промислових субсидій – теми, яка має значні наслідки для глобальної торговельної конкуренції, особливо щодо підприємств з державною підтримкою. Їхні спільні зусилля спрямовані на обмеження практики, яка сприймається як така, що спотворює ринок, особливо в контексті державної економічної моделі Китаю.

**Висновок.** Отже, партнерство між Японією та Сполученими Штатами в рамках великих міжнародних організацій, таких як СОТ, МВФ та АТЕС, підкреслює складний баланс співпраці та стратегічного узгодження. Завдяки спільному впливу обидві країни працюють над формуванням політики, яка підтримує фінансову стабільність, сприяє відкритій торгівлі та встановлює спільні стандарти для технологічних та екологічних рамок. Незважаючи на періодичні розбіжності, Японія і США використовують ці організації для врегулювання своїх розбіжностей, просуваючи при цьому спільні інтереси.

У майбутньому роль Японії і США в цих організаціях, ймовірно, буде змінюватися в міру того, як вони будуть орієнтуватися у все більш багатополлярному світі. Зростаючий вплив країн з економікою, що розвивається, може змінити баланс сил, змусивши Японію і США адаптувати свої стратегії, створити нові альянси і, можливо, прийняти більш широкі підходи в рамках таких організацій, як МВФ і СОТ. Оскільки глобальні виклики, такі як зміна клімату, діджиталізація та економічна нерівність, вимагають скоординованих відповідей, ці зміни створюють як виклики, так і можливості для японсько-американської співпраці.

### Література

1. Міністерство економіки України. Огляд торговельної політики Японії. URL: <https://me.gov.ua/Documents/Detail?lang=uk-UA&title=OgledTorgovelnoiPolitikiYaponii&isSpecial=true>.
2. Нагорняк М. М., УЧАСТЬ ЯПОНІЇ В РЕГІОНАЛЬНИХ ІНТЕГРАЦІЙНИХ ПРОЦЕСАХ. РОЛЬ ЯПОНІЇ У СУЧАСНОМУ СВІТІ ЗБІРНИК НАУКОВИХ ПРАЦЬ. НАЦІОНАЛЬНА АКАДЕМІЯ НАУК УКРАЇНИ ДЕРЖАВНА УСТАНОВА «ІНСТИТУТ ВСЕСВІТНЬОЇ ІСТОРІЇ НАН УКРАЇНИ». 2022. Київ. С. 28-41.
3. Олійник О. М., РОЛЬ ЯПОНІЇ У МІЖНАРОДНОМУ РОЗВИТКУ. РОЛЬ ЯПОНІЇ У СУЧАСНОМУ СВІТІ ЗБІРНИК НАУКОВИХ ПРАЦЬ. НАЦІОНАЛЬНА АКАДЕМІЯ НАУК УКРАЇНИ ДЕРЖАВНА УСТАНОВА «ІНСТИТУТ ВСЕСВІТНЬОЇ ІСТОРІЇ НАН УКРАЇНИ». 2022. Київ. С. 132-161.
4. Купрейчук В., ЗОВНІШНЬОПОЛІТИЧНІ ПРІОРИТЕТИ ЯПОНІЇ В РАМКАХ АТЕС. Актуальні проблеми міжнародних відносин. 2010. Випуск 90 (Частина I). С. 129-131.
5. Congressional Research Service. The International Monetary Fund. 2022. URL: <https://sgp.fas.org/crs/misc/IF10676.pdf>.
6. EU, US and Japan agree on new ways to strengthen global rules on industrial subsidies. European Commission. URL: [https://policy.trade.ec.europa.eu/news/eu-us-and-japan-agree-new-ways-strengthen-global-rules-industrial-subsidies-2020-01-14\\_en](https://policy.trade.ec.europa.eu/news/eu-us-and-japan-agree-new-ways-strengthen-global-rules-industrial-subsidies-2020-01-14_en).
7. Goto S., Recasting U.S.-Japan Ties in a New Era of Economic Security. Asia Policy. 2022. Vol. 17, Num. 4. С. 227-238.
8. Holroyd C., Momani B., Japan's rescue of the IMF. Social Science Japan Journal. 2012. #15(2). URL: [https://www.researchgate.net/publication/279493570\\_Japan's\\_rescue\\_of\\_the\\_IMF](https://www.researchgate.net/publication/279493570_Japan's_rescue_of_the_IMF).
9. Lawrence R. Z., The United States and the WTO Dispute Settlement System. 2007.
10. Linscott M., The US-Japan trade deal could undermine the WTO. URL: <https://www.atlanticcouncil.org/blogs/new-atlanticist/the-us-japan-trade-deal-could-undermine-the-wto/>.
11. Lipsy P.Y., US-Japan Cooperation on the Reform of International Organizations. Japan Center for International Exchange. 2011. 12 С.
12. Ortblad D. J., The U.S. and Japan in APEC: arena for leadership in Asia and the Pacific. AsiaPacific Issues. 1996.
13. Pekkanen S. M., The politics of Japan's WTO strategies. Orbis. 2004. #48(1). С. 135-147.
14. Yeung C. K., Japan's Role in the Making of the Asia-Pacific Economic Cooperation (APEC). Japanese Foreign Policy in Asia and the Pacific. Ch. 8. С. 137-153.
15. Zumwalt J., Strengthening the U.S.-Japan Partnership in Asia: The Promise of APEC. URL: <https://spfusa.org/publications/strengthening-the-u-s-japan-partnership-in-asia-the-promise-of-apec/>.

## НОРМАТИВНО-ПРАВОВЕ РЕГУЛЮВАННЯ У СФЕРІ ОХОРОНИ ЗДОРОВ'Я

**Пулінець Анастасія**, здобувачка першого (бакалаврського) рівня вищої освіти III курсу факультету філології, історії та політико-юридичних наук.

Науковий керівник – д-р. юрид. наук, проф. **Городецька І. А.**, кафедра політології, права та філософії.

*У статті досліджено нормативно-правове регулювання системи охорони здоров'я на основі аналізу норм Конституції України та Законів України, що здійснюють регламентацію у цій сфері. Визначено найважливіші проблеми та колізії у законодавстві стосовно медичної галузі. Запропоновано конкретні пропозиції щодо вдосконалення нормативно-правової бази сфери охорони здоров'я. Зроблено висновок, що сучасний стан системи охорони здоров'я потребує суттєвого поліпшення.*

**Ключові слова:** нормативно-правове регулювання, охорона здоров'я, реформи.

**Постановка проблеми.** Складно переоцінити важливість та роль сфери охорони здоров'я у нашому житті. Оскільки від рівня розвитку цієї галузі залежать надання медичної допомоги, забезпечення якісними та доступними медичними послугами населення, дієва організація управління закладами охорони здоров'я. Цим обумовлена необхідність ефективного нормативно-правового регулювання в даній сфері. На сьогодні нормативно-правова база в медичній галузі потребує цілісного реформування. Це пов'язано як із постійним поступом науки й технологій, так і з викликами, спричиненими пандемією та повномасштабним вторгненням російської федерації. Існує потреба в систематизації законодавства, його вдосконаленні шляхом внесення змін до чинних і прийняття нових норм у сфері охорони здоров'я. Лише таким способом можна забезпечити реалізацію державних гарантій стосовно здоров'я людини, визначених в Основному Законі України.

**Аналіз останніх досліджень і публікацій.** Теоретико-правові проблеми нормативно-правового забезпечення сфери охорони здоров'я були предметом дослідження таких вітчизняних учених, як І.С. Демченко, М.І. Заярський, В.В. Карлаш, В.К. Колпаков, Л.В. Крячкова, В.М. Лехан, Р. Шевчук та інші.

**Мета статті** – розглянути основні нормативно-правові акти, що регулюють діяльність у сфері охорони здоров'я, з'ясувати істотні проблеми нормативно-правового регулювання медичної галузі, їх причини та можливі шляхи вирішення.

**Виклад основного матеріалу.** Нормативно-правове регулювання у сфері охорони здоров'я здійснюється Конституцією України, Основами законодавства України про охорону здоров'я, Законами України «Про забезпечення санітарного та епідемічного благополуччя населення», «Про захист населення від інфекційних хвороб», «Про запобігання захворюванню на синдром набутого імунodefіциту (СНІД) та соціальний захист населення», «Про боротьбу із захворюванням на туберкульоз», «Про психіатричну допомогу», «Про державні фінансові гарантії медичного обслуговування населення», «Про лікарські засоби» та іншими нормативно-правовими актами, прийнятими відповідно до них.

У статті 3 Конституції України наголошується, що здоров'я людини є однією з найвищих соціальних цінностей, забезпечення якої – один з головних обов'язків держави [1].

При цьому, стаття 49 Конституції України стверджує, що кожен має право на охорону здоров'я, медичну допомогу та медичне страхування; охорона здоров'я забезпечується державним фінансуванням відповідних соціально-економічних, медико-санітарних і оздоровчо-профілактичних програм; держава створює умови для ефективного і доступного для всіх громадян медичного обслуговування; у державних і комунальних закладах охорони здоров'я медична допомога надається безоплатно; існуюча мережа таких закладів не може бути скорочена; держава сприяє розвитку лікувальних закладів усіх форм власності та дбає про розвиток фізичної культури і спорту, забезпечує санітарно-епідемічне благополуччя [1].

Виходячи з норм Конституції України, державними гарантіями щодо реалізації громадянами їх прав у галузі охорони здоров'я є:

- організація та проведення системи державних і громадських заходів щодо охорони та зміцнення здоров'я;
- надання всім громадянам гарантованого рівня медико-санітарної допомоги в обсязі, що встановлюється Кабінетом Міністрів України;
- здійснення державного й громадського контролю та нагляду у сфері створення розгалуженої мережі закладів охорони здоров'я;
- організація державної системи збирання, обробки й аналізу соціальної, екологічної та спеціальної медичної статистичної інформації;
- встановлення відповідальності за порушення прав і законних інтересів громадян у галузі охорони здоров'я.



Провідним нормативним актом, який регламентує базові підходи в системі управління охороною здоров'я є Закон України «Основи законодавства України про охорону здоров'я», який визначає правові, організаційні, економічні та соціальні засади охорони здоров'я в Україні, регулює суспільні відносини у цій галузі з метою забезпечення гармонійного розвитку фізичних і духовних сил, високої працездатності і довголітнього активного життя громадян, усунення факторів, що шкідливо впливають на їх здоров'я, попередження і зниження захворюваності, інвалідності та смертності, поліпшення спадковості [2].

Головними положеннями цього Закону є: сучасні визначення медичної термінології, яка застосовується в практиці ринкових відносин, регламентація прав та обов'язків громадян у сфері охорони здоров'я, економічні та спеціалізовані основи організації охорони здоров'я, забезпечення здорових і безпечних умов життя, форми та способи надання медичної допомоги, забезпечення лікарськими та протезними засобами, охорона здоров'я матері та дитини, медико-санітарне забезпечення санаторно-курортної діяльності і відпочинку, медична експертиза, медична і фармацевтична діяльність, міжнародне співробітництво [2; 3].

Крім того, у цьому нормативно-правовому акті наголошується на природному невід'ємному і непорушному праві на охорону здоров'я кожної людини, а також дано визначення поняттю «охорона здоров'я», як системі заходів, спрямованих на забезпечення збереження і розвитку фізіологічних, психологічних функцій, оптимальної працездатності та соціальної активності людини за максимальної біологічно можливої індивідуальної тривалості життя [2].

Закон України «Про державні фінансові гарантії медичного обслуговування населення» визначає державні фінансові гарантії надання необхідних пацієнтам послуг з медичного обслуговування (медичних послуг) та лікарських засобів належної якості, реімбурсації лікарських засобів та медичних виробів (включаючи допоміжні засоби) за рахунок коштів Державного бюджету України за програмою медичних гарантій [4].

Правовідносини, пов'язані зі створенням, реєстрацією, виробництвом, контролем якості та реалізацію лікарських засобів [5], регулює Закон України «Про лікарські засоби». У ньому надано визначення лікарських засобів, порядок створення та організація їх виробництва, державний контроль якості та нагляд за ввезенням в Україну та вивезенням з України лікарських засобів.

Такі Закони України, як «Про забезпечення санітарного та епідемічного благополуччя населення», «Про захист населення від інфекційних хвороб», «Про запобігання захворюванню на синдром набутого імунodefіциту (СНІД) та соціальний захист населення», «Про боротьбу із захворюванням на туберкульоз», «Про психіатричну допомогу», ще називають спеціальними, оскільки вони регулюють певні напрямки в галузі охорони здоров'я.

Незважаючи на значну кількість нормативно-правових актів у сфері охорони здоров'я, на сьогодні існує багато колізій та проблем в цій сфері.

Це пов'язано, перш за все, із безсистемністю, фрагментарністю та непослідовністю медичних реформ, які розпочалися із великим запізненням порівняно з іншими країнами.

Ще однією проблемою, із якою зіштовхнулася Україна, є фінансова неспроможність у повному обсязі реалізувати державні гарантії щодо безоплатності медичної допомоги. Це призводить або до сумнівності легітимності деяких законодавчих та підзаконних нормативно-правових актів, або до набуття деяких норм Конституції України декларативного характеру. Як приклад можна навести Закон України «Про державні фінансові гарантії медичного обслуговування населення», який на момент його ухвалення (19 жовтня 2017 р.) порушує як мінімум три статті Конституції України: ст. 49, в якій задекларовано, що в Україні «Кожен має право на охорону здоров'я, медичну допомогу та медичне страхування. ...У державних і комунальних закладах охорони здоров'я медична допомога надається безоплатно...», ст. 22, яка містить норму «При прийнятті нових законів або внесенні змін до чинних законів не допускається звуження змісту та обсягу існуючих прав і свобод», та частини другої ст. 64, в якій прописано, що конституційні права не можуть бути обмежені інакше як «в умовах воєнного або надзвичайного стану» [6, с.7-8].

Відповідно до Рішення Конституційного Суду України за конституційним поданням 53 народних депутатів України щодо офіційного тлумачення положення частини третьої статті 49 Конституції України «у державних і комунальних закладах охорони здоров'я медична допомога надається безоплатно» (справа про безоплатну медичну допомогу) від 29.05.2002 р. № 10-рп/2002 встановлено, що положення частини третьої статті 49 Конституції України «у державних і комунальних закладах охорони здоров'я медична допомога надається безоплатно» треба розуміти так, що у державних та комунальних закладах охорони здоров'я медична допомога надається всім громадянам незалежно від її обсягу та без попереднього, поточного або наступного їх розрахунку за надання такої допомоги [7].

Проблема із запровадження медичного страхування набуває широкого розголосу. Так, вищезазначеним Рішенням Конституційного Суду України визначено, що частина перша статті 49 Конституції України закріплює право кожного на медичне страхування, тобто не обов'язкове, а

добровільне медичне страхування громадян, яке не суперечитиме конституційному припису «у державних і комунальних закладах охорони здоров'я медична допомога надається безоплатно» лише у тому разі, коли платниками обов'язкових страхових платежів (внесків) будуть організації, установи, підприємства, інші господарюючі суб'єкти, які займаються підприємницькою діяльністю, державні фонди тощо [7]. Суд також наголошує, що стягнення таких платежів (внесків) з громадян у системі державного медичного страхування не відповідатиме вказаному конституційному положенню, оскільки буде однією з форм оплати за надання їм допомоги у державних і комунальних закладах охорони здоров'я [7].

Підсумовуючи вищезазначене, можемо внести такі пропозиції задля покращення нормативно-правового регулювання у галузі охорони здоров'я:

- 1) формування нової трансформаційної державної політики, яка зважатиме на реалії сьогодення та зможе швидко реагувати на виклики та проблеми медичної галузі;
- 2) створення науково-обґрунтованої стратегії законотворчої діяльності у сфері охорони здоров'я;
- 3) урахування міжнародно-правових стандартів у сфері охорони здоров'я і позитивний зарубіжний досвід у регулюванні даної галузі;
- 4) приведення нормативно-правової бази в структуровану систему задля уникнення суперечності в змісті різних нормативно-правових актів, що регламентують цю сферу;
- 5) сприяння консолідованій діяльності представників правової і медичної науки.

І.А. Городецька також зазначає, що задля виведення медичної галузі із кризового стану, в якому вона на сьогодні перебуває, необхідні комплексні дієві реформи не лише в охороні здоров'я, а й у пов'язаних з нею сферах, як запобігання та протидія корупції [8]. При цьому, вкрай важливим є необхідність посилення контролю із боку керівників органів влади за станом виконання антикорупційних програм [9, с. 127], у тому числі, й у досліджуваній сфері.

Таким чином, основними нормативно-правовими актами, що здійснюють регулювання у сфері охорони здоров'я є Конституція України, Закони України «Основи законодавства України про охорону здоров'я», «Про державні фінансові гарантії медичного обслуговування населення», «Про лікарські засоби», спеціальні Закони України, що регламентують діяльність у певних напрямках медичної галузі, та інші законодавчі акти, прийняті відповідно до них.

Істотними проблемами у законодавстві в цій сфері є безсистемність, суперечність і розпорошеність нормативно-правових актів. Їх вирішення можливе тільки шляхом здійснення реального цілісного реформування, яке охопить усю сферу охорони здоров'я, а не її окремі сфери (підрозділи). Важливим є продовження дослідження проблематики аналізу нормативно-правового забезпечення медичної галузі, оскільки це допоможе віднайти прогалини у законодавстві та вказати на норми, які у зв'язку з сучасним станом речей, потребують суттєвих змін.

### Література

1. Конституція України : від 28.06.1996 № 254к/96-ВР : станом на 1 січ. 2020 р. URL: <https://zakon.rada.gov.ua/laws/show/254%D0%BA/96-%D0%B2%D1%80#Text>.
2. Основи законодавства України про охорону здоров'я : Закон України від 19.11.1992 № 2801-XII : станом на 1 жовт. 2024 р. URL: <https://zakon.rada.gov.ua/laws/show/2801-12#Text>.
3. Шевчук Р. Аналіз нормативно-правового забезпечення у сфері охорони здоров'я. *Наукові праці Міжрегіональної Академії управління персоналом. Політичні науки та публічне управління*. 2023. № 1(67). С. 65–70. URL: [https://doi.org/10.32689/2523-4625-2023-1\(67\)-9](https://doi.org/10.32689/2523-4625-2023-1(67)-9).
4. Про державні фінансові гарантії медичного обслуговування населення : Закон України від 19.10.2017 № 2168-VIII : станом на 20 верес. 2024 р. URL: <https://zakon.rada.gov.ua/laws/show/2168-19#Text>.
5. Про лікарські засоби : Закон України від 04.04.1996 № 123/96-ВР : станом на 18 верес. 2024 р. URL: <https://zakon.rada.gov.ua/laws/show/v010p710-02#Text>.
6. В.М. Лехан, Л.В. Крячкова, М.І. Заярський. Аналіз реформ охорони здоров'я в Україні: від здобуття незалежності до сучасності. *Україна. Здоров'я нації*. 2018. № 4(52). С. 5–11.
7. Рішення Конституційного Суду України у справі за конституційним поданням 53 народних депутатів України щодо офіційного тлумачення положення частини третьої статті 49 Конституції України "у державних і комунальних закладах охорони здоров'я медична допомога надається безоплатно" (справа про безоплатну медичну допомогу): Рішення Конституційного Суду України від 29.05.2002 № 10-рп/2002. URL: <https://zakon.rada.gov.ua/laws/show/v010p710-02#Text>.
8. Городецька І.А. Корупційні ризики в діяльності органів публічної влади: поняття, ідентифікація, заходи усунення. *Міжнародний науковий журнал «Інтернаука»*. Серія: «Юридичні науки». 2020. № 8(30). С. 7–12. URL: <https://www.inter-nauka.com/uploads/public/15992061631143.pdf>
9. Городецька І.А. Антикорупційні програми органів влади як складник системи запобігання і протидії корупції. *Юридичний науковий електронний журнал*: електрон. наук. фахове вид. 2020. № 5. С. 125–128. URL: [http://www.lsej.org.ua/5\\_2020/29.pdf](http://www.lsej.org.ua/5_2020/29.pdf)

## ДЕРЖАВНИЙ КОРДОН УКРАЇНИ ЯК ОБ'ЄКТ АДМІНІСТРАТИВНО-ПРАВОВОГО РЕГУЛЮВАННЯ

**Сич Володимир**, здобувач першого (бакалаврського) рівня вищої освіти III курсу факультету філології, історії та політико-юридичних наук.

Науковий керівник – д-р. юрид. наук, проф. **Городецька І. А.**, кафедра політології, права та філософії.

*У статті на основі аналізу нормативно-правової бази висвітлено поняття та характеристика Державного кордону України загалом і під час дії воєнного стану, визначено елементи нагляду та контролю за порядком перетину.*

**Ключові слова:** Державний кордон України, Державна прикордонна служба (ДПСУ), прикордонна смуга, прикордонний режим, воєнний стан.

**Постановка проблеми.** Через повномасштабну війну багато людей полишають свої домівки та виїжджають за кордон, але досить часто зіштовхуються з проблемою його перетину, оскільки даний процес із уведенням воєнного стану був ускладнений. З цього виникає проблема забезпечення недоторканності та належного функціонування кордону, зокрема через необхідність адаптації існуючих правових механізмів до умов воєнного стану та змін у прикордонному режимі.

Проблема охорони кордону набуває критичної ваги, адже якісна система регулювання та захисту є запорукою національної безпеки України, яка нині є пріоритетним завданням державної політики.

**Аналіз останніх досліджень і публікацій.** В основу дослідження Державного кордону України як об'єкта адміністративно-правового регулювання було покладено аналіз чинного законодавства України, зокрема низки законодавчих і підзаконних нормативно-правових актів. Крім цього для вивчення проблеми були досліджені роботи таких юристів-науковців, як С. П. Рибаченко, С. О. Баранов [8], В. В. Чумак [10], І. П. Кушнір, Н. П. Демчик, С. В. Адамчук [4].

Дослідження було проведено на матеріалах, які є загальнодоступними для всіх громадян, при цьому великий масив актуальних на сьогодні матеріалів є секретними з огляду на введення воєнного стану.

**Метою статті** є розкриття та висвітлення поняття Державного кордону України як об'єкта адміністративно-правового регулювання, визначення органу нагляду і контролю за дотриманням законності та порядку перетину кордону.

**Виклад основного матеріалу.** Головним елементом будь-якої держави є територія, яка є її основою для початку будівництва суверенної, незалежної, правової країни. Територія виступає місцем в якому держава реалізує свої закони та порядки, крім того визначає її межі на карті міжнародних відносин. У міжнародному праві, права та обов'язки держав частково визначаються їх територією. Це стосується сфери влади, економічних відносин, безпеки та інших аспектів державного функціонування. Таким чином, територія є основною складовою суверенітету та самовизначення кожної держави.

Відповідно до статті 2 Конституції України суверенітет України поширюється на всю її територію. Україна є унітарною державою. Територія України в межах існуючого кордону є цілісною і недоторканою [3, ст. 2].

Отже, з урахуванням наведеного вище державну територію можна визначити як виокремлену на основі норм міжнародного та національного права частину простору Землі, яка є надбанням народу, що проживає на цій території, та яка знаходиться під суверенітетом створеної ним держави. Територія однієї держави відокремлюється від території іншої за допомогою державних кордонів. Кордони виступають як невід'ємний та обов'язковий чинник формування цілісного державно-територіального організму. Кордон держави є маркером рівня її цивілізованості та відкритості для міжнародного співробітництва. Водночас усталені, захищені правом і надійно охоронювані державні кордони є однією з умов забезпечення національної безпеки будь-якої держави [8, с. 46].

Законодавство України відповідно до статті 1 Закону України «Про державний кордон» дає таке визначення: Державний кордон України є лінія і вертикальна поверхня, що проходить по цій лінії, які визначають межі території України Закону України суші, вод, надр, повітряного простору [1, ст. 1]. Вся земля, її надра, атмосферне повітря, водні та інші природні ресурси, які знаходяться в межах території України, природні ресурси її континентального шельфу, виключної (морської) економічної зони є об'єктами права власності Українського народу [3, ст. 13].

Без чітко визначених кордонів жодна держава не може не просто реалізувати весь комплекс своїх суверенних прав, а й існувати взагалі, що пов'язано з тим, що кордони є невід'ємним чинником формування цілісного державно-територіального організму. Інакше кажучи, від функціонування державного кордону залежить розвиток міждержавних та позадержавних відносин. У зв'язку з цим однією з умов забезпечення національної безпеки будь-якої держави є встановлені, захищені правом і надійно

охоронювані державні кордони, що, у свою чергу, безпосередньо залежить від якості державного регулювання відповідних суспільних відносин [10, с. 94; 11].

Варто зазначити, що існують різні види кордонів за своєю природою, такі як:

- природні або геоморфологічні кордони – це межі, проведені на основі топографії (наприклад, русла річок і каналів, береги озер, гірські хребти та ущелини);
- геометричні кордони – це межі, проведені прямими лініями по землі з однієї точки в іншу, незалежно від характеру місцевості (але уникаючи населених пунктів);
- астрономічний кордон – це межі, лінії яких збігаються з паралелями або меридіанами географічної сітки Землі.

Відповідно до статті 3 Закону України «Про державний кордон України» Державний кордон України, якщо інше не передбачено міжнародними договорами України, встановлюється:

- 1) на суші – по характерних точках і лініях рельєфу або ясно видимих орієнтирах;
- 2) на морі – по зовнішній межі територіального моря України;
- 3) на судноплавних річках – по середині головного фарватеру або тальвегу річки; на несудноплавних річках (ручаях) – по їх середині або по середині головного рукава річки; на озерах та інших водоймах – по прямій лінії, що з'єднує виходи державного кордону України до берегів озера або іншої водойми. Державний кордон України, що проходить по річці (ручаю), озеру чи іншій водоймі, не переміщується як при зміні обрису їх берегів або рівня води, так і при відхиленні русла річки (ручаю) в той чи інший бік;
- 4) на водосховищах гідровузлів та інших штучних водоймах – відповідно до лінії державного кордону України, яка проходила на місцевості до їх заповнення;
- 5) на залізничних і автодорожніх мостах, греблях та інших спорудах, що проходять через прикордонні ділянки судноплавних і несудноплавних річок (ручаїв), – по середині цих споруд або по їх технологічній осі, незалежно від проходження державного кордону України на воді [1, ст. 3].

Важливими елементами кордону є його охорона та контроль, які покладаються на Державну прикордонну службу України. Відповідно до статті 1 Закону України «Про Державну прикордонну службу України» на Державну прикордонну службу України покладаються завдання щодо забезпечення недоторканності державного кордону та охорони суверенних прав України в її прилеглий зоні та виключній (морській) економічній зоні [2, ст. 1].

Державна прикордонна служба України (далі ДПСУ) – це правоохоронний орган спеціального призначення, на який покладаються завдання щодо забезпечення недоторканності державного кордону України та охорони суверенних прав України в її винятковій (морській) економічній зоні.

Діяльність ДПСУ здебільшого пов'язана з наданням дозволів на перетинання державного кордону як для подорожуючих громадян у звичайних умовах, так і у виключних обставинах, наприклад:

- 1) на перетинання державного кордону у спрощеному порядку;
- 2) за наявності невідкладних обставин, пов'язаних з ліквідацією надзвичайних ситуацій техногенного та природного характеру і їх наслідків, загрози людському життю та за відсутності загрози національній безпеці України;
- 3) надання дозволу на в'їзд, перебування, проживання, провадження робіт і пропуск у прикордонну смугу;
- 4) надання уповноваженою службовою особою ДПСУ дозволу на перетинання державного кордону особою, транспортним засобом, вантажем [4, с. 63].

Загальна чисельність Державної прикордонної служби України становить 60000 осіб, у тому числі 52000 військовослужбовців. В особливий період загальна чисельність Державної прикордонної служби України збільшується на кількість особового складу, призваного на військову службу на виконання указів Президента України про мобілізацію, затверджених законами України [2, ст. 6]. Але варто звернути увагу на Закон України «Про внесення змін до пункту 1 розділу IX «Прикінцеві положення» Закону України «Про Державну прикордонну службу України». Зокрема, пункт 1 розділу IX «Прикінцеві положення» доповнено таким змістом: «Загальна чисельність Державної прикордонної служби України протягом року з дня припинення або скасування воєнного стану в Україні, введеного Указом Президента України від 24 лютого 2022 року № 64/2022 «Про введення воєнного стану в Україні», затвердженим Законом України «Про затвердження Указу Президента України «Про введення воєнного стану в Україні» від 24 лютого 2022 року № 2102-ІХ, становитиме до 75000 осіб, у тому числі до 67000 військовослужбовців» [7, п. 1].

Для належного порядку та контролю встановлюється прикордонна смуга. Прикордонна смуга – ділянка місцевості, яка встановлюється безпосередньо уздовж державного кордону на його сухопутних ділянках або уздовж берегів прикордонних річок, озер та інших водойм у межах територій селищних і сільських рад, прилеглих до державного кордону, але не може бути меншою від ширини смуги місцевості, що розташована в межах від лінії державного кордону до лінії прикордонних інженерних споруджень.

У прикордонній смузі та контрольованому прикордонному районі в порядку, що визначається Кабінетом Міністрів України, встановлюється прикордонний режим, який регламентує відповідно до Закону України «Про державний кордон України» та інших актів законодавства України правила в'їзду, перебування, проживання, пересування громадян України та інших осіб, провадження робіт, використання повітряних суден, обліку та тримання на пристанях, причалах, базах для стоянки малих і спортивних суден і в пунктах базування самохідних та несамохідних суден, їх плавання та пересування у внутрішніх водах України [1, ч. 1 ст. 23].

У зв'язку з введенням воєнного стану від 24 лютого 2022 року з подальшим його продовженням, який був введений в результаті військової агресії російської федерації Уряд України постановою № 1292 від 7 грудня 2023 року вніс зміни до Постанови КМ України від 27 липня 1998 р. № 1147 «Про прикордонний режим». Змінами передбачено, що громадяни України, іноземці та особи без громадянства мають право в'їжджати у контрольований прикордонний район, перебувати, проживати або пересуватися в його межах на підставі документів, що посвідчують їх особу. Крім того, зміни передбачають обмеження у вільному в'їзді, перебуванні, проживанні, провадженні робіт й пересуванні осіб у прикордонній смузі. Зазначу, що це ділянка місцевості завширшки 5 кілометрів від лінії державного кордону [5].

Зміни до прикордонного режиму передбачають:

1) громадяни України, іноземці, особи без громадянства мають право в'їжджати у контрольований прикордонний район, перебувати, проживати або пересуватися в його межах на підставі документів, що посвідчують їх особу;

2) обмеження у вільному в'їзді, перебуванні, проживанні, провадженні робіт й пересуванні осіб у прикордонній смузі – ділянці місцевості завширшки 5 км від лінії держкордону (передбачено отримання дозволу);

3) отримання дозволу особами, які планують здійснювати в'їзд, перебувати та проводити роботи у межах прикордонної смуги, відбуватиметься у відповідного органу ДПСУ, який безпосередньо виконує завдання у визначеній зоні відповідальності. Це стосується як фізичних, так і юридичних осіб. Дозвіл фізичним особам віком до 18 років надається за зверненням одного з батьків (усиновлювачів), опікунів, піклувальників або іншого законного представника [6, п. 7].

Крім цих змін є багато інших, які потребують уваги і пояснення. Виїзд за межі кордону теж змінився. Наприклад, у статті 33 Конституції України закріплено право кожного, хто на законних підставах перебуває на території України, вільно залишати її територію. Але таке право може обмежуватися в умовах воєнного або надзвичайного стану (стаття 64 Конституції України) [3, ст. 33, 64]. У зв'язку із введенням в Україні воєнного стану тимчасово, на період дії правового режиму воєнного стану, можуть обмежуватися конституційні права і свободи людини і громадянина, передбачені статтями 30–34, 38, 39, 41–44, 53 Конституції України, а також вводиться тимчасові обмеження прав і законних інтересів юридичних осіб в межах та обсязі, що необхідні для забезпечення можливості запровадження та здійснення заходів правового режиму воєнного стану, які передбачені частиною першою статті 8 Закону України «Про правовий режим воєнного стану» [9, п. 3].

Порядок виїзду за межі Державного кордону України встановлюється постановою Кабінету Міністрів України «Про затвердження Правил перетинання державного кордону громадянами України». Саме тут кожен зможе знайти відповідь на своє запитання щодо перетину кордону.

Під час дії воєнного стану, регулювання та посилення прикордонного режиму досить важливе, тому в сьогоднішні дні багато що змінилося порівняно з мирним часом. Адміністративно-правове регулювання сфери охорони та захисту державного кордону є досить актуальною проблематикою. Адміністративно-правове регулювання сфери охорони та захисту державного кордону – це система правових норм, процедур і заходів, спрямованих на забезпечення безпеки, контролю та ефективного функціонування державного кордону. А також включає в себе управління прикордонними питаннями, визначення прав та обов'язків відповідальних органів та захист державної території.

**Висновки.** Проаналізувавши законодавство і роботи юристів-науковців можна зробити такі висновки.

1) Територія є основою для створення суверенної, незалежної держави та виступає ключовим елементом для реалізації її законів та порядків. Вона визначає межі держави, забезпечує її суверенітет і є фактором, що впливає на міжнародне визнання.

2) Українське законодавство чітко регламентує поняття державного кордону та його елементів. Зокрема, встановлено різні види кордонів: природні, геометричні, астрономічні, які проходять по різних лініях, таких як рельєф, фарватери річок та інші природні особливості.

3) Охорона державних кордонів покладається на Державну прикордонну службу України, яка забезпечує безпеку та контроль над переміщенням осіб і транспортних засобів. Зміни до прикордонного режиму, введені у зв'язку з військовим станом, передбачають обмеження на пересування в прикордонній зоні та контроль доступу до неї.

4) В умовах воєнного стану адміністративно-правове регулювання є критично важливим для забезпечення безпеки держави. Це включає встановлення правил, контролю та процедур для управління прикордонною діяльністю, а також регулювання прав і обов'язків прикордонних органів.

5) Воєнний стан впливає на порядок перетину кордону, обмежуючи права громадян у відповідності до Конституції України. Такі обмеження спрямовані на підвищення безпеки та контролю за пересуванням в прикордонних зонах.

У загальному можна сказати, що питання перетину кордону і забезпечення його безпеки потребує регулювання, оскільки ситуація досить складна на цей час і структурних підрозділів на яких покладено обов'язок захисту та охорони Державного кордону України недостатньо.

#### Література

1. Закон України «Про державний кордон України» від 04.11.1991 № 1777-XII. URL: <https://zakon.rada.gov.ua/laws/show/1777-12#Text>
2. Закон України «Про Державну прикордонну службу України» від 03.04.2003 № 661-IV. URL: <https://zakon.rada.gov.ua/laws/show/661-15#Text>
3. Конституція України, Конституція, Закон від 28.06.1996. URL: <https://zakon.rada.gov.ua/laws/show/254к/96-вр#Text>
4. Кушнір І. П., Демчик Н. П., Адамчук С. В. Теоретико-правова характеристика адміністративної діяльності Державної прикордонної служби України. URL: <https://visnyk-juris-uzhnu.com/wp-content/uploads/2023/08/11.pdf>
5. Офіційний веб-сайт «Державна прикордонна служба України». URL: <https://dpsu.gov.ua>
6. Постанова Кабінету Міністрів України «Про прикордонний режим» Положення від 27.07.1998 № 1147. URL: <https://zakon.rada.gov.ua/laws/show/1147-98-н#n63>
7. Про внесення зміни до пункту 1 розділу IX «Прикінцеві положення» Закону України «Про Державну прикордонну службу України» від 24.04.2024 № 3656-IX URL: <https://zakon.rada.gov.ua/laws/show/3656-20#n5>
8. Рибаченко С. П., Баранов С. О. Кордон як об'єкт захисту суверенітету України державною прикордонною службою. URL: [https://juris.vernadskyjournals.in.ua/journals/2021/5\\_2021/11.pdf](https://juris.vernadskyjournals.in.ua/journals/2021/5_2021/11.pdf)
9. Указ Президента України «Про введення воєнного стану в Україні» від 24.02.2022 № 64/2022. URL: <https://zakon.rada.gov.ua/laws/show/64/2022#Text>
10. Чумак В. В. Державний кордон як об'єкт адміністративно-правового регулювання. URL: <https://dspace.univd.edu.ua/server/api/core/bitstreams/8d6859c9-4fa4-4f5c-a462-9a205f5ac089/content>
11. Horodetska Irina. To the problem of understanding of the purpose of administrative-legal regulation. *European Journal of Law and Political Sciences*, «East West» Association for Advanced Studies and Higher Education GmbH. Vienna. № 1, 2016. PP. 16–19.

УДК 342.951

### СУТНІСТЬ ІНСТРУМЕНТІВ ПУБЛІЧНОГО АДМІНІСТРУВАННЯ У СФЕРІ ДЕРЖАВНОГО УПРАВЛІННЯ

**Черненко Евеліна**, здобувачка першого (бакалаврського) рівня вищої освіти III курсу факультету філології, історії та політико-юридичних наук

Науковий керівник – д-р. юрид. наук, проф. **Городецька І. А.**, кафедра політології, права та філософії

*У статті з'ясовано сутність інструментів публічного адміністрування на сучасному етапі розвитку в суспільстві та державі. Доведено, що інструменти публічного адміністрування мають таку юридичну природу, яка забезпечує їхню законність та легітимність відповідно до принципу верховенства права. Вони слугують засобом правового регулювання суспільних відносин адже їх використовують в межах компетенції адміністративних органів відповідно до чинного законодавства. Інструменти публічного адміністрування використовують виключно для досягнення публічних інтересів, а також забезпечують правопорядок та реалізацію державної політики.*

**Ключові слова:** інструмент публічного адміністрування, захист права і свободи громадянина, правове регулювання, юридична природа, прозорість та підзвітність, суспільні відносини.

**Постановка проблеми.** Українська наука у галузі адміністративного права за останні десятиліття досягла значних успіхів у сфері публічного адміністрування, проте вона ще немає повної завершеної системи теоретичних засад та високої ефективності практичної діяльності адміністративних органів.

Постійно виникають нові практичні проблеми які потребують подальшого наукового аналізу та нормативно-правового вдосконалення.

Актуальність наукових досліджень даної сфери зумовлена необхідністю розробки сучасних підходів до розуміння інструментів публічного адміністрування, які відповідали б потребам сучасного суспільства.

**Аналіз останніх досліджень і публікацій.** На проблематику інструментів публічного адміністрування в останній час звертали свою увагу такі вчені, як І. Андрушков, В. Бевзенко, В. Галунько, І. Городецька, П. Діхтієвський, Т. Кравцова, О. Махмурова-Дишлюк, Р. Мельник та ін.

**Метою статті** є аналіз теорій адміністративного права, доктринальних підходів українських учених до даної проблематики у сфері адміністративного права, що допоможе з'ясувати сутність інструментів публічного адміністрування.

**Виклад основного матеріалу.** Для того, щоб краще розуміти таке поняття як «інструмент публічного адміністрування» слід спочатку визначитись із самим поняттям «інструмент», що може мати декілька значень. В українських енциклопедичних джерелах «інструмент» є знаряддям праці, що використовується для виконання певних завдань у різних галузях діяльності. Інструмент може бути конкретним знаряддям, що допомагає виконувати фізичну роботу, може використовуватися в музичному значенні, а також охоплювати сукупність знарядь, тобто є збірним поняттям для позначення різних інструментів в комплексі. Для нашого аналізу за основу буде взято останнє значення, що є більш слушним у даному випадку.

В українській юридичній літературі таку категорію як «інструменти публічного адміністрування» увів у науковий обіг професор Р. Мельник, який доводить, що інструменти публічного адміністрування включають різноманітні механізми, що забезпечують належне функціонування публічної адміністрації. На погляд вченого, до них відносяться підзаконні нормативні акти, адміністративні акти, адміністративні договори та ін. Головним інструментом регулювання суспільних відносин є нормативний акт, який видається публічною адміністрацією та має обов'язкову юридичну силу. Адміністративні акти характеризуються як індивідуальні рішення, що стосуються прав та обов'язків окремих осіб або груп. Адміністративні договори – це угоди між адміністративними органами або між адміністрацією та фізичними або юридичними особами для вирішення публічних завдань [4, с. 113-115; 8, с. 376].

Класик німецького адміністративного права Отто Майєр зазначав, що публічне адміністрування (адміністративна діяльність) – це діяльність держави чи іншого органу публічної адміністрації, що відмежовується від законодавчої, судової або політичної урядової діяльності. Публічне адміністрування є частиною виконавчої влади, що відповідає за виконання державних завдань, будучи адміністративною складовою цієї гілки влади [10]. Зазначений підхід був визнаний українською науковою спільнотою через десятиліття, що пройшло з того часу.

Розглянемо деякі наукові підходи до розуміння розглядуваної проблематики що існують у науковій літературі з адміністративного права.

Т. Кравцова та Н. Петрова визначають інструменти публічного адміністрування як засоби та методи, що використовуються суб'єктами публічної адміністрації для досягнення публічних інтересів і реалізації адміністративних функцій, а також охоплюють різноманітні юридичні та організаційні механізми, спрямовані на регулювання суспільних відносин. Основні інструменти публічного адміністрування включають нормативні акти, адміністративні акти, адміністративні договори, плани та фактичні дії. Ці інструменти забезпечують чітке виконання функцій держави, контроль за дотриманням правових норм та прозорість в управлінських процесах [7, с. 81-84].

О. Махмурова-Дишлюк доводить, що інструментами публічного адміністрування є сукупність юридичних і організаційних знарядь, за допомогою яких суб'єкти публічної адміністрації виконують свої функції у межах визначеної законом компетенції для забезпечення прав і свобод громадян, а також реалізації публічного інтересу. Такі інструменти охоплюють правові та організаційно-правові дії, що спрямовані на досягнення публічних цілей і забезпечення належного функціонування адміністративних процесів. Дане твердження полягає у тому, що основними інструментами публічного адміністрування є нормативно-правові акти, які встановлюють норми права, деталізують законодавчі положення і формують правову основу для реалізації адміністративних функцій. Адміністративними актами є індивідуальні рішення суб'єктів публічної адміністрації, що стосуються конкретних осіб, об'єктів або ситуацій і мають на меті регулювання конкретних адміністративно-правових відносин. Адміністративні договори – це угоди між публічними органами або між органами та приватними особами, які стосуються реалізації публічних завдань або прав і обов'язків. Фактичні дії – не змінюють правовий статус або правовідносини, але є важливими для досягнення адміністративних цілей, наприклад, інформування населення, перевірки, моніторинг тощо [9, с. 40-45].

А. Андрушков вважає, що змістом інструментів публічного адміністрування можна вважати сукупність засобів, методів і механізмів, за допомогою яких публічна адміністрація виконує свої завдання та реалізує публічні інтереси. До основних інструментів він відносить нормативні акти,

адміністративні акти, адміністративні договори, плани та фактичні дії. Джерелами права є нормативні акти, що встановлюють загальні правила поведінки, тоді як адміністративні акти спрямовані на вирішення конкретних питань. Завдяки адміністративним договорам регулюються взаємовідносини у публічній сфері, а плани визначають стратегії й напрями діяльності. Фактичні ж дії, такі як моніторинг або контроль, забезпечують практичну реалізацію адміністративних рішень [1].

Існує багато й інших думок щодо визначення інструментів публічного адміністрування, але найбільш точним в умовах сьогодення їх сутність розкрив професор В. Галуцько. Він доводить, що саме комплекс адміністративно-правових заходів, які використовують суб'єкти публічної адміністрації для забезпечення прав, свобод і законних інтересів громадян та реалізації публічного інтересу є інструментами публічного адміністрування. Вчений також зауважує, що види інструментів публічного адміністрування не є сталою конструкцією, спеціальними законами та підзаконними нормативними актами можуть бути визначені й інші види інструментів публічного адміністрування. Під час розвитку публічного адміністрування можуть виникати нові й скасовуватися застарілі інструменти публічного адміністрування [2, с. 250].

Як вже було раніше вказано до інструментів публічного адміністрування зазвичай відносять: нормативні та адміністративні акти; адміністративні договори; плани та фактичні дії. Більшість учених до інструментів адміністрування відносять методи та форми адміністративної діяльності публічної адміністрації. До форми публічного адміністрування вони відносять: видання адміністративних актів, а саме підзаконних нормативно-правових актів та індивідуальних адміністративних актів; укладення адміністративних угод; учинення інших юридично значущих адміністративних дій; здійснення матеріально-технічних операцій. Основними ж методами є заохочення, переконання і примус.

Інструменти публічного адміністрування характеризуються такими ознаками:

- 1) це зовнішній вираз форми адміністративної діяльності публічної адміністрації;
- 2) є відображенням правової динаміки публічного адміністрування;
- 3) залежать від змісту компетенцій суб'єктів публічної адміністрації;
- 4) зумовлені реалізацією обов'язків суб'єктів публічної адміністрації;
- 5) їх вибір зумовлюється специфікою поставленої мети певного об'єкта публічного впливу, що встановлює найбільш ефективний варіант діяльності [3, с. 143].

У сучасних умовах важливим чинником для забезпечення належного функціонування держави та суспільства є розвиток ефективного публічного адміністрування, тому вибір інструментів для досягнення цієї мети є стратегічно важливим процесом, який впливає на забезпечення законності та загальної справедливості в суспільстві.

Слід погодитись із І. Городецькою, яка зазначає, що з огляду на рухливість сучасного соціально-правового середовища та динамічний характер впливу об'єктивних та суб'єктивних факторів на правове регулювання, при визначенні чинників ефективності адміністративно-правового регулювання, насамперед, слід враховувати: специфіку та реальний стан розвитку певних суспільних відносин, які за своїм змістом, можуть піддаватися правовому регулюванню і в існуючих умовах соціальної дійсності потребують такого регулювання; наукові підходи до розуміння сутності та механізму адміністративно-правового регулювання; різні теоретико-методологічні підходи до визначення й аналізу чинників його ефективності [5, с. 18-20; 6, с. 92].

Існує два основних чинники на яких базується вибір інструмента публічного адміністрування в діяльності суб'єкта публічної адміністрації:

По-перше, це суворе дотримання принципу законності (виключна дія в порядку й у спосіб, передбачений Конституцією та законами України суб'єкта публічної адміністрації).

По-друге, забезпечення ефективного відновлення прав, свобод і законних інтересів приватних осіб та публічного інтересу суспільства. У цьому разі в обранні інструмента публічного адміністрування має враховуватись низка чинників із певними суперечностями. Суб'єкт публічної адміністрації оптимально поєднує найвищу ефективність щодо відновлення порушених цінностей особи, яка цього потребує, з мінімальними незручностями для інших осіб і мінімальним витрачанням людських і матеріальних ресурсів та часу [3, с. 144].

**Висновки.** Отже, враховуючи зазначене вище, можна зробити такі висновки щодо сутності інструментів публічного адміністрування:

– по-перше, ці інструменти мають свою правову природу, що забезпечує їхню легітимність та законність у першу чергу. Їх використання здійснюється в межах компетенції адміністративних органів відповідно до чинного законодавства слугуючи засобом правового врегулювання суспільних відносин;

– по-друге, інструменти публічного адміністрування є зовнішнім виразом адміністративної діяльності адміністративних органів. Їх використання здійснюється виключно для досягнення публічних інтересів, забезпечення правопорядку та реалізації державної політики. Вони також впливають на суспільні процеси, сприяючи забезпечення публічного адміністрування;



– по-третє, інструменти публічного адміністрування сприяють відкритості процесу прийняття управлінських рішень та контролю з боку громадськості, що підвищує рівень довіри до державних інституцій, тобто забезпечують прозорість та підзвітність адміністративних органів.

Інструменти публічного адміністрування відзначаються здатністю до адаптації та гнучкості до викликів у сфері суспільних відносин. Вони мають багатофункціональний характер, оскільки їх застосування дозволяє вирішувати різноманітні питання публічного адміністрування. Забезпечення ефективності публічного адміністрування, виконання правових норм та захист прав і свобод громадян є їх чи не найголовнішою спрямованістю.

### Література

1. Андрушков І.А. Інструменти публічного адміністрування. *Матеріали X Міжнародної науково-практичної інтернет конференції "Стан та перспективи розвитку адміністративного права України"*, 20 жовтня 2023 р. Одеса: ОДУВС. 2023. URL: <https://dspace.oduvs.edu.ua/server/api/core/bitstreams/d84a99cb-еаае-4е07-8cf1-d45e976a8435/content>
2. Адміністративне право та адміністративний процес в умовах воєнного стану в Україні: навчальний посібник у 2-х томах. Том 1. Загальне адміністративне право. Особливе адміністративне право / В. Галуцько, П. Діхтієвський, О. Гулак та ін.; за заг. ред. В. Галуцька, В. Феліка. Одеса: Видавництво «Юридика», 2024. URL: <https://www.ssaals.com.ua/wp-content/uploads/Administratyvne-pravo-TOM-1.pdf>
3. Адміністративне право України. Повний курс: підручник / Галуцько В., Діхтієвський П., Кузьменко О., Стеценко С. та ін. Херсон: ОЛДІ-ПЛЮС, 2018. 446 с.
4. Городецька І.А. Адміністративне право України. Загальна частина: навч. посіб. Ніжин: НДУ ім. М. Гоголя, 2011. 192 с.
5. Городецька І.А. Предмет правового регулювання: окремі аспекти. *Науковий вісник Херсонського державного університету*. Херсон: Видавничий дім "Гельветика", 2014. С. 17–21. (Серія : Юридичні науки; вип. 3, т. 1).
6. Городецька І.А. Чинники ефективності адміністративно-правового регулювання суспільних відносин (теоретичний аспект). *Вчені записки Таврійського національного університету імені В.І. Вернадського*. Серія: Юридичні науки. 2020. Т. 31 (70) № 2. Ч. 3. С. 89–93. URL: [https://www.juris.vernadskyjournals.in.ua/journals/2020/2\\_2020/part\\_3/16.pdf](https://www.juris.vernadskyjournals.in.ua/journals/2020/2_2020/part_3/16.pdf)
7. Кравцова Т.М., Петрова Н.О. Інструменти публічного адміністрування у сфері державної допомоги суб'єктам господарювання. *Вчені записки ТНУ імені В.І. Вернадського*. Серія: юридичні науки. 2020. Том 31 (70). Ч. 2. С. 81-84. DOI: [https://doi.org/10.32838/2707-0\\_581/2020.2-2/15](https://doi.org/10.32838/2707-0_581/2020.2-2/15)
8. Мельник Р. Інструменти публічного адміністрування. Мельник Р.С., Бевзенко В.М. Загальне адміністративне право: навч. посіб. / За заг. ред. Р.С. Мельника. Київ: Ваіте, 2014. 376 с. URL: <https://www.osce.org/files/f/documents/d/c/358156.pdf>
9. Махмурова-Дишлюк О.П. Поняття інструментів публічного адміністрування у сфері адміністративно-правового забезпечення прав і свобод людини і громадянина в умовах збройних конфліктів в Україні. *Науковий вісник публічного та приватного права*. Збірник наукових праць. 2020. Вип. 3. С. 40-45.
10. Mayer, O. *Deutsches Verwaltungsrecht. Erster Band*. Leipzig: Duncker & Humblot, 1895. 2024. URL: [https://www.deutschestextarchiv.de/book/view/mayer\\_verwaltungsrecht01\\_1895?p=9](https://www.deutschestextarchiv.de/book/view/mayer_verwaltungsrecht01_1895?p=9)

УДК 94:[32-053.81:061.2](477.51)

### ВІЗУАЛІЗАЦІЯ «МІСЦЯ СИЛИ. НІЖИН» ЯК СУБ'ЄКТА ГРОМАДЯНСЬКОЇ КОМУНІКАЦІЇ МОЛОДІ НА ЧАС РОСІЙСЬКО-УКРАЇНСЬКОЇ ВІЙНИ

**Шаповал Єгор, Горда Марія**, студенти III курсу факультету філології, історії та політико-юридичних наук.

Науковий керівник – канд. іст. наук, доц. **Страшко Є. М.**, кафедра історії України.

*Стаття присвячена аналізу ролі молоді у підтримці громадянського суспільства в умовах війни в Україні. У статті висвітлено роботу центру «Місце сили. Ніжин», що функціонує як місцевий хаб підтримки молоді та вразливих груп населення, надаючи психосоціальну підтримку, організовуючи інтерактивні заходи та навчаючи життєстійкості. Центр став прикладом успішної моделі комунікації та кооперації між владою, громадянським суспільством і молоддю, що сприяє подоланню воєнних викликів і соціальній трансформації країни.*

*Дослідження також акцентує увагу на важливості життєстійкості як особистої і соціальної характеристики, яка допомагає молодим людям адаптуватися до стресових умов війни.*

**Ключові слова:** життєстійкість, громадянське суспільство, молодіжна комунікація, центр життєстійкості, «місце сили».

**Постановка проблеми.** Українська молодь зіткнулася з безпрецедентними викликами в умовах російсько-української війни. Військові дії спричинили значні втрати: погіршення психоемоційного здоров'я, фінансові труднощі та необхідність адаптації до нових реалій. На цьому тлі постає потреба у зміцненні життєстійкості та забезпеченні підтримки молоді через створення спеціальних центрів громадянської комунікації, таких як «Місце сили. Ніжин». Проте, історія та сучасний стан такого простору залишається недостатньо дослідженими. Вивчення цієї теми є важливим для розуміння значення організацій «Місце сили» в українському соціумі та визначення шляхів їх подальшого розвитку.

**Метою** статті є спроба дослідити діяльність центру «Місце сили. Ніжин» як інструменту підтримки молоді та громади, орієнтованого на надання психологічної допомоги, організацію тренінгів, соціально значущих заходів та розв'язання актуальних для суспільства проблем.

**Аналіз досліджень проблеми.** Особливих наукових робіт, присвячених розвитку простору «Місце сили. Ніжин», майже немає, що призводить до обмеженого обсягу літератури. Однак, історіографічно розвиток громадянського суспільства в Україні досліджували різні автори, серед яких Володимир Панченко, Ольга Воляник та Тарас Возняк. Їхні праці аналізують активність громадянського суспільства як рушійного фактора для демократичних перетворень.

На час російсько-української війни молодь є активним учасником громадянського життя, політичним суб'єктом процесу комунікації та взаємодії у суспільстві. Вона активно займається волонтерством, допомагаючи постраждалим від соціальних викликів у ході воєнних дій. Завдяки технологічним навичкам, молоді люди використовують соціальні мережі для поширення інформації та гуманітарної мобілізації суспільства. Вони вносять нові ідеї у волонтерські ініціативи, створюючи нові форми взаємодії та підтримки.

Участь молоді у суспільному житті – це надання можливості молодим людям впливати на питання, що стосуються їхнього життя, через участь у прийнятті рішень або через особисту діяльність [11; 17]. Переглянута Європейська Хартія актуалізує участь молодих людей у місцевому та регіональному житті в наступному визначенні: «Участь та активне громадянство означають мати право, засоби, простір, можливості і, якщо необхідно, підтримку та вплив на прийняття рішень, а також означає співпрацю в різних заходах та процесах з метою побудов кращого суспільства» [9]. Активна участь означає вплив та відповідальність за рішення, дії, що впливають на життя молодих людей або просто є важливими для них [19].

Війна спричинила юнацтву масштабні виклики та значної шкоди як в матеріальних аспектах, так і в психічних. За даними щорічного дослідження, проведеного на замовлення Міністерства молоді та спорту України, через повномасштабне російське вторгнення в Україну 82% молодих людей зазнали втрат, тоді як інші 18% респондентів вважають свої втрати незначними [3].

Серед найбільш поширених молодіжних проблем аналітики виділяють: погіршення психоемоційного здоров'я (28%) та часткову або повну втрату доходу (36%); фізичні травми 6% респондентів; стільки ж втрата житла; 14% втрата близьких; 16% змушені були переїхати в безпечніші регіони України; нарешті, 18% пережили розлуку із сім'єю або розрив стосунків. Порівняно з 2021 роком зросла увага до психоемоційного здоров'я – з 11% до 22%, а також до фізичного здоров'я – з 35% до 50% [3].

Невизначеність просто вимагає від молоді високої стійкості та здатності адаптуватися до швидких змін, приймати відповідальні рішення, почасти в умовах інформаційного дефіциту або надлишку. Важливо ефективно використовувати внутрішні ресурси й працювати над особистісною трансформацією, тому зрозуміло, що психологічна стійкість допомагає молоді у громадянській комунікації, підтримуючи їхню здатність протистояти життєвим труднощам, долати стрес, що особливо важливо для збереження працездатності, фізичного й психічного здоров'я [2, с. 760].

Однозначно, що життєстійкість відіграє ключову роль у контексті молодіжної громадянської комунікації, оскільки саме молодь часто стає тією організаційною інституцією, яка має потенціал для адаптації, інновацій та реалізації соціальних змін, попри численні виклики та труднощі. Життєстійкість, або стійкість до стресу і здатність адаптуватися до обставин, проявляється як у поведінці окремих молодих людей, так і в комунікаційних структурах молодіжних рухів.

Поняття життєстійкості вперше було введено у 1980-х роках завдяки дослідженням С. Мадді та С. Кобейс. У іноземній літературі його позначають терміном «hardiness», що в перекладі з англійської означає «витривалість», «стійкість». На думку дослідників, цей феномен допомагає особистості усвідомлювати свої реальні можливості та приймати власну вразливість. У межах ресурсного підходу, С. Мадді описує «hardiness» як інтегральну рису особистості, яка сприяє ефективному подоланню життєвих труднощів, забезпечуючи збереження внутрішнього балансу та гармонії. [1, с. 566].

В Україні на державному рівні затвердження значення дефініції життєстійкості відбулося в 2023 році. Так, на Україно-Ізраїльському реабілітаційному саміті, заступниця міністра соціальної політики України з питань європейської інтеграції Ганна Пророк оголосила про проєкт, що покликаний на створення відповідного рівня життєстійкості як необхідної умови для підтримки психічного здоров'я населення та зниження загального рівня стресу, а також успішної професійної діяльності та

особистісного зростання [7]. Згодом, його було опубліковано в ухваленій постанові Кабінету Міністрів України від 03.10.2023 року «Про реалізацію експериментального проєкту із запровадження комплексної соціальної послуги з формування життєстійкості» [20].

Насамперед, у зазначеній вище Постанові вказано, що метою реалізації експериментального проєкту є визначення змісту, обсягу, порядку надання комплексної соціальної послуги з формування життєстійкості. Воно сприятиме:

1) підтримці психічного здоров'я населення та зниженню загального рівня стресу і тривожності серед населення;

2) адаптації осіб/сімей/групи осіб, які проживають на території територіальної громади, зокрема внутрішньо переміщених осіб, до кризових ситуацій (воєнних дій, тимчасової окупації, проявів насильства, порушень прав людини та надзвичайних ситуацій природного чи техногенного характеру), набуттю навичок стресостійкості як комплексу особистісних якостей, що дає змогу зменшити значні інтелектуальні, вольові та емоційні навантаження без особливих шкідливих наслідків для власного здоров'я, інших людей та професійної діяльності, а також запобіганню психологічній травматизації та мінімізації ризиків психологічної ретравматизації; забезпеченню комплексного підходу до надання соціальних послуг особам/сім'ям/групам осіб, які перебувають у складних життєвих обставинах та/або належать до вразливих груп населення, які проживають на території територіальної громади;

3) зміцненню сімейних і родинних зв'язків та розвитку батьківських компетентностей;

4) зміцненню та координації волонтерського руху;

5) підвищенню соціальної згуртованості територіальної громади [20].

За інформацією Міністерства соціальної політики України, станом на вересень 2024 року, завдяки цьому експериментальному проєкту вже функціонують 179 центрів [14]. Зазначимо, що такі осередки фінансуються не лише за рахунок державного бюджету, а й за гроші партнерів – агрохолдингом «Астарт», представництвом міжнародного фонду UNICEF в Україні, Координаційним центром з психічного здоров'я КМУ, урбан-бюро «BigCityLab» та агенцією «RubanLitvinovaSocialImpactAgency» [13].

Знаменно, що з огляду на постанову, навичка життєстійкості почала викликати особливий інтерес у міжнародних організацій, які в умовах російської агресії, не залишили осторонь українських громадян й прийшли на допомогу. Як-от, Фонд ООН у галузі народонаселення (UNFPA) та Програма розвитку Організації Об'єднаних Націй (ПРООН). Саме ці організації одночасно державі, в липні 2023 року, для підтримки зміцнення стійкості та швидкого відновлення постраждалих від війни громад в обраних цільових регіонах України розпочали Проєкт «EU4Recovery – Розширення можливостей громад в Україні» за фінансової підтримки Європейського Союзу [6].

Відзначимо, що одним зі значних результатів такого проєкту є не лише психосоціальна підтримка, а й те, що місцева влада, громадянське суспільство та постачальники послуг безпеки розширюють можливості для забезпечення громадської безпеки та боротьби з гендерно зумовленим, сексуальним насильством, пов'язаним із російсько-українською війною [24]. Фактично, в цьому фіксуються ті підвалини діалогу між владою та молоддю, які остаточно сприятимуть ще глибшій розбудові громадянського суспільства. У межах «EU4Recovery» розпочався процес організації унікальних центрів життєстійкості (community resilience centers) у трьох цільових громадах – місті Кам'янське (Дніпропетровська область), місті Кременчук (Полтавська область), та, власне, у місті Ніжин (Чернігівська область). Через те, що декілька державницьких центрів життєстійкості вже почали діяти, міжнародні організації прийняли рішення не повторювати одну ту саму назву й надати свою – «Місце сили. Ніжин». Дану сприятливу ініціативу впроваджували дві громадські організації: «Клуб рибалок України» та «Лабораторія ініціативної молоді». Загалом, за концепцією донорів, центри життєстійкості громад – це формат локальних хабів, де жителі набувають необхідні знання та навички, а також проводять власні активності, щоб відповідати викликам, які стоять перед громадою, зокрема, перед молоддю, сім'ями та жінками. Вони позиціонуються як інклюзивні та адаптивні простори, рушієм яких є молоді люди. Центри зорієнтовані на молодь, жінок і сім'ї, та на вразливі групи [23].

Функціонування ніжинського центру є оригінальним, оскільки він практично єдиний працює в Україні на базі вищого навчального закладу – Ніжинського державного університету імені Миколи Гоголя. В цьому точно простежується символіка, адже студентський осередок – це своєрідне ядро соціальної активності, яке об'єднує молодь навколо спільних демократичних цінностей, посилюючи їхню громадянську відповідальність і формуючи їх як активних учасників суспільного життя.

Штат організації згенеровано з трьох фахівців: координаторка Катерина Пилипенко, асистентка-комунікаційниця Надія Капленко та психологиня Альона Корабель. Всі вони входять в категорію «молодь», відповідно кожна з них вносить свій унікальний досвід у розвиток і реалізацію проєкту. Їхня робота зосереджена за такими ключовими напрямками:

- робота з молоддю;
- співпраця влади та громадянського суспільства;

- громадська безпека;
- робота з вразливими групами населення: ВПО, людьми з інвалідністю, людьми старшого віку та інші;
- кризові послуги;
- еко-ініціативи;
- робота з родинами [31].

Місійна призначеність даного центру – це удосконалення та активізація життя в громаді шляхом надання комплексної психосоціальної підтримки та посилення громадської безпеки. Це простір актуалізації та підсилення внутрішнього ресурсу й мотивації, підвищення результативності [15].

Візією ж «Місця сили. Ніжин» є центр життєстійкості як інформаційної та дієвої платформи для активних і свідомих мешканців громади. Командою сформовано кілька важливих цілей на трирічну перспективу діяльності центру: зростання кількості унікальних відвідувачів, стала мережа партнерств, постійне професійне зростання команди [5].

Достеменно, діяльність цього простору включає в себе такі форми роботи як інтерактивні заняття, тренінги, арт-терапії, творчі майстерні та майстер-класи [16]. Проте, центр у Ніжині має свої особливості та дещо відрізняється від роботи інших просторів.

Найперше, формування у містян навичок життєстійкості за спеціальною програмою «Життєстійкість» 2.0 [26]. Мета програми – навчити молодь надавати собі і своїм друзям першу психологічну допомогу, керувати своїми почуттями під час важких ситуацій, впевнено спілкуватися з близькими, коли життя посилає виклики, відшукувати в собі сили й підтримку в складних повсякденних ситуаціях [25].

Засадничими принципами роботи «Місця сили» також є заходи для молоді на тематику попередження психологічного насильства, гендерно зумовленого насильства [21], інформування про гендерні стереотипи [22], формування «нульової» толерантності до насильства [18] та підвищення обізнаності про доступні механізми підтримки та спеціалізовані послуги для постраждалих від насильства. Найбільшу увагу привертають тренінги за програмою «(Не) дрібниці у стосунках» [10]. Суть програми полягає в допомозі підліткам розібратися з проблемами в стосунках і переживаннями, які загострила війна [8].

Невід'ємною частиною діяльності стало проведення серії молодіжних таборів за програмою «Енергія твого майбутнього» [4]. Вона має також назву «PRO навички майбутнього», наміром якої є сформувати у молоді здатність ставити важливі запитання і відповідати на них, навчити співпереживанню, критично оцінювати власну думку і думку інших з певної теми, формулювати і вирішувати проблеми, спілкуватися і працювати з іншими в процесі навчання, створювати нові знання й нові ідеї, що допомагатимуть будувати кращий світ [12].

Окрему нішу в роботі займають ретрити. Вони направлені на відновлення сил, самоосмислення та розвиток особистісних навичок. Учасники абстрагувалися від повсякденного життя, занурювалися в атмосферу підтримки та натхнення, а також працювали над власними цілями. Ретрити репрезентували медитації, групові дискусії та творчі практики, що допомагають молоді знайти нові ідеї та мотиви [30].

Нарешті, простір «Місце сили» став платформою для реалізації молодіжних ініціатив, яка сприяє розвитку креативності та активності молоді, залученості, в тому числі волонтерської діяльності. Тут створюються можливості для обміну ідеями, підтримки проєктів та реалізації соціально значущих ініціатив, що допомагає молодим людям втілювати свої мрії в життя.

Наприклад, організований форум «Волонтерські зміни через практику волонтерства: життєстійкість в дії» є платформою для популяризації волонтерської діяльності серед молоді міста та створення умов для їхнього зростання як лідерів, здатних приймати виклики сучасного світу та сприяти життєстійкості громади. Представники волонтерських організацій міста змогли представити свою діяльність так, щоб ще більше людей були обізнаними щодо волонтерства і знали як долучитись до цього руху. Закономірно, волонтерство сприяє залученню молоді до громадської діяльності, формує їх активними членами суспільства та забезпечує розвиток громадянської свідомості [27].

Форум «Молодіжна політика/молодіжна робота: Що? Де? Як?» у співпраці з Молодіжною радою Ніжинської міської територіальної громади, Ніжинським міським молодіжним центром, Асоціацією молодіжних рад України, Українською асоціацією студентів став також майданчиком для обміну досвідом та процесом згуртування молоді Ніжинської громади. Учасники обговорювали ключові питання розвитку молодіжної політики, міркували про участь крізь призму волонтерства, дискутували як розвивати навички командної роботи і тайм-менеджменту, ділилися успішними практиками та будували нові ініціативні партнерства [28].

Отже, центр життєстійкості за рік плідної праці організував у Ніжинській громаді 115 заходів, у яких взяли участь 2136 жителів та жительок міста: з них – 168 осіб з інвалідністю та 967 осіб молодого покоління. На офіційному відкритті новоствореного простору «Місце сили. Ніжин», 30 серпня 2024 року, міжнародні донори оцінили всеосяжний пласт діяльності, який включав шість етапів (ремонтні роботи,

закупівля обладнання, організація співпраці, надання проміжної звітності за проектом, управління та адміністрування проектом, надання фінальної звітності), у понад 125 тисяч доларів США [29].

**Висновки.** Молодь України, зокрема ніжинська, попри складні умови війни, демонструє виняткову громадянську активність і життєстійкість, ставши невід'ємною складовою суспільної підтримки й соціальної трансформації.

Поняття життєстійкості набуває нового значення у контексті воєнних викликів, стаючи не лише особистою характеристикою, але й загальнодержавним пріоритетом. Ініціативи, спрямовані на зміцнення стійкості молоді, втілюються не тільки на рівні держави, а й за підтримки міжнародних організацій, таких як UNFPA та ПРООН. Важливим результатом цього є створення центрів життєстійкості, «місць сили», які є суб'єктами громадянської комунікації й служать як локальні хаби для навчання, підтримки та організації соціально значущих активностей.

За прикладом «Місця сили. Ніжин» можна стверджувати, що нині молодь – це ресурс для соціальної стабільності та розвитку. Вони здатні швидко пристосовуватися до умов, що стрімко змінюються, і, попри численні труднощі, залишаються активними учасниками громадянського життя, вносячи свіжі ідеї та інновації у волонтерську діяльність і процеси взаємодії у суспільстві. Їхня життєстійкість і громадянська відповідальність формують фундамент для майбутнього України, зміцнюючи зв'язки між поколіннями і створюючи місток для подальшої розбудови сильного та згуртованого суспільства.

### Література

1. Maddi S.R., Harvey R.H., Khoshaba D.M., Fazel M., & Resurreccion N. Hardiness training facilitates performance in college. *The Journal of Positive Psychology*. 2009. 4, 566–577. DOI: 10.1080/17439760903157133.
2. Pengilly J. W., & Dowd E. T. (2000). Hardiness and social support as moderator of stress. *Clinical Psychology*. 56, 813-820. DOI: 10.1002/(SICI)1097-4679(200006)56:63.0.CO;2-Q.
3. Волосевич І., Когут І., Жерьобкіна Т., Назаренко Ю. Вплив війни на молодь в Україні. Київ, 2023. 77 с.
4. Вересневий молодіжний табір. Facebook. URL: <https://www.facebook.com/groups/877600943576350/posts/1052440016092441>
5. Візія центрів. Facebook. URL: [https://www.facebook.com/permalink.php?story\\_fbid=pfbid0YAsNsoiySjPuZX2x1xY2qqMpubf7BE8rDuqVW9uW28rySqi5ZNzq5mxyHkCnALZ9I&id=61553182509684&locale=uk\\_UA](https://www.facebook.com/permalink.php?story_fbid=pfbid0YAsNsoiySjPuZX2x1xY2qqMpubf7BE8rDuqVW9uW28rySqi5ZNzq5mxyHkCnALZ9I&id=61553182509684&locale=uk_UA)
6. Головна сторінка – EU4 Recovery. EU4 Recovery. URL: <https://www.eu4recovery.com.ua/>
7. Гончарова К. В Україні з'являються Центри життєстійкості за прикладом Ізраїлю: деталі. РБК-Україна. URL: <https://www.rbc.ua/rus/news/ukrayini-z-yavlyatsya-tsentri-zhittestiykosti-1685433727.html>
8. Дізнайтесь більше про проєкт «Не дрібниці!». Міністерство молоді та спорту України. URL: <https://mms.gov.ua/news/diznaites-bilshe-pro-proiekt-ne-dribnytsi>
9. Європейська хартія про участь молоді в місцевому та регіональному житті. Електронний ресурс. URL: <https://rm.coe.int/168071b58f>
10. Здорові стосунки це як?. Facebook. URL: <https://www.facebook.com/groups/877600943576350/posts/889386605731117/>
11. Івженко Ю. Формування громадянськості у студентської молоді як теоретична проблема. Нові технології навчання : науковий збірник. Випуск 87. Київ: Інститут інноваційних технологій МОН України, 2015.
12. Лещук Н., Киенко-Романюк Л., Лещенко О. Енергія твого майбутнього : навч.-метод. посіб. Київ, 2023. 125 с.
13. Максимчук Л. Як працюватимуть Центри життєстійкості і що це таке: чому вони необхідні українцям та як реалізувати цю ідею. ФОКУС. URL: <https://focus.ua/uk/ukraine/622880-yak-pracyvatimut-centri-zhittestiykosti-i-shcho-ce-take-chomu-voni-neobhidni-ukrajincyam-ta-yak-realizuvati-cyu-ideyu>
14. Міністерство для підтримки. Міністерство соціальної політики України. URL: <https://www.msp.gov.ua/news/24016.html> (дата звернення: 10.10.2024)
15. Місія центрів. Facebook. URL: [https://www.facebook.com/permalink.php?story\\_fbid=pfbid0hFURcJhKt4MLS2aw17tx33ZHPH5u5LAsL4DzzktzGECfRDVxYppPS5iyuJZQ17RRI&id=61553182509684&locale=uk\\_UA](https://www.facebook.com/permalink.php?story_fbid=pfbid0hFURcJhKt4MLS2aw17tx33ZHPH5u5LAsL4DzzktzGECfRDVxYppPS5iyuJZQ17RRI&id=61553182509684&locale=uk_UA)
16. «Місце сили» у Ніжині. Новини Ніжині. URL: <https://nezhatin.com.ua/2023/11/13/mistse-sily-u-nizhyni/>
17. Молодь України – 2018. Результати репрезентативного соціологічного дослідження. Київ: Державне підприємство Редакція інформаційного бюлетеня «Офіційний вісник Президента України». 2018. 72 с. URL: [http://www.dsmsu.gov.ua/media/2019/01/08/9/Doslidjennya\\_brosyura.pdf](http://www.dsmsu.gov.ua/media/2019/01/08/9/Doslidjennya_brosyura.pdf)
18. Не закривай очі. Facebook. URL: <https://www.facebook.com/groups/877600943576350/posts/903533854316392>
19. Пієша І. Участь молоді у прийнятті рішень. Молодіжна політика та молодіжна робота: матеріали III регіональної наук.-практ. конф., 14 грудня 2018 р., м. Дніпро / за ред. Є.І. Бородіна. Дніпро: Національна академія державного управління, Дніпровський регіональний інститут державного управління. 57 с.

20. Про реалізацію експериментального проекту із запровадження комплексної соціальної послуги з формування життєстійкості: Постанова Каб. Міністрів України від 03.10.2023 р. № 1049. URL: <https://zakon.rada.gov.ua/laws/show/1049-2023-%D0%BF#Text> (дата звернення: 10.10.2024).
21. Про розвиток навички життєстійкості. Facebook. URL: <https://www.facebook.com/groups/877600943576350/posts/907635567239554>
22. Про шкідливість стереотипного мислення. Facebook. URL: <https://www.facebook.com/groups/877600943576350/posts/953145496021894/>
23. Розвіювання гендерних стереотипів. Facebook. URL: <https://www.facebook.com/groups/877600943576350/posts/924806705522440/>
24. Розробка візуального стилю та неймінгу проекту. UNFPA Ukraine. URL: <https://ukraine.unfpa.org/uk/72654395736>
25. У Львові відбулося навчання за програмою «Життєстійкість 2.0» для фахівців та фахівчинь, які працюють із молоддю. UNFPA Ukraine. URL: <https://ukraine.unfpa.org/uk/8576235>
26. Формування життєстійкості. Міністерство соціальної політики України. URL: <https://www.msp.gov.ua/timeline/Formuvannya-zhittestiykosti-.html> (дата звернення: 10.10.2024).
27. Форум волонтерський. Facebook. URL: <https://www.facebook.com/groups/877600943576350/posts/888061102530334/>
28. Форум Молодіжна політика/робота. Facebook. URL: <https://www.facebook.com/groups/877600943576350/posts/1012494026753707/>
29. Центр життєстійкості «Місце сили» відкрив у Ніжині для громади власний простір. Головний сайт Ніжина. URL: <https://mynizhyn.com/news/misto-i-region/34409-centr-zittjestiikosti-misce-sili-vidkriv-u-nizini-dlia-gromadi-vlasnii-prostir.html>
30. Ретрит для волонтерів. Головний сайт Ніжина. URL: <https://mynizhyn.com/news/misto-i-region/33378-u-nizini-vidbuvsia-retrit-dlia-volonteriv.html>
31. ЦЕНТР ЖИТТЄСТІЙКОСТІ «МІСЦЕ СИЛИ» ВІДКРИВ У НІЖИНІ ДЛЯ ГРОМАДИ ВЛАСНИЙ ПРОСТІР | Ніжинський фаховий коледж НУБіП України. Ніжинський фаховий коледж НУБіП України. URL: <https://nadc.org.ua/node/3015>

УДК 342.951

## МЕХАНІЗМ ДЕРЖАВНОГО УПРАВЛІННЯ У СФЕРІ НАЦІОНАЛЬНОЇ БЕЗПЕКИ

**Школьник Руслан**, здобувач першого (бакалаврського) рівня вищої освіти III курсу факультету філології, історії та політико-юридичних наук.

Науковий керівник – д-р юрид. наук, проф. **Городецька І. А.**, кафедра політології, права та філософії.

*У статті розглянуто теоретико-методологічні засади механізму державного управління у сфері національної безпеки. Проаналізовано основні компоненти цього механізму, зокрема, нормативно-правове забезпечення, організаційні структури та інструменти контролю, спрямовані на ефективне реагування на внутрішні та зовнішні загрози. Запропоновано рекомендації щодо вдосконалення державної політики у сфері національної безпеки через посилення міжвідомчої координації та адаптацію до сучасних викликів.*

**Ключові слова:** національна безпека, державна політика, організаційно-правові засади, захист національних інтересів, загрози національній безпеці.

**Постановка проблеми.** Національна безпека є фундаментальним елементом сталого розвитку держави, що забезпечує захист життєво важливих інтересів суспільства, держави та громадян. Сучасні виклики, зокрема політична нестабільність, економічні кризи, інформаційні атаки та зростаюча загроза тероризму, вимагають від держави комплексного та системного підходу до захисту національних інтересів. Прийняття Закону України «Про національну безпеку України» у 2018 році визначило нові підходи та стандарти в цій сфері, окресливши необхідність виваженої державної політики, спрямованої на усунення внутрішніх і зовнішніх загроз.

**Аналіз останніх досліджень.** Механізм державного управління у сфері національної безпеки в наш час був досліджений такими відомими українськими вченими, як А. Кулінська, В. Серета, М. Ковалів, С. Єсімов, М. П. Гурковський, А. Гриценко, А. Єрмолаєв, Ф. Флурі. При цьому, незалежно від важливої ролі використання різних методологічних підходів до розуміння механізму управління, інструментальний підхід до дослідження тих чи інших явищ правової дійсності відіграє вагомe значення при з'ясуванні сутності останнього [10, с. 14].

**Мета дослідження:** дослідити природу механізму державного управління у сфері національної безпеки, а також проаналізувати це в українській площині.

**Виклад основного матеріалу.** Законом України «Про національну безпеку України» від 2018 р. визначено, що її національна безпека має забезпечуватися шляхом проведення виваженої державної політики відповідно до прийнятих в установленому порядку загальнодержавних та галузевих концепцій, доктрин, стратегій та програм, у політичній, економічній, соціальній, воєнній, екологічній, науково-технологічній, інформаційній та інших сферах. Цей Закон, відповідно до ст. 1, 2, 17, 18 і 92 Конституції України, визначає основи та принципи національної безпеки і оборони, цілі та основні засади державної політики, що гарантуватимуть суспільству і кожному громадянину необхідний захист від загроз. Цим Законом визначаються та розмежовуються повноваження державних органів країни у сферах національної безпеки, створюється основа для інтеграції політики та процедур органів державної влади, інших державних органів, функції яких стосуються національної безпеки, запроваджується всеосяжний підхід до планування у сферах національної безпеки [5].

Основними організаційно-правовими засадами управління національною безпекою є:

- законодавча база: система нормативно-правових актів, що визначає правові засади функціонування та діяльності органів управління національною безпекою;
- організаційна структура: сукупність органів та відомств, відповідальних за забезпечення національної безпеки та координацію їхньої діяльності;
- координація: механізми забезпечення співпраці та взаємодії між різними відомствами та структурами, які здійснюють управління національною безпекою.

Функціями державної політики, процесом національної безпеки є цілеспрямовані, організуючі, координуючі та регулюючі впливи суб'єктів державного управління національною безпекою, які спрямовані на реалізацію національних інтересів. Вони мають регулювати ці сфери життєдіяльності суспільства та держави. Їх головною метою є створення належних умов розвитку особи, прогресу суспільства і держави, а також нейтралізація загрози послаблення спроможності держави реалізувати інтереси національні на міжнародній арені. Варто зазначити, що специфічність визначених функцій полягає також у тому, що виявлення та нейтралізація загроз національним інтересам передбачає використання спеціально створюваних сил і засобів, зокрема збройних сил, розвідки, правоохоронних органів та інших, тому їх реалізація може мати «силовий», примусовий характер [7].

Держава у процесі реалізації своїх функцій із забезпечення національної безпеки має:

- здійснювати моніторинг, який має надавати об'єктивний та всебічний аналіз і прогнозування, спостереження та системну оцінку стану національної безпеки та загроз й небезпек національній безпеці України;
- організувати ефективну роботу державної системи забезпечення національної безпеки щодо реалізації комплексу заходів, які мають бути спрямовані на попередження, виявлення та нейтралізацію загроз і небезпек національній безпеці України;
- здійснювати контроль за розробленням, створенням, розвитком, використанням, експортом та імпортом сучасних технологій, засобів та систем національної безпеки через їх сертифікацію і ліцензійну діяльність;
- проводити необхідну протекціоністську політику щодо виробників технологій, засобів і систем безпеки на території України та за її межами і вживати заходів із захисту внутрішнього ривку від проникнення на нього неякісних продуктів у сфері безпеки;
- сприяти наданню суб'єктам державного управління належного доступу до світових ресурсів забезпечення безпеки;
- формулювати і реалізовувати державну політику у всіх сферах національної безпеки України;
- організувати розроблення державних програм для забезпечення національної безпеки України, які мають сприяти об'єднанню зусиль державних і недержавних організацій у цій сфері.

Основними напрямками державної політики України щодо забезпечення національної безпеки є:

1) у політичній сфері – створення дійових механізмів захисту прав громадян України в країні та світі; запобігання й усунення спроб втручання у внутрішні справи України; входження в наявні та створювані системи універсальної і регіональної безпеки; уникнення політичного екстремізму, підтримка громадянської злагоди та соціальної стабільності; побудова надійної системи захисту конституційних засад, запобігання та боротьба з порушеннями законності і правопорядку, створення необхідних умов для ефективної боротьби з корупцією та злочинністю, особливо її організованими формами; забезпечення належного виконання законних рішень органів державної влади і місцевого самоврядування [8];

2) в економічній сфері – недопущення незаконного використання бюджетних коштів і державних ресурсів, їх перетікання в тіньову економіку; контроль за експортно-імпортною діяльністю, спрямованою на підтримку важливих для України пріоритетів та захист вітчизняного виробника; боротьба з наявною

протиправною економічною діяльністю, протидія неконтрольованому впливу національних матеріальних, фінансових, інтелектуальних, інформаційних та інших ресурсів [1];

3) у соціальній сфері – виявлення й усунення причин, що призводять до різкого розшарування суспільства під час переходу до ринкової економіки; вжиття вчасних заходів щодо протидії кризовим демографічним процесам; створення ефективної системи соціального захисту людини, охорони та відновлення її фізичного і духовного здоров'я; стимулювання розвитку та забезпечення всебічного захисту освітнього й культурного потенціалу країни; захист прав споживачів [4];

4) у воєнній сфері – створення ефективних механізмів і проведення комплексних заходів щодо запобігання можливій агресії або воєнному конфлікту, локалізації та ліквідації їхніх наслідків; запобігання спробам та усунення порушень державного кордону територіальної цілісності України; демократичний цивільний контроль за воєнною організацією держави [2];

5) в екологічній сфері – впровадження та контроль за дотриманням науково обґрунтованих нормативів природокористування та охорони довкілля; контроль за станом навколишнього природного середовища, виявлення та усунення загроз для здоров'я населення, вчасне попередження громадян України в разі небезпеки; забезпечення зниження антропогенних навантажень, ліквідація наслідків шкідливого впливу людської діяльності на природне середовище; впровадження у виробництво екологічно безпечних технологій; реалізація заходів щодо зменшення впливу наслідків Чорнобильської катастрофи; недопущення неконтрольованого ввезення в Україну екологічно небезпечних технологій, речовин і матеріалів [9; 11];

6) в інформаційній сфері – вжиття комплексних заходів щодо захисту свого інформаційного простору та входження України у світовий інформаційний простір; виявлення й усунення причин інформаційної дискримінації України; усунення негативних чинників порушення інформаційного простору, інформаційної експансії з боку інших держав; розробка і впровадження необхідних засобів та режимів отримання, зберігання, поширення і використання суспільно значущої інформації, створення розвинутої інфраструктури в інформаційній сфері [3];

7) у зовнішньополітичній сфері – основною метою політики національної безпеки є формування зовнішнього оточення, яке має сприяти внутрішньому розвитку країни. Кінцевою умовою його досягнення є збереження миру, мирне розв'язання усіх міждержавних проблем та суперечностей. Якщо брати до уваги зовнішньополітичну складову частину національної безпеки, то одним із найважливіших її елементів є задоволення державою своїх національних інтересів на трьох основних рівнях:

– глобальному, який передбачає активну і повноцінну її участь у побудові системи міжнародної безпеки з об'єктивним, а також адекватним урахуванням місця, ролі, потреб та ресурсного потенціалу держави;

– регіональному, який забезпечує гарантію стабільності і безпеки України, її участь у військово-політичних або державних союзах, у регіональній та міжнародній співпраці;

– субрегіональному, який враховує тенденції розвитку всеохопного взаємовигідного співробітництва з найближчим оточенням, організацію зон вільної торгівлі, транскордонного співробітництва та інших форм співпраці [1].

Інструменти управління національною безпекою. Для ефективного управління національною безпекою використовуються різні інструменти:

– стратегічне планування: розробка стратегічних документів, які визначають основні напрямки діяльності у сфері національної безпеки;

– аналітичні центри: спеціалізовані підрозділи для аналізу та прогнозування загроз безпеці;

– спеціалізовані підрозділи: наприклад, кіберполіція, спецпідрозділи з контррозвідки, спецнази для нейтралізації терористичних загроз тощо;

– міжнародне співробітництво: участь у міжнародних організаціях та формування спільних механізмів з іншими країнами для забезпечення глобальної безпеки.

З метою реалізації політики у сфері національної безпеки держава застосовує всі наявні в її розпорядженні засоби – політичні, економічні, правові, військові, організаційні та інші, на основі яких здійснюється послідовне втілення засад національної безпеки, враховуючи необхідне розмежування відповідних повноважень та забезпечення координації дій органів законодавчої, виконавчої та судової влади.

Державна політика України у сфері забезпечення національної безпеки базується на таких принципах:

– дотримання Конституції України, законодавства України щодо основ застосування загальновизнаних принципів і норм міжнародного права під час здійснення діяльності із забезпечення національної безпеки України;

– відкритість під час реалізації функцій державних суб'єктів, яка має передбачати необхідність інформування суспільства про їх належну діяльність з урахуванням тих обмежень, які встановлені законодавством України;



- правова рівність стосовно всіх учасників процесу забезпечення національної безпеки поза залежністю від їх політичного, соціального і економічного статусу;
- пріоритетний розвиток вітчизняних сучасних технологій та систем забезпечення національної безпеки.

**Висновки.** Таким чином, державна політика України щодо забезпечення національної безпеки визначає життєво важливі інтереси держави, суспільства і громадянина. Її цілями та цінностями є необхідність розробки і використання сучасних та ефективних механізмів та засобів державної політики України щодо протидії внутрішнім та зовнішнім загрозам держави.

Отже, механізми державного управління у сфері національної безпеки включають організаційно-правові засади, основні органи та відомства, а також інструменти та механізми координації дій для забезпечення ефективної захисту національних інтересів та безпеки країни.

### Література

1. Белов О.Ф. Економічна безпека України: пріоритети та механізми забезпечення. URL: [www.niss.gov.ua/book/belov/6.html](http://www.niss.gov.ua/book/belov/6.html).
2. Богданович В.Ю., Єжесв М.Ф., Свида І.Ю. Основи державного управління забезпеченням обороноздатності України: теорія і практика: монографія. Львів: ЛІСВ, 2008. 300 с.
3. Бондаренко В.О., Литвиненко В.О. Інформаційна безпека сучасної держави. URL: [www.crimeresearch.ru/library/strateg.html](http://www.crimeresearch.ru/library/strateg.html).
4. Домбровська С.М. Механізм забезпечення державної соціальної безпеки в Україні. Наукові праці: Науково-методичний журнал. *Державне управління*. Миколаїв: Вид. ЧДУ ім. Петра Могили, 2015. Вип. 242. Т. 254. С. 28–32.
5. Закон України «Про національну безпеку» від 21.06.2018 № 2469-VIII. URL: <https://zakon.rada.gov.ua/laws/show/2469-19#Text>.
6. Савчин О. Трансформація архітектури безпеки та стратегічний вибір для України. URL: [www.uaforeignaffairs.com/ua/bezpeki-ta-strategichnii](http://www.uaforeignaffairs.com/ua/bezpeki-ta-strategichnii).
7. Ситник Г.П. Концептуальні засади забезпечення національної безпеки України: навч. посібник. Київ: НАДУ, 2010. 208 с.
8. Телявський Д. Політична безпека. URL: [www.myshared.ua/slide/1282428](http://www.myshared.ua/slide/1282428).
9. Якібчук О.В. Особливості екологічної безпеки України в системі національної безпеки. *Вісник Київського національного університету ім. Т. Шевченка*. Вип. 1. Державне управління. Київ, 2014. С. 100–104.
10. Horodetska I. Features and functional purpose of the components mechanism of administrative-legal regulation. International scientific journal "Internauka". Series: "Juridical Sciences". 2022. № 11 (57). С. 11-15. URL: <https://www.inter-nauka.com/uploads/public/16716259346014.pdf>
11. Kurylo, L., Kurylo, I., Shulga, I., & Horodetska, I. (2020). Environmental Legal Culture as a Factor in Ensuring Sustainable Development of Society. *European Journal of Sustainable Development*, 9(1), 220–227. URL: <https://doi.org/10.14207/ejsd.2020.v9n1p220>

УДК 94:327.5(410+292.464)"18/19"

### ОСОБЛИВОСТІ ЗОВНІШНЬОЇ ПОЛІТИКИ ВЕЛИКОЇ БРИТАНІЇ ЩОДО БАЛКАН НАПРИКІНЦІ XIX – НА ПОЧАТКУ XX СТОЛІТТЯ

**Щербак Олександр**, здобувач другого (магістерського) рівня вищої освіти факультету філології, історії, та політико-юридичних наук.

Науковий керівник – канд. іст. наук, доц. **Бровко А. Г.**, кафедра всесвітньої історії та міжнародних відносин.

*У статті проаналізовано події, які передували утворенню двох геополітичних союзів XX ст., таких, як Антанта та Троїстий союз. Зазначено, що ворогоючі блоки почали готуватися, до назріваючої кризи на балканському півострові. Вони робили це шляхом мобілізації своїх армій та зовнішньої політики, зокрема за сприянням Великої Британії, яка в той час мала визначне місце в міжнародних відносинах.*

**Ключові слова:** Балканський півострів, криза, дипломати, військово-політичний союз, Антанта, Троїстий союз, Велика Британія.

Актуальність дослідження зовнішньої політики Великої Британії на Балканах у XIX – поч. XX ст. визначається значенням даного регіону в міжнародних відносинах та його впливом на розвиток європейської політики зазначеного періоду. Як відомо, Балкани були ареною конфліктів інтересів провідних держав Європи, які прагнули закріпити свій вплив у цьому регіону. Політика Великої Британії, у досліджуваний період, була направлена на стримання експансії з боку Російської імперії та на

підтримку політичної стабільності в регіоні, з метою забезпечення власних економічних та геополітичних інтересів. Це сприяло формуванню союзів, які пізніше сталися з причин Першої світової війни.

У другій половині XIX – на початку XX століття Балканський регіон став важливим центром міжнародних відносин, де стикалися інтереси європейських держав, які прагнули мати домінуючий вплив на цю територію. Вирішальну роль у цих процесах відіграла Велика Британія, вплив якої посилювався завдяки її економічним ресурсам та могутності.

Зовнішня політика Британії в цей час характеризувалася принципом «блискучої ізоляції». Це означало, що, будучи найпотужнішою державою світу, Британія могла самостійно проводити свою політику, не потребуючи довготривалих союзів чи зобов'язань перед іншими країнами. Британія уникала тривалих угод та блоків, вважаючи, що такий підхід дозволить їй залишатися нейтральним арбітром у конфліктах на Балканах, підтримувати політичну стабільність у Європі та вирішувати питання дипломатичними методами.

У 1870-х роках британська влада зосередилася на зміцненні свого впливу на Балканському півострові, вбачаючи в Османській імперії ключовий стратегічний партнер. Тим часом Російська імперія теж вважала Балкани важливим політичним і економічним регіоном, що привело до суперництва між двома державами. Коли Туреччина відмовилася прийняти Лондонський протокол, Росія 13 квітня 1877 року відповіла мобілізацією семи дивізій. Цар особисто прибув до Кишинєва, де 24 квітня 1877 року підписав маніфест про початок війни з Османською імперією [1, с. 218].

Російсько-турецька війна, що розпочалася 24 квітня, посилила напругу в питанні Сходу. У російському керівництві не було єдності щодо стратегії і кінцевих цілей війни. Генерал М. М. Обручев, автор військового плану 1877 року, пропонував завоювати Стамбул і знищити османське панування на Балканах. Він виступав за створення незалежних дрібних держав, об'єднаних на федеративних засадах. Його ідеї підтримали військовий міністр Д. О. Мілютін і посол у Стамбулі М. П. Ігнат'єв.

Також існував «поміркований» план, розроблений канцлером О. М. Горчаковим, який враховував положення Рейхштадтських угод 1876 року і Будапештської конвенції 1877 року. Цей проект пропонував розділити Болгарію, надати Північній Болгарії «васальну автономію під контролем Європи», розширити території Сербії та Чорногорії, а також запровадити в Боснії та Герцеговині «регулярне управління». Це створювало простір для гнучкого трактування статусу провінцій і узгоджень з великими державами. Російський імператор довго вагався у виборі плану для військових дій, проте зрештою підтримав проект Горчакова. Початок російсько-турецької війни викликав занепокоєння у Великій Британії. 19 квітня 1877 року міністр закордонних справ Е. Дербі надіслав Горчакову ноту, в якій зазначав: «Розпочавши дії проти Туреччини без попередньої згоди зі своїми союзниками, російський імператор відійшов від європейської угоди, що до цього часу підтримувалась, і порушив принцип, який сам урочисто визнав». У відповідь на критичні зауваження британського посла [1, с. 109].

Горчаков вирішив уникнути загострення конфлікту і залишив британську ноту без відповіді.

20 квітня 1877 року російський посол у Лондоні П. Шувалов надіслав секретну депешу до Санкт-Петербурга, де повідомляв канцлеру про позицію Британії щодо майбутньої війни. Він зазначив, що якщо російські війська перетнуть Балкани й наблизяться до Константинополя (очікувано за десять тижнів), це викличе серйозне занепокоєння у Великій Британії.

30 квітня 1877 року британський уряд заявив про свій нейтралітет у російсько-турецькій війні, але вже 1 травня у Британії вирішили попередити Росію: захоплення Стамбула чи блокування проходу через Дарданелли можуть розглядатися як привід для війни ("казус беллі").

6 травня 1877 року британський міністр закордонних справ Е. Дербі передав Шувалову ноту з вимогою, що Британія не допустить зміни кордонів Османської імперії без її згоди. Британія зазначила, що збереже нейтралітет лише за умови, що бойові дії не загрожуватимуть Чорноморським протокам і Стамбулу, та запропонувала обмежити бойові дії європейським театром.

Російський посол, стурбований розвитком подій, негайно вирушив до Санкт-Петербурга для отримання нових вказівок. Тим часом у Великій Британії нота Е. Дербі викликала палкі дебати в парламенті, де обговорювалися основи британської політики на Балканах. Деякі депутати підтримували російську ініціативу щодо війни з Османською імперією, вважаючи, що це може сприяти визволенню південно-європейських народів. Зокрема, П. Сміт у своїй промові заявив, що Росія, оголошуючи війну, діяла в рамках своїх національних і публічних прав.

Підтримку рішучим крокам Росії висловив і лідер ліберальної опозиції В. Гладстон, колишній прем'єр-міністр, який зазначив, що провал Росії стане трагедією для людства і погіршить становище народів, які потребують допомоги. Критикуючи зовнішню політику консервативного уряду, він зауважив, що Велика Британія фактично прагне контролю над політичними реформами в регіоні, що знаходиться на шляху з Англії на Балкани.

Загалом, британські ліберали виступали за збереження статус-кво, пропонуючи підтримати визвольні рухи на Балканах та вимоги Росії до Османської імперії. Щодо головного питання – домінування Великої Британії на Балканському півострові – ліберали і консерватори підтримували курс лорда Б. Біконсфілда, маючи розбіжності лише в тактиці, а не в стратегії.

Наприкінці червня 1877 року на Даунінг-Стріт знову спробували переконати Відень у важливості укладання військової угоди між Британією та Австро-Угорщиною. 26 липня Лондон отримав відповідь від Андраші, де він повторив свої пропозиції і наголосив, що найкраще для захисту інтересів обох країн – це діяти паралельно, але незалежно одна від одної. На цьому переговори між Британією та Австро-Угорщиною завершилися.

Поки тривали ці переговори, 23 червня 1877 року російська армія почала переправу через Дунай, а 19 липня загін генерала Гурка перетнув Балканські гори. 27 червня новий посол у Стамбулі Г. Лейрд повідомив Лондон, що російські війська наближаються до Адріанополя і можуть рухатися до Галліпольського півострова. У відповідь Б. Біконсфілд запропонував султану дозволити британській ескадрі, що перебувала в Безикській бухті, зайняти протоки.

Після початкових військових перемог Росії 28 липня 1877 року британський політик Е. Дербі передав П. Шувалову меморандум. У цьому документі зазначалося, що Велика Британія та інші країни готові вплинути на Османську імперію, аби вона завершила війну на умовах, прийнятних для неї та почесних для Росії. Також сподівалися, що можливе розміщення британської ескадри в Стамбулі не буде розцінене як порушення нейтралітету Британії.

Попри вдалий початок кампанії в червні-липні 1877 року, у серпні російські війська зіштовхнулися з труднощами на Балканах, зокрема через невдалі спроби захопити фортецю Плевну та стратегічні помилки командувача російської армії, великого князя Миколи Миколайовича, брата імператора. Це зтягнуло війну з Османською імперією, і в Лондоні вирішили переконати Санкт-Петербург у важливості мирного врегулювання.

Невдачі російської армії також активізували Австро-Угорщину, яка почала збільшувати військову присутність на кордоні з Боснією, Герцеговиною та Чорногорією. Крім того, і Велика Британія, і Австро-Угорщина виступили проти можливої участі Сербії у війні. Британія застерегла Сербію, що в такому разі не надасть їй підтримки при укладенні миру, а Австро-Угорщина пригрозила окупувати Боснію [3, с. 23-24].

3 січня 1878 року засідання британського уряду проходили практично щодня. Першим рішенням стало скликання дострокової сесії парламенту Великої Британії у зв'язку з напруженою ситуацією на Балканах. 10 січня 1878 року султан Абдул-Хамід II звернувся до королеви Вікторії з проханням про посередництво для укладання миру. 11 січня королева у своєму меморандумі до уряду зазначила, що ситуація з Східним питанням є вкрай серйозною та закликала до рішучих дій для запобігання атаці російських військ на Стамбул, що може бути сприйнято як "казус беллі".

12 січня консервативний уряд обговорював можливість застосування військового тиску на Росію для припинення війни. Під час засідання було запропоновано надіслати флот до Дарданелл і відправити війська до Булаїр, якщо це дозволить султан.

Е. Дербі категорично виступив проти загострення відносин між Великою Британією та Росією. У відповідь на це Р. Солсбері запропонував доручити Г. Лейрду отримати дозвіл султана на «якірну стоянку в протоках» та гарантії від О. Горчакова, що російські війська не займатимуть Галліполі. Врешті-решт, Е. Дербі підтримав пропозиції Р. Солсбері.

15 січня посол Великої Британії в Петербурзі, О. Лофтус, повідомив російський уряд, що будь-яка угода, яка порушує договори 1856 і 1871 років, повинна бути погоджена на європейському рівні і не матиме сили без згоди держав, що брали участь у Паризькому конгресі.

17 січня 1878 року в Лондоні розпочалася сесія британського парламенту. У своїй промові королева Вікторія підкреслила, що жодна з воюючих сторін не порушила умов нейтралітету Великої Британії та зазначила, що якщо військові дії триватимуть, можуть виникнути ситуації, що вимагатимуть від неї вжити обережних заходів [5, с. 99].

Тим часом, 13 січня, російський імператор Олександр II отримав телеграму від турецького султана Абдул-Хаміда II, в якій султан повідомляв про призначення османських представників для розробки умов перемир'я. Після обговорення можливостей майбутнього миру російське керівництво підтримало більш рішучий проект М. Ігнат'єва і призначило делегатами Росії на мирних переговорах з Османською імперією М. Ігнат'єва та О. Нелідова.

20 січня 1878 року розпочалися мирні переговори між Росією та Туреччиною, які відбувалися в умовах загострення політичної боротьби між Великою Британією та Росією. В цей час у Великій Британії активно поширювалася антиросійська пропаганда. Королева Вікторія, прем'єр-міністр Бенджамін Дізраелі та їхні прихильники постійно підкреслювали «російську загрозу» для Європи. Ситуація у відносинах між Великою Британією та Росією ускладнювалася повідомленнями про пересування російських військ до Стамбула. У відповідь на це Дізраелі запропонував укласти військовий союз з Австро-Угорщиною і надати їй фінансову допомогу, якщо вона мобілізує свої війська на кордоні з Росією та застосує аналогічні заходи, як і Велика Британія. Проте Дюла Андраші відмовився від підписання угоди, зазначивши, що Австрія лише радила відправити флот до Константинополя, але дії її армії залежатимуть від розвитку ситуації.

Після цього уряд у Даунінг-Стріт вирішив перейти до більш рішучих дій. 23 січня адмірал Хорнбі, командувач британської військової ескадри, отримав телеграму з наказом терміново вирушити до Дарданелл і далі до Константинополя з усіма кораблями. Він повинен був уникати участі в конфлікті між

Росією та Туреччиною, але забезпечити вільний прохід через Протоки. Цей крок спричинив кризу в кабінеті Дізраелі: міністр закордонних справ граф Дербі та статс-секретар у справах колоній граф Карнарвон подали у відставку, не підтримуючи відкритий військовий тиск на Росію та відправлення британського флоту до Дарданелл [3, с. 30-31].

24 січня 1878 року в Лондоні посол Г. Лейрд повідомив про початок мирних переговорів між Росією та Туреччиною. Того ж дня султан Абдул-Хамід II надіслав телеграму до уряду Великої Британії, в якій просив або відмовитися від відправлення ескадри, або оголосити, що її направлено проти його волі. 25 січня була отримана відповідь Росії на ноту від 14 січня, у якій Санкт-Петербург запевнив, що не має наміру вирішувати європейські питання самостійно.

У зв'язку з цими подіями уряд її Величності змушений був змінити своє рішення, наказавши адміралу Хорнбі залишити Дарданелли і повернутися до Безикської бухти. Після цього Е. Дербі повернувся до свого кабінету.

31 січня 1878 року в Адріанополі, який уже контролювали російські війська, було підписано протокол про прийняття попередніх умов мирного договору та угоду про перемир'я між Росією та Портою. Згідно з цими домовленостями, утворювалося автономне Болгарське князівство, Чорногорія здобувала незалежність і незначні територіальні надбання, а Боснія та Герцеговина отримували автономію відповідно до рішень Стамбульської конференції 1876-1877 років. Більша частина Балканського півострова звільнялася від османського панування. Турецький уповноважений Савфет-паша охарактеризував ці умови як «смертний вирок Османській імперії». Того ж дня розпочалися переговори про укладання російсько-турецького мирного договору.

Англійський уряд поставив умови для входження російських військ до Константинополя і наголосив, що порушення цих домовленостей призведе до розриву дипломатичних відносин. Російське керівництво вирішило уникнути конфлікту і обмежилось захопленням містечка Сан-Стефано, яке розташоване в 12 верстах від османської столиці.

3 березня 1878 року в Сан-Стефано був підписаний мирний договір. Згідно з цим договором, територія Болгарії була значно розширена в порівнянні з межами, узгодженими на Константинопольській конференції, за рахунок приєднання значної частини Егейського узбережжя.

Британський уряд переживав, що, включивши Болгарію до своєї сфери впливу, Росія стане потужною середземноморською державою. Крім того, нові кордони Болгарії загрожували безпеці турецької столиці, яка опинилася б під постійною загрозою з боку болгар. Це викликало в Англії певні сумніви щодо врегулювання кордонів Османської імперії та Болгарії, а також щодо незалежності Чорногорії та Сербії. 6 березня 1878 року міністр закордонних справ Австро-Угорщини Д. Андраші офіційно запропонував скликати конгрес для обговорення мирних умов між Росією та Туреччиною, що стосуються, зокрема, статусу проток, на що раніше погодився О. Горчаков [3, с. 100-101].

Форин Офіс офіційно 1 квітня 1878 року надіслав у європейські столиці жорстку ноту, в якій Англія стверджувала, що Сан-Стефанський договір надає Росії повний контроль над Чорним морем, залишаючи Туреччині лише ілюзорну незалежність, що суперечить її законним інтересам. Росія була змушена погодитись, оскільки Биконсфільд, після багатьох вагань і помилок, зрозумів своє тактичне завдання – переконати російський уряд у готовності Англії до війни, якщо Росія не піде на поступки. Биконсфільд продовжував демонструвати військову готовність. 7 квітня канцлер Горчаков направив ноту до Форин Офісу, в якій просив уточнити основні зміни, які мав зазнати Сан-Стефанський договір.

На Берлінському конгресі, що розпочався 13 червня 1878 року, Англію представляли прем'єр-міністр Бенджамін Дізраелі та глава Міністерства закордонних справ Роберт Солсбері. Англійських дипломатів цікавили три основні питання: султан мав отримати повні військові права в південній Болгарії; межі цієї території повинні бути визначені так, щоб турки могли контролювати важливі транспортні шляхи; південну Болгарію потрібно було назвати Східною Румелією.

З 22 по 26 червня тривали дебати щодо подальшої долі Болгарії. В результаті Англії та Австро-Угорщині вдалося переконати представників європейських держав у своїй правоті та здобути перемогу над Росією. Новостворене Болгарське князівство було обмежене Балканами, окрім західної частини, де йому залишили невелику територію на південь від гір, разом із містом Софія. Таким чином, територія Болгарії, визволеної з-під влади Туреччини, скоротилася з 163 до 64 тисяч квадратних кілометрів, а населення з 4 мільйонів до 1,5 мільйона.

Узбережжя Егейського моря було вилучене з Болгарського князівства. Російська окупація Болгарії, замість запланованих двох років, мала тривати дев'ять місяців. Організація Болгарії повинна була відбуватися під контролем європейської комісії, а не лише російського комісара. Велика Британія висловила підтримку необхідності австрійської окупації Боснії та Герцеговини [2, с. 21-22].

13 липня 1878 року конгрес завершив свою діяльність підписанням Берлінського трактату, який замінив Сан-Стефанський договір і юридично закріпив всі домовленості. Цим договором Велика Британія підтвердила свій вплив не лише на Балканах, а й у Європі в цілому.

Після врегулювання конфліктів на Балканах перед Великою Британією виникла задача вирішення європейських суперечностей, оскільки країна продовжувала свою політику ізоляції та залишалася арбітром. Конфлікт, викликаний зростаючою військовою загрозою, розділив Європу на два

політичні табори великих держав. Один з них складався з Німеччини та Австро-Угорщини, що об'єднались в 1879 році проти Франції та Росії. У відповідь виник франко-російський союз, оформлений серією договорів у 1891-1893 роках.

Хоча утворення франко-російського союзу мало на меті стабілізувати ситуацію в Європі, воно лише поглибило суперництво між двома блоками, оскільки їх лідери не були готові відмовитися від інтересів своїх фінансових олігархій. Досягнутий баланс у Європі виявився нестійким, тому обидві сторони прагнули залучити нових союзників на свій бік.

Нова політична ситуація вплинула на позицію Великої Британії. Зростаючі територіальні претензії Німеччини, її економічний та військовий потенціал, а також витіснення британських товарів з ринків Німеччиною змусили британських лідерів переглянути свою традиційну політику «блискучої ізоляції». У 1904 році було підписано угоду між Англією та Францією про розподіл сфер впливу, яка отримала назву Антанта (від французького «згода»). Ця угода відкрила нові можливості для співпраці обох країн проти Німеччини, хоча сама Німеччина в документі не згадувалася. Зростання зовнішньополітичної активності Німеччини змусило Францію та Велику Британію розпочати в квітні 1905 року переговори про військову співпрацю [7, с. 81-82].

10 січня 1906 року французький посол у Лондоні Поль Камбон запитав британського міністра закордонних справ Е. Грея, чи готова Англія надати Франції військову допомогу у разі, якщо Алхесіраська конференція відбудуватиметься не на користь Франції. Е. Грей відповів, що в разі загрози війни англійське керівництво буде підтримувати Францію, але не може надати формальну гарантію. В результаті переговорів між січнем та березнем 1906 року було домовлено, що якщо Франція опиниться у війні, то Англія відправить їй чотири дивізії.

Англійська дипломатія також планувала доповнити угоду з Францією договором з Росією. На Алхесіраській конференції 1906 року англійська дипломатія розпочала пошуки шляхів для укладення угоди між Великою Британією та Росією. На початку 1906 року російський міністр закордонних справ граф Ламздорф, який був противником налагодження дипломатичних зв'язків з Англією, подав у відставку. Його місце зайняв О. Ізвольський, який прагнув встановити дружні відносини між Англією та Росією, щоб визначити роль Росії в європейських альянсах.

31 серпня 1907 року, після тривалих переговорів за посередництва Франції, вдалося підписати англо-російську угоду. Цей документ відкрив можливість для співпраці Росії та Великої Британії проти Німеччини. Угода 1907 року завершила створення нового військово-політичного блоку, до складу якого входили Англія, Франція та Росія, який протистояв Троїстому союзу Німеччини, Австро-Угорщини та Італії, відомому як Антанта [5, с. 19-20].

Таким чином, у політиці Англії щодо Балкан у другій половині XIX – на початку XX століття спостерігалось переплетення колоніальних і європейських інтересів. Вирішальну роль відігравали саме англійські інтереси, які визначали дії Лондона в Європі під час Східної кризи. Великобританія протистояла Росії на Балканах, оскільки прагнула запобігти посиленню свого традиційного ворога на морі та на суші у разі захоплення Чорноморських проток. Тому Англія підтримувала Туреччину, чії території безпосередньо розташовувалися в цих регіонах, у протистоянні з Росією.

Отже, перегрупування сил на Балканах та загалом у Європі в основному завершилося утворенням Антанти та Троїстого союзу. Політична підготовка до військових дій була завершена, що призвело до значної напруженості між цими військово-політичними блоками. Обидві коаліції мали свої стратегічні інтереси, які суперечили один одному, створюючи середовище для конфлікту.

Військові плани та мобілізація армій були активізовані, і кожна з країн намагалася зміцнити свої позиції, формуючи альянси та укладаючи договори. Це стало важливим фактором, що сприяло загостренню міжнародної обстановки.

### Література

1. Б. М. Гончар. Балканські війни 1912-13. *Українська дипломатична енциклопедія*: У 2-х т. / Редкол.:Л. В. Губерський (голова) та ін. К: Знання України, 2004. Т.1. 760 с.
2. Берлінський трактат. URL: [https://pidru4niki.com/1421092358694/pravo/berlinskiy\\_traktat\\_113\\_lipnya\\_1878](https://pidru4niki.com/1421092358694/pravo/berlinskiy_traktat_113_lipnya_1878)
3. Вандич П. Ціна свободи: Історія Центрально-Східної Європи від Середньовіччя до сьогодення: Пер. з англ. 2-е вид., доп. К., 2004. 463 с.
4. Веймер Д. Л., Вайнінг Е. Р. Аналіз політики. Концепції і практика. Київ: Основи, 2000. 654 с.
5. Волович О. Між Сходом і Заходом. Туреччина на Європейсько-азіатському роздоріжжі. *Політика і час*. 1998. № 8. С. 22–28
6. Гончаренко А. В. Загострення британсько-російських протиріч у східному питанні в 1877-1878 рр. *Сумська старовина*. Суми, 2009. № XXVIII – XXIX. С. 95-105.
7. Дейвіс Н. Європа. Історія. К., 2006. 944 с.
8. Дейвіс Н. Європа: ідеї та процеси. Чернівці, 1998. 192 с.

УДК 811.161.2'367.2:821.161.2'06.09-31

**БАГАТОКОМПОНЕНТНІ СКЛАДНОПІДРЯДНІ РЕЧЕННЯ З СУПІДРЯДНІСТЮ  
В ХУДОЖНЬОМУ МОВЛЕННІ ВАСИЛЯ ШКЛЯРА**

**Кабиш Анастасія**, здобувачка другого (магістерського) рівня вищої освіти факультету філології, історії та політико-юридичних наук.

Науковий керівник – канд. філол. наук, доц. **Вакуленко Г. М.**, кафедра української мови, літератури, культурології та журналістики.

*У статті проаналізовано структурно-семантичні особливості багатокомпонентних складнопідрядних речень з однорідною та неоднорідною супідрядністю у романах Василя Шкляра, з'ясовано специфіку функціонування цих конструкцій у художньому мовленні автора.*

**Ключові слова:** багатокомпонентні складнопідрядні речення, однорідна супідрядність, неоднорідна супідрядність, синтаксичні конструкції, синтаксичні моделі, ідіолект Василя Шкляра.

До актуальних питань сучасної української лінгвістики належить вивчення особливостей індивідуально-мовного вираження творчої особистості письменника. Звичайно ж, спосіб мислення, манера письма кожного митця знаходить утілення в певному доборі й правильному використанні різних мовних засобів, до яких належать і загальномовні синтаксичні моделі, що створюють індивідуальну внутрішню стилістику. Саме в цьому аспекті нашу увагу привернули особливості функціонування багатокомпонентних складнопідрядних речень із супідрядністю в художньому мовленні Василя Шкляра.

У теоретичному аспекті вагомий внесок у вивчення формально-граматичних, семантико-синтаксичних і комунікативних особливостей складнопідрядних речень із кількома підрядними частинами зробили П. Дудик, Л. Прокопчук, Р. Христіанінова, А. Кващук, А. Загнітко, К. Шульжук та інші вчені. У контексті художнього мовлення різних митців складнопідрядні структури розглядали Ю. Ричагівська, О. Тележкіна, Л. Тищенко, Н. Свистун, С. Караман. А деякі особливості багатокомпонентних складнопідрядних конструкцій у художній прозі В. Шкляра описані в розвідках В. Тихоши [3] та О. Федчишин [4]. Але, на наш погляд, ця багатогранна тема ще потребує додаткової уваги з погляду семантико-синтаксичного та функційно-стилістичного, що й робить тему нашого дослідження **актуальною**.

**Мета статті** – здійснити структурно-семантичний і функціонально-стилістичний аналіз багатокомпонентних речень з однорідною та неоднорідною супідрядністю в романах «Троцца», «Характерник», «Чорний ворон. Залишенець» Василя Шкляра.

Складнопідрядні багатокомпонентні речення – це синтаксичні структури, що складаються з однієї головної та двох чи більше підрядних частин [1, 62]. Зважаючи на характер синтаксичного зв'язку підрядних частин із головною та їх між собою мовознавці виокремлюють чотири основні моделі цих конструкцій:

- речення з однорідною супідрядністю;
- речення з неоднорідною супідрядністю;
- речення з послідовною підрядністю;
- речення контамінованого виду.

На думку Г. Вакуленко, багатокомпонентні складнопідрядні речення з однорідною супідрядністю – це такі синтаксичні конструкції, у яких підрядні частини в одному семантичному плані пояснюють головну частину в цілому або конкретизують член головної частини [1, 64].

Підрядні частини з однорідною супідрядністю завжди виконують однакову синтаксичну функцію, тобто вони є підрядними одного семантичного типу. Як відомо з теоретичних джерел, специфіка цих синтаксичних конструкцій полягає в тому, що облігаторними (обов'язковими) є тільки підрядний сполучник або сполучне слово, котрі вживаються перед першою підрядною частиною, а наступні сполучні засоби можуть бути факультативними (необов'язковими), і ними часто не послуговуються.

Спостереження за синтаксичним ладом художнього мовлення Василя Шкляра дає підстави стверджувати, що складнопідрядні речення з однорідною супідрядністю дуже поширені. У досліджених текстах письменника фіксуємо неоднакову активність багатокомпонентних складнопідрядних речень з однорідною супідрядністю, найчастіше представлені моделі трикомпонентної структури. Наприклад: *Зрадлива думка нашіптувала, що ці муки даремні, що я, грішний зухвалець, вирішив перехитрити саму смерть* ( 5, 53 ); *Минув той час, коли над Стрипою не було ворожих залог і засідок, коли ми*

спокійно переходили навіть мости у Семиківцях і Соснові ( 5, 186 ). У цьому реченні підрядні означальні частини пояснюють сполучення вказівного займенника з іменником в атрибутивному плані.

Як ми помітили, у романах Василя Шкляра типовою є така модель багатокомпонентних складнопідрядних речень: першою йде головна частина, а за нею – блок підрядних, тобто вони перебувають у постпозиції щодо головної, як-от: *Вони вже знають, що дурисвіт прийшов із Дону, що він під рукою розбійника Стеньки Разіна чинив грабунки і душоубства* ( 6, 121 ). У цій синтаксичній конструкції обидві підрядні частини розкривають семантичну неповноту дієслова-предиката, приєднуються сполучником *що*, відповідають на питання *що? і є* підрядними з'ясувальними, які перебувають у постпозиції щодо головної частини.

Або ж: *Нам добре запам'яталася минула зима в «мішку», де не можна було випростатися на повен зріст, де через нестачу кисню не запалювалися сірники* ( 5, 83 ). У цій синтаксичній структурі бачимо власне означальні частини, що виконують атрибутивно-приєднувальну функцію.

У текстах Василя Шкляра фіксуємо й менш уживані конструкції з однорідною супірядністю, у яких підрядні частини передують головній, тобто знаходяться в препозиції: *Хоч би що я дописував до протоколу допиту Михайлини Стасів, які б пом'якшувальні обставини не шукав, за суворими законами Організації вона підлягала знищенню* ( 5, 227 ). Ці препозитивні підрядні частини пояснюють головну частину в цілому і виражають допустові семантико-синтаксичні відношення.

Окрім того, в аналізованих романах натрапляємо й на такі синтаксичні конструкції, у яких одна з підрядних частин містить лише один сполучний засіб (підрядний сполучник або сполучне слово), за допомогою якого вона приєднується до головної, а в іншій предикативній частині сполучний засіб може бути опущений із стилістичних міркувань автора. Наприклад: *Зручне місце я знайшов на ближній до в'їзної брами алеї, де й пам'ятники були добротніші і лави міцніші, не трухлі* ( 5, 7 ).

Варто зауважити, що письменник послуговується й моделями багатокомпонентних складнопідрядних речень чотирикомпонентної структури. Наприклад: *Ти ще питаєш, чи не загубив я гранату в цій катавасії, чи не вимочив її у багні, чи не відсиріли набої в ріжку?* ( 5, 42 ); *Знаю, де ховається куцовий Кум, де Сулима, де є багато хто* ( 5, 78 ). У цих синтаксичних структурах однорідні підрядні з'ясувальні частини розкривають семантичну неповноту дієслів-присудків.

Багатокомпонентні речення з неоднорідною супірядністю також продуктивно вжиті в художньому мовленні В. Шкляра. До складнопідрядних речень із неоднорідною супірядністю традиційно зараховують конструкції, підрядні частини яких належать до різних семантичних типів [ 1, 62; 8, 304].

Галина Вакуленко слушно наголошує: якщо підрядні частини відносяться до різних членів головної частини або ж конкретизують один компонент, але в різних семантичних аспектах, у такому випадку ці синтаксичні конструкції є супірядними неоднорідними [ 1, 65 ]. Наприклад: *Сьомка, хоч сидів захований за сімома замками, чув голосіння тисяч і тисяч людей, які зійшлися на похорон* ( 6, 20 ); *Сказати, що ми з Єєрем даремно палили бензин до Маріуполя, не можна, бо, окрім театру, я мав там ще купу справ по різних установах* ( 6, 50 ); *Маєстро, який воює уже на четвертій війні, сказав, що такої складної, як ця, ще не було* ( 6, 83 ).

У романах В. Шкляра серед неоднорідних супірядних моделей найбільш продуктивно представлені ті, що мають такий порядок розміщення предикативних частин: підрядна – головна – підрядна (підрядні): *Якщо прориватися до хутора, то треба бігти негайно, бо замість пастушків тут можуть з'явитися пастухи в червоних погонах* ( 4, 216 ).

У цьому реченні перша підрядна частина стоїть у препозиції щодо головної, приєднується до неї підрядним сполучником *якщо*, пояснює усю головну частину в цілому і є підрядною обставинною умови. Друга підрядна частина стоїть у постпозиції щодо головної, приєднується до неї за допомогою підрядного сполучника *бо*, пояснює всю головну частину в цілому, відповідає на питання *чому?* і виражає причинові семантико-синтаксичні відношення. Отже, обидві підрядні частини знаходяться у зв'язку неоднорідної супірядності.

Аналогічними є конструкції:

*Замість того щоб прислухатися до послів Олексія Михайловича, козаки слухають якогось прибуду й вірять у його брехні, як у нагорну проповідь* ( 5, 36 ); *Коли це раптом бахнув постріл вартового, всі повискакували надвір і побачили, що лісництво оточила ворожа кіннота* ( 7, 87 ); *Коли постукали в його вікно, Ілько відчинив одразу, хоч ці нічні гості тепер нікого не радували* ( 7, 189 ); *І хоча Вовкулака вже казав мені про Веремієву заведенцію, я не сподівався, що він приїде у масці* ( 7, 346 ).

В останній синтаксичній моделі перша предикативна частина є підрядною щодо другої, стоїть у препозиції до головної, поєднується з нею сполучником *хоч*, інтонаційно, співвідношенням видо-часових форм дієслів-предикатів (присудки однотипні, обидва виражені дієсловами недоконаного виду, минулого часу); пояснює всю головну частину в цілому, відповідає на запитання *не зважаючи на що?* і є підрядною обставинною допусту. Третя предикативна частина пов'язується з другою, яка для неї є головною, за допомогою сполучника *що*, інтонаційно; пояснює дієслово-присудок, відповідає на запитання *на що?* і є підрядною з'ясувальною, що виконує об'єктну функцію, підрядна частина стоїть у постпозиції щодо головної. Як бачимо, обидві підрядні частини знаходяться у зв'язку неоднорідної супірядності.

Конструкція аналогічної моделі:

*Коли я вперше почув од Ладима цю пісню, то був певен, що він її придумав сам* ( 7, 116 ). Перша предикативна частина є підрядною щодо другої, стоїть у препозиції, приєднується за допомогою сполучника *коли*, інтонаційно; співвідношенням видо-часових форм дієслів-присудків; пояснює всю головну частину в цілому, відповідає на запитання *коли?* і є підрядною обставинною часу. Третя предикативна частина пов'язується з другою, яка для неї є головною сполучником *що*, інтонаційно; пояснює у головній дієслово-присудок, відповідає на запитання *в чому?* і є підрядною з'ясувальною. Підрядна частина стоїть у постпозиції. І в цьому реченні підрядні частини знаходяться у зв'язку неоднорідної супідрядності.

Деяко менш уживані в романах В. Шкляра складнопідрядні неелементарні речення з неоднорідною супідрядністю з іншим порядком розміщення компонентів: головна частина – підрядна конструкція – головна частина – підрядна конструкція – головна частина, як-от: *Підполковник Хорсун, побачивши, що Місько не твердо стоїть на ногах, наказав, аби його довели до Багатківського лісу, і знов побажав на прощання «ні пуху, ні пера»* ( 5, 234 ). Як бачимо, в цій моделі неоднорідні підрядні частини перебувають в інтерпозиції щодо головної частини.

За семантико-синтаксичними параметрами неоднорідні підрядні частини, зафіксовані в художньому мовленні В. Шкляра, репрезентують чотири традиційні моделі [ 1, 65; 2, 287; 8, 306 ].

До першої моделі належать структури, у яких одна підрядна частина пояснює зміст усієї головної, а друга – лише певну лексему в головній частині. Наприклад: *Коли він виходить на кухню смажити яєчню, Сіроманець шепче до Штепи, що цей шинкар – грек* ( 6, 82 ).

У другій синтаксичній моделі підрядні частини одного різновиду пояснюють різні слова в головній частині: *Я навіть не розібрав, котрий із них подає голос, і спершу не зрозумів, що він мав на увазі* ( 6, 97 ).

Третя модель – конструкції, у яких структурно неоднотипні підрядні частини можуть стосуватися різних членів головної частини, як-от: *Тут Григорій Олександрович підхопився з крісла, дрібно затупотів ногами, показуючи, як біжить зграя псів, смішно витріщив очі, точнісінько так, як витріщали їх спантелічені собацюри* ( 6, 67 ).

Різноміснотні підрядні частини четвертої моделі неоднаково пояснюють увесь зміст головної. Наприклад: *Як тільки трохи розвиднилося, я зайшов у лісосмугу і неквапом рушив до того місця, де побачив людську постать* ( 6, 22 ).

Отже, в художньому мовленні Василя Шкляра продуктивними є багатоконпонентні складнопідрядні речення із супідрядними частинами.

Синтаксичні моделі з однорідною супідрядністю в розглядуваних романах сприяють точнішому опису деталей. Основне їх функціональне призначення полягає в тому, що зазначені конструкції надають художньої виразності об'єкту мовлення, несуть в собі семантику емоційного сприйняття тексту.

Складнопідрядні речення з неоднорідною супідрядністю допомагають митцю висловити якусь додаткову, допоміжну інформацію, яка може роз'яснити суть головної, надати побіжне зауваження.

Уважаємо, що складнопідрядні речення із супідрядністю в романах В. Шкляра спрямовані на відображення різних логічних відношень і зв'язків між об'єктами, явищами, діями та станами, на відтворення асоціацій у міркуваннях автора чи героїв. Стилїстичне оброблення таких синтаксичних конструкцій допомагає авторові створити своєрідну манеру мовлення, стильовий колорит, передати суб'єктивне ставлення до зображуваного.

## Література

1. Вакулєнко Г. М., Клипа Н. І. Сучасна українська літературна мова. Синтаксис. Пунктуація. Модульний курс: навч. посіб. Частина II. Ніжин: НДУ ім. М. Гоголя, 2024, 159 с.
2. Дудик П. С., Прокопчук Л. В. Синтаксис української мови: підручник. Київ: ВЦ «Академія», 2010. 384 с.
3. Тихоша В. І. Складне речення в ідіостилі Василя Шкляра (на матеріалі роману «Маруся»). *Науковий вісник Херсонського державного університету*. Серія «Лінгвістика»: Збірник наукових праць. Випуск 31. Херсон: ХДУ, 2018. С. 177-181.
4. Федчишин О. М. Складнопідрядні речення розчленованого типу зі значенням зумовленості: структурно-семантичний аспект (на матеріалі романів "Маруся", "Чорний ворон", Василя Шкляра). *Магістерський науковий вісник Тернопільського національного педагогічного університету імені Володимира Гнатюка*. 2018. Вип. 30. С. 7–9.
5. Шкляр В. М. Троцца: роман. Харків: Клуб Сімейного Дозвілля, 2018. 416 с.
6. Шкляр В. М. Характерник: роман. Харків: Клуб Сімейного Дозвілля, 2019, 304 с.
7. Шкляр В. М. Чорний ворон. Залишенець. Роман. Харків: Клуб Сімейного Дозвілля, 2019, 432 с.
8. Шульжук К. Синтаксис української мови: Підручник. Київ: ВЦ «Академія», 2004. 408 с.
9. Шульжук К. Ф. Складні речення з супідрядністю. *Українське мовознавство*. 1985. Вип. 13. С. 69-76.



УДК 374.7:[811.111:37.011.3-051

### ПРОФЕСІЙНИЙ РОЗВИТОК ВЧИТЕЛІВ АНГЛІЙСЬКОЇ МОВИ СТАРШОЇ ШКОЛИ ЗАСОБАМИ НЕФОРМАЛЬНОЇ ОСВІТИ

**Бендюк Любов**, здобувачка (другого) магістерського рівня вищої освіти факультету філології, історії та політико-юридичних наук.

Науковий керівник – канд. пед. наук, доц. **Тезікова С. В.**, кафедра германської філології та методики викладання іноземних мов.

*У статті розглядається важливість професійного розвитку вчителів англійської мови старшої школи в умовах сучасних викликів, таких як глобалізація та інтеграція нових технологій у навчальний процес. Професійний розвиток вчителів визначається як безперервний процес, що включає формальну та неформальну освіту. Неформальна освіта, зокрема, надає вчителям можливість гнучко підвищувати свої знання та навички.*

*Стаття акцентує увагу на різних підходах до професійного розвитку, включаючи традиційні методи (курси, семінари) та інноваційні (онлайн-навчання, цифрові інструменти). Важливими формами неформальної освіти є тренінги, онлайн-курси, семінари, вебінари, літні/зимові школи, провайдерами яких є професійні асоціації вчителів та зарубіжні видавництва навчальної літератури.*

**Ключові слова:** професійний розвиток вчителя, засоби професійного розвитку вчителя, неформальна освіта, засоби професійного розвитку неформальної освіти, вчитель англійської мови старшої школи.

Вступ. У сучасному світі, що швидко змінюється, вчителі англійської мови старшої школи стикаються з постійними викликами. Глобалізація, інтеграція нових технологій у навчальний процес та підвищення вимог до якості освіти змушують педагогів постійно вдосконалювати власну професійну компетентність. Професійний розвиток вчителів є одним із ключових факторів, що визначають якість освіти. Одним із важливих аспектів цього розвитку є неформальна освіта, яка надає вчителям можливість покращувати свої знання та навички у гнучкий та індивідуалізований спосіб.

Національний освітньо-науковий глосарій (2018) так визначає сучасні рівні освіти:

**Формальна освіта** – освіта, яка здобувається за освітніми програмами відповідно до визначених законодавством рівнів освіти, галузей знань, спеціальностей (професій) і передбачає досягнення здобувачами освіти визначених стандартами освіти результатів навчання відповідного рівня освіти та здобуття кваліфікацій, що визнаються державою. Формальна освіта (Formal education) – освіта, що інституціалізована, цілеспрямована, спланована за участю державних і визнаних приватних організацій та призводить до присудження національно визнаних кваліфікацій у межах певного освітнього рівня (етапу, циклу) і здійснюється в закладах освіти. (Закон України «Про освіту», 2017 р., Національний освітній глосарій: вища освіта, 2014 р.) [7, с. 95]

**Неформальна освіта** – освіта, яка здобувається, як правило, за освітніми програмами та не передбачає присудження визнаних державою освітніх кваліфікацій за рівнями освіти, але може завершуватися присвоєнням професійних та/або присудженням часткових освітніх кваліфікацій. (Закон України «Про освіту», 2017 р.) [7, с. 69]

З огляду на професійний розвиток вчителів, під формальною освітою розуміють навчання у спеціалізованих закладах освіти, на офіційних курсах підвищення кваліфікації, через заходи, які реалізуються методичними об'єднаннями вчителів у школах. Участь вчителів в цих формах професійного розвитку планується адміністрацією закладу.

До неформальної освіти відносяться заходи щодо професійного розвитку вчителів, які надаються професійними асоціаціями, видавництвами навчальної літератури, іншими провайдерами, а саме Британською Радою, Німецьким культурним центром Goethe Institut, Французьким культурним центром. Участь в цих формах професійного розвитку, як правило, відбувається за ініціативою вчителя та відповідає його потребам щодо професійного зростання.

У відповідності до постанови Кабінету Міністрів України від 21 серпня 2019 року №800 «Деякі питання підвищення кваліфікації педагогічних та науково-педагогічних працівників» обидві форми мають визнаватися у педагогічних колективах. Разом з цим, як показало дослідження, першість залишається за офіційними формами проходження вчителем підвищення кваліфікації через систему Інститутів післядипломної педагогічної освіти.

Отже, професійний розвиток можна визначити як безперервний процес, який спрямовано на розширення професійних знань та навичок, розвиток загальних та спеціальних компетентностей, необхідних для успішної педагогічної діяльності. Він може відбуватися як на формальному, так і на неформальному рівнях освіти.

На сьогодні існують різні форми та методи професійного розвитку вчителів, які включають як традиційні (відвідування курсів та семінарів в Інститутах післядипломної педагогічної освіти), так і інноваційні (онлайн-навчання, використання цифрових інструментів, вебінари, тренінги, конференції в професійних асоціаціях, неурядових організаціях, та інших провайдерів програм підвищення кваліфікації). Важливу роль у цьому процесі відіграє саморозвиток та активна участь вчителів у професійних спільнотах.

Незважаючи на велику кількість можливостей, багато вчителів стикаються з низкою проблем: обмежений доступ до ресурсів, брак часу, недостатня підтримка з боку адміністрації, а також труднощі у впровадженні нових знань у практику [2;3].

Тож, **метою статті є:** представити результати дослідження ставлення вчителів англійської мови Конотопського ліцею №12 до професійного розвитку на неформальному рівні освіти.

Нашим завданням було визначити, яким формам підвищення кваліфікації вчителі віддають перевагу. Об'єктами дослідження стали:

- **Тренінги та семінари:** проводяться як онлайн, так і офлайн, і спрямовані на розвиток конкретних навичок.

- **Онлайн-курси:** дозволяють вчителям здобувати знання та навички у зручний для них час.

- **Професійні спільноти:** участь у спільнотах дозволяє вчителям обмінюватися досвідом, отримувати підтримку та поради від колег.

Неформальна освіта надає вчителям можливість самостійно обирати напрями свого розвитку, що підвищує їхню відповідальність за якість результатів навчання, дозволяє більш ефективно відповідати на виклики, з якими вони стикаються у своїй професійній діяльності. За таких умов, вона також сприяє більш швидкому впровадженню нових методів та технологій у навчальний процес.

**Виклад матеріалу.** *Derakhshan, A., Coombe, K., Jaleh, K., & Tabatabeyan, M. (2020)* акцентують увагу на важливості врахування індивідуальних потреб вчителів у процесі професійного розвитку. Вони стверджують, що без урахування цих потреб програми розвитку можуть бути малоефективними. Адаптація програм до конкретних потреб педагогів є критично важливою для досягнення успіху в навчанні англійської мови. Дослідження показують, що вчителі, які мають можливість вибирати теми та формати професійного розвитку, демонструють вищий рівень задоволеності та ефективності в навчальному процесі. Це підкреслює необхідність гнучкості в програмах підготовки [13].

*Tashdemir, H., & Karaman, A. S. (2022)* описують різноманітні форми професійного розвитку, такі як курси, семінари та вебінари, які можуть позитивно впливати на впевненість вчителів та їхню здатність адаптуватися до нових методик викладання. Однак, вони також вказують на перешкоди, з якими стикаються вчителі, такі як брак часу та фінансові обмеження, які ускладнюють участь у програмах професійного розвитку. Крім того, вчителі часто не отримують належної підтримки від адміністрації, що ще більше ускладнює їхню участь у таких програмах. Важливо зазначити, що для подолання цих бар'єрів необхідно створити системи підтримки, які б включали менторство та доступ до ресурсів [13].

*Tariq, Lisa Marie (2022)* підкреслює роль технологій у професійному розвитку вчителів. Він зазначає, що, хоча інтеграція технологій відкриває нові можливості для підвищення кваліфікації, існують бар'єри, такі як брак часу та підтримки з боку адміністрації. Для успішного впровадження технологій у навчальний процес необхідно подолати ці труднощі. Tariq також вказує на важливість навчання вчителів використанню технологій у професійній діяльності, оскільки це може суттєво підвищити їхню ефективність у класі. Вчителі, які володіють сучасними технологіями, можуть створювати більш інтерактивне та залучаюче навчальне середовище [13].

*Magnus Schultz (2024)*, досліджує підходи до професійного розвитку викладачів, які працюють з літніми людьми. Він акцентує увагу на важливості рефлексії у професійній діяльності та врахування специфіки навчання різних категорій учнів. Розуміння ролі викладача в контексті освіти літніх людей є важливим для формування ефективних технологій навчання. Schultz також підкреслює, що вчителі повинні мати можливість ділитися своїм досвідом та отримувати зворотний зв'язок від колег, що може сприяти їхньому професійному зростанню [14].

*Teodora Stankovic (2023)* описує взаємозв'язок між формальною та неформальною освітою, підкреслюючи потенціал співпраці між різними освітніми установами. Він вказує на важливість спільних ініціатив, таких як стажування та дослідницькі проекти, які можуть з'єднати теоретичні знання з практичними навичками. Станкович також наголошує на необхідності створення платформ для обміну досвідом між вчителями, що може суттєво підвищити якість професійного розвитку [12].

*Тезікова С.В., Ларіна Т.В., Плотніков Є.О. (2017)* акцентують увагу на активних формах навчання вчителів, які дозволяють ділитися професійним досвідом, демонструвати методи та прийоми раціонального вирішення проблем навчання. Процес професійного розвитку відбувається ефективно, коли вчителі мають можливість обирати провайдерів, формат та тематику навчання [9].

*Андрощук І. М., Калюжна Т. Г., Піддячий В. М. та Шарошкіна Н. Г. Коваленко Т.В. (2022)* розглядають новітні методи та стратегії, які можуть допомогти вчителям покращити свої професійні навички. У сучасному світі, де технології швидко розвиваються, важливо, щоб вчителі мали можливість навчатися та адаптуватися до нових викликів. Автори підкреслюють важливість обміну думками між вчителями. Це дозволяє знайти нові ідеї та рішення для викладання [1; 4].

*Костенко М. О. (2021)* досліджує, як професійні спільноти можуть допомогти вчителям покращити свої навички та знання. У сучасному світі, де освіта постійно змінюється, важливо, щоб вчителі мали можливість обмінюватися досвідом та підтримувати один одного. Автор пояснює, що професійні спільноти – це групи вчителів, які об'єднуються для обміну знаннями, досвідом і підтримки. Ці спільноти можуть бути як формальними, так і неформальними. Костенко підкреслює, що участь у професійних спільнотах допомагає вчителям: знайти нові ідеї для викладання, отримати підтримку від колег, розвивати професійні навички через обговорення та спільну роботу [5].

**Методи та результати дослідження.** Для проведення емпіричного дослідження були використані анкетування та структуроване інтерв'ю з вчителями англійської мови старшої школи Конотопського ліцею №12, а також спостереження за їхньою професійною діяльністю, фокус – групи та аналіз сайтів провайдерів професійного розвитку на неформальному рівні освіти. Для перевірки отриманих результатів, було також проведено опитування вчителів старшої школи з інших закладів загальної середньої освіти.

У дослідженні взяли участь 20 респондентів, які поділилися своїми враженнями, викликами та результатами участі в програмах професійного розвитку на рівні неформальної освіти.

Демографічні дані респондентів свідчать про те, що більшість учасників є жінками (близько 84%), а також про те, що всі вони працюють у міських закладах освіти. Це може свідчити про те, що в українських школах традиційно більшість вчителів англійської мови – жінки. Різноманітність досвіду викладання серед респондентів (від 3 до 20 років) також вказує на різні рівні потреб у навчанні та розвитку, що може вплинути на їхній підхід до професійного зростання.

Висока зацікавленість вчителів у професійному розвитку через неформальну освіту підтверджується їхньою участю в різних програмах. Найпопулярнішими формами навчання стали онлайн-курси (67%), вебінари (53%), тренінги (47%), семінари (42%) та літні школи (32%). Активна участь вчителів свідчить про їхнє прагнення постійно вдосконалювати свої навички, адаптуючи їх до сучасних вимог. Важливо зазначити, що більшість вчителів вказали на зручність онлайн-формату, який дозволяє їм поєднувати навчання з роботою.

Респонденти відзначили позитивні зміни у своїй викладацькій діяльності після участі у програмах професійного розвитку на рівні неформальної освіти. Вони змогли покращити методiku викладання, ефективніше використовувати технології (зокрема, інтерактивні платформи та ресурси), а також налагодити кращу комунікацію з колегами та учнями. Зростання мотивації до викладання також стало важливим аспектом, що підкреслює значення професійного розвитку для вчителів. Багато респондентів зазначили, що нові знання допомогли їм створити більш інтерактивне та залучаюче навчальне середовище.

Вчителі висловили бажання розвивати новітні методики викладання, освоювати нові технології (такі як використання мобільних додатків для навчання) та покращувати свої мовні навички. Це свідчить про усвідомлення важливості постійного навчання та адаптації до змін у навчальному процесі. Вони також оцінили свою потребу у професійному розвитку за різними напрямками, що підкреслює їхню готовність до змін. Зокрема, 78% респондентів висловили бажання отримати більше практичних навичок у використанні нових технологій.

Респонденти висловили кілька пропозицій для покращення участі вчителів у програмах професійного розвитку на неформальному рівні освіти. Серед них важливими є адміністративна підтримка з боку шкіл (66% респондентів вказали на це як на критично важливий фактор) та доступ до безкоштовних програм навчання. Це може сприяти більшій залученості вчителів до професійного розвитку та підвищенню якості освіти. Також деякі вчителі запропонували створення менторських програм, які б дозволили новим вчителям отримувати підтримку від більш досвідчених колег.

Отже, результати опитування свідчать про високий рівень зацікавленості вчителів англійської мови у професійному розвитку через форми неформальної освіти. Проте існують певні виклики, такі як нестача часу та фінансування, які потребують уваги. Розробка нових стратегій та ресурсів для підтримки вчителів у їхньому професійному розвитку є критично важливою для підвищення якості навчання в Україні. Важливо, щоб освітні установи та організації, що займаються підготовкою вчителів, враховували ці потреби та пропозиції для створення більш ефективних програм навчання.

Результати дослідження підтверджують теоретичні висновки щодо важливості неформальної освіти для професійного розвитку вчителів. Основні труднощі, з якими стикаються вчителі, пов'язані з недостатньою кількістю часу для самоосвіти та обмеженими можливостями для практичного застосування нових знань.

**Висновки.** Неформальна освіта відіграє важливу роль у професійному розвитку вчителів англійської мови старшої школи. Вона дозволяє педагогам самостійно визначати напрями свого розвитку та швидко реагувати на зміни в освітньому середовищі.

Важливо враховувати індивідуальні потреби педагогів, забезпечувати доступ до різноманітних форм навчання та створювати сприятливе середовище для інновацій. Систематичний підхід до професійного розвитку, що включає менторство, підтримку з боку адміністрації та інтеграцію нових технологій, може суттєво покращити якість освіти.

Подальші дослідження можуть зосередитися на вивченні впливу різних моделей професійного розвитку на результати навчання учнів, а також на вивченні досвіду інших країн у цій галузі. Це дозволить знайти ефективні рішення для покращення якості професійного розвитку вчителів англійської мови. Важливо також дослідити, як зміни в освітній політиці можуть вплинути на професійний розвиток вчителів, а також вивчити роль міжнародних організацій у підтримці професійного зростання педагогів.

Таким чином, професійний розвиток вчителів англійської мови є ключовим фактором підвищення якості освіти, і його ефективність значною мірою залежить від адаптації програм до реальних потреб педагогів, а також від створення сприятливих умов для їхнього професійного зростання.

### Література

1. Андрощук І. М., Калюжна Т. Г., Піддячий В. М., Шарошкіна Н. Г. Навчання дорослих в умовах неформальної освіти: практичний посібник. – К.: ІПООД імені Івана Зязюна НАПН України, 2019 – 215 с.
2. Бондаренко Л. І. Самоосвіта вчителів: методи та стратегії. – Київ: Наукова думка, 2022. – 240 с.
3. Іванов І. І. Професійний розвиток вчителів: теорія та практика. – Київ: Наукова думка, 2020. – 320 с.
4. Коваленко Т. В. Інноваційні підходи до професійного розвитку вчителів: досвід та перспективи. – Одеса: Одеський національний університет, 2022. – 300 с.
5. Костенко М. О. Професійні спільноти як засіб розвитку вчителів. – Дніпро: Дніпровський національний університет, 2021. – 190 с.
6. Лисенко О. Ю. Неформальне навчання: нові можливості для вчителів. – Київ: Освіта, 2020. – 210 с.
7. Національний освітньо-науковий глосарій. – К.: ТОВ «ПРИНТ», 2018. 524.
8. Петрова О. О. Неформальна освіта у системі підвищення кваліфікації педагогів. – Львів: Педагогічна думка, 2019. – 256 с.
9. Професійний розвиток вчителя: інструменти управління знаннями: методичний посібник / С.В.Тезікова, Т.В.Ларіна, Є.О.Плотніков та ін. – Ніжин: Видавець ПП Лисенко М.М., 2017 – 80 с.
10. Сидоренко М. М. Вплив неформальної освіти на професійну діяльність вчителів. – Харків: Освіта України, 2021. – 280 с.
11. Johnson K. E., Golombek P. R. (eds.) *Researching Second Language Teacher Education: A Sociocultural Perspective on Professional Development* (1st ed.) – London: Routledge, 2010. 352 p. – <https://doi.org/10.4324/9780203844991>.
12. Stanković T. Some aspects of non-formal education in Montenegro // *International Society for Technology, Education and Science*. – 2023. – Access mode: <http://surl.li/nttnpt>.
13. Tashdemir, H and Karaman, AC (2022). Professional development practices for English language teachers: a synthesis of research published between 2006 and 2020. *Review of Education*, 10.
14. Teachers' reflections on their practice of non-formal education for older people Magnus Schultz – *Scandinavian Journal of Educational Research*, 2024

УДК 551. 582(477.51)

### DEVELOPING STUDENTS' CRITICAL THINKING SKILLS WHILE TEACHING ENGLISH VOCABULARY

**Биби́к Яросла́в**, здобувач другого (магістерського) рівня вищої освіти факультету історії, філології та політико-юридичних наук.

Науковий керівник – канд. пед. наук, доц. **Плотніков Є. О.**, кафедра германської філології та методики викладання іноземних мов.

*Developing students' critical thinking skills while teaching vocabulary is an essential approach to fostering more effective language acquisition. Critical thinking empowers students to analyze, question, and apply language in meaningful contexts, thus enhancing vocabulary retention and comprehension. By engaging*

*students in activities that challenge them to think deeply about language use, teachers can help them better understand how words function in real-world communication. This paper discusses strategies for integrating critical thinking into vocabulary instruction in the English as a Foreign Language (EFL) classroom, emphasizing the importance of student engagement and reflection. It also explores how digital tools can facilitate critical thinking and vocabulary development.*

*Розвиток навичок критичного мислення учнів під час вивчення лексики є важливим підходом до сприяння більш ефективному засвоєнню мови. Критичне мислення дає студентам можливість аналізувати, ставити під сумнів і застосовувати мову в значущих контекстах, таким чином покращуючи запам'ятовування словникового запасу та розуміння. Залучаючи учнів до занять, які спонукають їх до глибоких роздумів про використання мови, вчителі можуть допомогти їм краще зрозуміти, як слова функціонують у реальному спілкуванні. У цьому документі обговорюються стратегії інтеграції критичного мислення в лексику в класі англійської як іноземної (EFL), наголошуючи на важливості залучення студентів і рефлексії. Він також досліджує, як цифрові інструменти можуть сприяти розвитку критичного мислення та словникового запасу.*

**Key words:** *critical thinking, vocabulary instruction, EFL, teaching methods, digital tools, student engagement.*

## Introduction

In language education, vocabulary acquisition plays a central role in developing communicative competence. The ability to use and understand a wide range of words is crucial for listening, speaking, reading, and writing. However, traditional vocabulary teaching methods often focus on rote memorization, which does not foster long-term retention or deep comprehension (Nation, 2001). More recent educational theories emphasize the role of critical thinking in language learning, particularly in vocabulary acquisition. Critical thinking involves skills such as analysis, evaluation, and problem-solving, which can be applied to understanding and using new words in meaningful contexts. This approach encourages students to engage more actively with vocabulary, leading to a better grasp of language and its nuances.

As technology becomes an integral part of education, digital tools have opened new possibilities for enhancing vocabulary learning. Multimedia resources, such as podcasts, videos, and interactive apps, provide engaging ways for students to explore vocabulary while developing critical thinking skills. This article explores how critical thinking can be integrated into vocabulary instruction and how digital tools can support this process.

The central question addressed in this paper is: How can integrating critical thinking strategies into vocabulary instruction improve language learning outcomes in the EFL classroom?

## Method

This article is based on an extensive review of current literature examining the integration of critical thinking into vocabulary teaching, as well as the role of digital tools in supporting language education. The review spans a range of empirical studies, educational theories, and teaching practices, with a particular focus on how critical thinking can enhance vocabulary acquisition and retention. The aim of this method is to demonstrate how engaging students in reflective, analytical activities not only boosts their understanding of new words but also strengthens their ability to use vocabulary in real-world contexts. The review delves into research on the cognitive benefits of incorporating critical thinking into language learning. Studies by Facione (1990) and Paul and Elder (2006) highlight that critical thinking fosters deeper processing of vocabulary, leading to better retention and application of words in various contexts. These studies emphasize that critical thinking allows students to analyze word meanings, evaluate usage, and synthesize information, which enhances long-term retention and facilitates higher-order language skills.

Moreover, the review includes studies that explore the emotional and motivational benefits of integrating critical thinking into vocabulary instruction. According to research by Richards and Rodgers (2014), critical thinking activities can increase student motivation by making language learning more engaging and relevant. Activities such as debates, role-playing, and reflective writing, which encourage students to engage with vocabulary critically, are shown to increase student investment in their learning, thereby improving both vocabulary acquisition and retention.

The review also considers the impact of digital tools in complementing critical thinking exercises. Various studies (e.g., Gee, 2003; Zhang & Zhang, 2013) suggest that interactive digital tools—such as vocabulary games, online discussions, and multimedia resources—play a vital role in enhancing vocabulary learning. These tools provide opportunities for active engagement, allowing students to apply new vocabulary in interactive contexts, receive immediate feedback, and collaborate with peers. Digital platforms like language learning apps and educational games offer students multiple channels to engage with vocabulary while fostering critical thinking through problem-solving and decision-making tasks.

Furthermore, digital tools help bridge the gap between theory and practice by providing students with real-world contexts in which they can use new vocabulary. For example, video and audio materials, which often include authentic language use, help students understand how words are applied in context (Vandergrift,

2004). These resources not only support vocabulary retention but also encourage students to critically evaluate how words function in different communicative settings.

Overall, the reviewed literature emphasizes both the cognitive and affective benefits of combining critical thinking with digital tools in vocabulary instruction. This approach not only improves students' vocabulary acquisition but also nurtures their critical thinking skills, fostering a more holistic and engaging language learning experience.

#### Results and discussion

Critical thinking plays a pivotal role in vocabulary acquisition by fostering deeper engagement with words beyond mere memorization. According to Paul and Elder (2006), critical thinking encourages learners to analyze the meaning, context, and usage of words, thus making vocabulary more relevant and memorable. Rather than passively receiving information, students actively engage with words, questioning their meanings, exploring synonyms and antonyms, and applying them in various contexts. This engagement enhances both comprehension and retention, as students make more connections to the vocabulary they learn, ensuring it becomes a more integral part of their language repertoire. Activities designed to stimulate critical thinking, such as debates, problem-solving tasks, and reflective journaling, offer students opportunities to use vocabulary in dynamic, real-world contexts. These exercises do not just expand students' vocabulary but also improve their ability to use language creatively and flexibly. Halpern (2003) found that students who engage in critical thinking exercises retain vocabulary better because these activities require active involvement in the learning process. This active use of language deepens cognitive processing, which leads to better retention and more effective use of new words in both spoken and written communication.

#### *Integrating Digital Tools into Vocabulary Teaching*

Digital tools provide a rich, interactive platform for vocabulary teaching that promotes both critical thinking and vocabulary acquisition. For example, interactive language apps feature vocabulary exercises that encourage students to think critically about word usage in context. Vocabulary-building games that incorporate context-based challenges force students to consider how words function in real-life scenarios, promoting a deeper understanding of vocabulary (Gee, 2003). These digital tools also offer immediate feedback, which supports self-assessment and enables students to refine their understanding of vocabulary use.

Multimedia resources, including video and audio materials, play an invaluable role in vocabulary teaching. These resources expose students to authentic language use in context, helping them understand how words are used in natural discourse. Vandergrift (2004) highlights that listening to authentic speech patterns and viewing contextual video materials can significantly enhance vocabulary retention. By combining videos with interactive elements like quizzes and discussions, digital platforms encourage students to reflect critically on content, deepening their vocabulary understanding and reinforcing their critical thinking skills.

Digital tools amplify this engagement by providing diverse, interactive learning experiences. For example, online collaborative platforms enable students to work together on vocabulary exercises, sharing their reflections on word meanings and usage. This collaborative environment fosters a sense of community and active learning, encouraging students to feel more confident in using new vocabulary. By offering opportunities for both individual and group work, digital tools provide students with multiple ways to engage with vocabulary, making the learning process more dynamic and motivating.

#### *Engaging Students in Active Vocabulary Learning*

Engagement is a key factor in successful vocabulary acquisition. According to Richards and Rodgers (2014), students are more motivated and involved in lessons when they actively participate in learning, rather than passively receiving information. Critical thinking exercises such as group discussions, role-playing, and collaborative problem-solving tasks allow students to use new vocabulary meaningfully. These activities not only improve their language skills but also increase their motivation to learn, as they see the practical application of vocabulary in varied and dynamic contexts.

#### *Challenges and Considerations*

While integrating critical thinking and digital tools into vocabulary instruction offers significant benefits, there are challenges to consider. One major issue is ensuring that students are adequately supported in developing critical thinking skills, as these skills often require explicit instruction and practice (Facione, 1990). Teachers may need to scaffold activities that help students think critically about vocabulary and its use.

Additionally, unequal access to digital tools may hinder some students' ability to participate in technology-based vocabulary activities. Educators must be mindful of this disparity and seek ways to incorporate critical thinking into vocabulary instruction, even when digital tools are not available.

Furthermore, a balanced approach that combines both traditional and digital methods may be necessary to cater to the diverse learning styles of students and ensure that all students benefit from critical thinking activities.

#### Conclusions

The integration of critical thinking strategies into vocabulary instruction is essential for improving language learning outcomes, as it encourages deeper engagement with language and enhances cognitive and emotional development. Through thoughtful and reflective activities, students not only gain a richer understanding of vocabulary but also cultivate skills in analysis, evaluation, and application. This shift from rote

memorization to meaningful learning allows students to actively engage with new words, making them more memorable and applicable in diverse contexts. Furthermore, fostering critical thinking in vocabulary acquisition strengthens learners' overall language abilities, encouraging them to adapt their language use flexibly and creatively in various communication settings.

In addition to traditional approaches, digital tools offer valuable support in promoting both vocabulary acquisition and critical thinking. Multimedia resources, such as interactive apps, games, and online discussions, provide dynamic platforms for students to explore vocabulary in context while engaging in problem-solving tasks that stimulate higher-order thinking. The immediate feedback these tools offer helps reinforce learning, providing learners with opportunities to reflect on their progress and refine their understanding. By incorporating these tools into vocabulary instruction, educators can create more personalized, engaging learning experiences that cater to diverse learning preferences, making the process of acquiring new vocabulary both enjoyable and effective.

Looking forward, the integration of critical thinking strategies with digital resources holds significant potential for advancing language education. Future research should focus on examining the long-term impact of these combined methods, exploring how they affect not only vocabulary development but also broader cognitive and social aspects of language learning. It is essential to consider how these tools and strategies can be equitably implemented, ensuring all students have access to the benefits they offer, regardless of their technological resources. By blending traditional teaching techniques with innovative digital solutions, educators can foster a more inclusive and effective language learning environment that prepares students for the complexities of real-world communication.

Through these integrated approaches, we can ensure that language learners not only acquire vocabulary but also develop the critical thinking skills needed for lifelong learning and communication in an increasingly interconnected world.

### References

1. Facione, P. A. (1990). *Critical Thinking: A Statement of Expert Consensus for Purposes of Educational Assessment and Instruction*. California Academic Press.
2. Gee, J. P. (2003). *What Video Games Have to Teach Us About Learning and Literacy*. *Computers in Entertainment*, 1(1), 20–20.
3. Halpern, D. F. (2003). *Thought and Knowledge: An Introduction to Critical Thinking (4th ed.)*. Lawrence Erlbaum Associates.
4. Nation, I. S. P. (2001). *Learning Vocabulary in Another Language*. Cambridge University Press.
5. Zhang, Y., & Zhang, Y. (2013). *The Use of Multimedia and Technology in Vocabulary Acquisition: An Integrated Approach*. *Educational Technology Research and Development*, 61(2), 189–206.
6. Vandergrift, L. (2004). *Listening to Learn or Learning to Listen?*. *Annual Review of Applied Linguistics*, 24, 3–25.
7. Paul, R., & Elder, L. (2006). *Critical Thinking: Tools for Taking Charge of Your Professional and Personal Life (2nd ed.)*. Pearson Prentice Hall.

УДК 373.5.091.31-059.2:811.111

### ГРУПОВА РОБОТА СТАРШОКЛАСНИКІВ ПРИ ЧИТАННІ ТЕКСТІВ НА УРОКАХ АНГЛІЙСЬКОЇ МОВИ ЯК ЗАСІБ ФОРМУВАННЯ КОМУНІКАТИВНОЇ КОМПЕТЕНТНОСТІ

**Гордейко Ксенія**, здобувачка другого (магістерського) рівня вищої освіти факультету історії, філології та політико-юридичних наук.

Науковий керівник – канд. пед. наук, доц. **Тезікова С. В.**, кафедра германської філології та методики викладання іноземних мов.

*У статті розглянуто можливості групової роботи щодо розвитку комунікативної компетентності старшокласників під час читання текстів на уроках англійської мови. Описано експериментальну роботу зі старшокласниками, яка спрямована на перевірку підходів до навчання читання, методів групової взаємодії, таких як обговорення та рольові ігри. Авторка підкреслює важливість групової роботи для формування комунікативних навичок в освітньому процесі.*

**Ключові слова:** комунікативна компетентність, групова робота, комунікативні навички, навчання читання.

**Постановка проблеми.** Формування комунікативної компетентності є одним із ключових завдань сучасної шкільної освіти, особливо на уроках іноземної мови, де учні мають не лише засвоїти лексико-граматичні аспекти, але й навчитися ефективно взаємодіяти в реальних комунікативних ситуаціях.

Однак у традиційній навчальній практиці часто бракує методів, які стимулювали б учнів до активного спілкування та розвитку навичок взаємодії в колективі. Групова робота під час читання текстів на уроках англійської мови може бути дієвим засобом розвитку комунікативної компетентності, оскільки вона спонукає учнів до обміну думками та співпраці. Проте необхідно дослідити, наскільки ефективно така методика сприяє формуванню різних аспектів комунікативної компетентності.

**Аналіз останніх досліджень і публікацій** показує, що концепція комунікативної компетентності зазнала значних змін і розвитку з моменту її введення в науковий обіг у 1970-х роках. Dell Hymes одним з перших підкреслив важливість соціального та культурного контексту мови, зробивши акцент не тільки на лінгвістичній, а й на соціокультурній складовій комунікації [1]. Цей підхід було розширено Canale і Swain, які розділили комунікативну компетентність на чотири компоненти: граматичну, соціолінгвістичну, дискурсивну і стратегічну [2]. Подальші дослідження, такі як роботи Bachman і Palmer, удосконалили цю модель, підкреслюючи адаптивність мови через інтеграцію когнітивних і прагматичних аспектів [3].

Особливий інтерес викликають дослідження групової роботи як засобу розвитку комунікативної компетентності. Зокрема, дослідження показують, що групові методи, як-от рольові ігри та обговорення, сприяють покращенню комунікативних навичок учнів, підвищуючи їхню мовленнєву активність і впевненість у використанні мови.

Ранні теорії та визначення комунікативної компетентності заклали основу для розуміння того, як люди можуть ефективно брати участь у спілкуванні в різних контекстах. Концепція набула значного поширення в 1970-х роках, в основному завдяки роботі американського лінгвіста D. Hymes, який представив її в 1972 році. Теорія Hymes була в першу чергу зосереджена на визначенні того, що повинен знати мовець, щоб бути компетентним у спілкуванні, наголошуючи на соціальному та культурному контекстах використання мови. Це був відхід від попередніх лінгвістичних теорій, які зосереджувалися виключно на граматичній компетенції. Підхід Hymes підкреслив важливість не лише знання мови, а й розуміння того, як правильно її використовувати в різних соціальних ситуаціях. Ця основоположна ідея проклала шлях для подальших досліджень і нюансованих визначень комунікативної компетентності.

Еволюція концепції комунікативної компетенції зазнала значного уточнення та розширення з моменту її появи. Дослідники виділяють два основні підходи до розуміння сутності комунікативної компетентності. Перший підхід передбачає виявлення та найменування конкретних компетенцій, які сприяють ефективній комунікації. Цей метод допомагає розмежувати різні типи компетенцій, такі як лінгвістична, прагматична та соціолінгвістична, кожна з яких відіграє вирішальну роль у спілкуванні.

Модель Canale & Swain, представлена на початку 1980-х років, розширила основоположну роботу Hymes, розділивши комунікативну компетентність на окремі компоненти. Вони визначили чотири ключові сфери: граматична компетентність, соціолінгвістична компетентність, дискурсивна компетентність і стратегічна компетентність

Концепція Bachman & Palmer ще більше вдосконалила концепцію комунікативної компетенції шляхом об'єднання мовної компетенції зі стратегічними та прагматичними аспектами. Їхня модель, представлена в 1982 році, включає мовну компетенцію, включаючи граматичні та текстові елементи, і прагматичну компетенцію, яка передбачає функціональне використання мови в певних контекстах. Крім того, вони представили концепцію стратегічної компетенції, яка складається з когнітивних стратегій, які люди використовують для управління спілкуванням, таких як планування, виконання та оцінка використання мови. Це доповнення підкреслило динамічний і адаптивний характер спілкування, визнаючи, що ефективні комунікатори не тільки знають мову, але й як стратегічно використовувати її для досягнення своїх комунікативних цілей. Концепція Bachman & Palmer була важливою в мовному тестуванні та освітніх умовах, пропонуючи комплексний підхід до оцінювання та розвитку комунікативної компетентності учнів.

**Таблиця 1**

**Ключові поняття, теорії та дослідження комунікативної компетентності**

Ключове поняття	Теорія
Комунікативна компетентність	Теорія комунікативної компетентності (Hymes)
Лінгвістична компетентність	Трансформаційно-генеративна граматика (Chomsky)
Соціолінгвістична компетентність	Теорія мовної соціалізації (Schieffelin & Ochs)
Дискурсивна компетентність	Теорія дискурсу (Foucault)
Прагматична компетентність	Теорія мовленнєвих актів (Austin, Searle)
Стратегічна компетентність	Теорія комунікативних стратегій (Canale & Swain)
Інтеркультурна комунікативна компетентність	Теорія культурної адаптації (Kim)



У Таблиці 1 представлені ключові поняття, теорії та дослідження, що мають відношення до комунікативної компетентності. Вона охоплює основні аспекти цієї складної наукової категорії, включаючи різні рівні та складові компетентності, які визначають здатність індивіда ефективно спілкуватися в різних соціальних контекстах.

Комунікативна компетентність є основним поняттям, яке визначається як здатність використовувати мову правильно і адекватно в різних комунікативних ситуаціях. Це поняття було введено D. Hymes і розглядається в його роботі "On Communicative Competence" (1972).

Лінгвістична компетентність, пов'язана з теорією трансформаційно-генеративної граматики Chomsky [4], зосереджується на знаннях мовної структури. Chomsky у своїй роботі "Aspects of the Theory of Syntax" (1965) визначає основи цієї теорії.

Соціолінгвістична компетентність стосується здатності використовувати мову в соціальних контекстах, враховуючи соціальні норми та культурні відмінності. Теорія мовної соціалізації, запропонована Schieffelin та Ochs (1986) [5], досліджує, як людина навчається мовленню через взаємодію з оточуючими.

Дискурсивна компетентність включає вміння розуміти та створювати зв'язні тексти і мови в контексті. Теорія дискурсу Foucault [6], представлена у роботі "The Archaeology of Knowledge" (1972), аналізує структуру і функції дискурсу в суспільстві.

Прагматична компетентність зосереджена на розумінні та використанні мовленнєвих актів у конкретних ситуаціях, як це обговорюється в теорії мовленнєвих актів Austin & Searle [7, 8]. Основні роботи тут – "How to Do Things with Words" (1962) та "Speech Acts" (1969).

Стратегічна компетентність пов'язана з використанням різних комунікативних стратегій для подолання труднощів у спілкуванні. Це поняття було розроблено Canale & Swain у роботі "Theoretical Bases of Communicative Approaches to Second Language Teaching and Testing" (1980).

Інтеркультурна комунікативна компетентність передбачає здатність людини ефективно спілкуватися з представниками інших культур. Теорія культурної адаптації Kim, Y. Y. [9], описана в "Communication and Cross-Cultural Adaptation" (1988), розглядає процеси, які дозволяють індивідам пристосовуватися до нових культурних контекстів [32, с. 95-97].

**Виклад основного матеріалу.** Основна мета дослідження – дослідити вплив групової роботи на розвиток комунікативної компетентності старшокласників під час читання текстів на уроках англійської мови.

У нашому дослідженні було проведено експериментальну перевірку, метою якої було оцінити вплив групової роботи на розвиток комунікативної компетентності старшокласників під час уроків англійської мови. Експеримент складався з двох груп: контрольної (де учні займалися індивідуально) та експериментальної (де учні працювали у групах, використовуючи різні методи взаємодії). Цей підхід дозволив порівняти ефективність групових методів у розвитку мовних навичок і комунікативної компетентності.

**Таблиця 2**

**Порівняння експериментальної та контрольної груп**

<b>Експериментальна</b>	<b>Контрольна</b>
Підвищення рівня усного мовлення	Стабільність рівня мовних знань
Розвиток соціолінгвістичних навичок	Обмежене використання комунікативних навичок
Зростання стратегічної компетентності	Менше мотивації
Висока активність у взаємодії	

Дослідження базувалося на зборі оригінальних даних через проведення експерименту у реальних умовах школи. Це дало змогу отримати актуальні дані безпосередньо від старшокласників, які беруть участь у груповій роботі на уроках англійської мови шляхом спостережень за їхньою роботою на уроках, проведення бесід та інтерв'ю щодо ставлення до роботи у групах, аналізу письмових робіт та тестів.

Для роботи ми відібрали художні та науково-популярні тексти, відповідно до рівня знань старшокласників. Підбір текстів мав на меті не лише розвиток лексичних і граматичних навичок, але й стимулювання до обговорень та формування критичного мислення та практики аргументації.

Тексти обиралися за критеріями відповідності рівню знань та їх здатності викликати інтерес у старшокласників. Також враховувалися можливості текстів для організації дискусій і обговорень у групах, що сприяє більш глибокій інтеграції комунікативної практики.

Наше дослідження тривало протягом одного навчального місяця в три етапи, що дозволило провести кілька циклів читання текстів із подальшим виконанням завдань у групах.

Підготовчий етап. На цьому етапі відбувся вибір текстів та розробка завдань для групової роботи, спрямованих на розвиток комунікативної компетентності.

Основний етап. Проводились заняття в контрольній та експериментальній групах. Учні експериментальної групи виконували групові завдання, такі як обговорення та проєктні завдання.

Фінальний етап. Після завершення експерименту здійснювався аналіз результатів тестування, анкетування та інтерв'ю. Це дозволило порівняти результати двох груп і визначити, як групова робота вплинула на розвиток комунікативної компетентності.

**Висновки.** Дослідження підтвердило, що групова робота значно сприяє розвитку комунікативної компетентності старшокласників під час уроків англійської мови. Ефективність групової роботи полягає в її здатності мотивувати учнів до взаємодії, розширювати їхні комунікативні можливості та допомагати долати мовні бар'єри за допомогою стратегій перефразування. Групова робота активізувала їхню мовленнєву діяльність, підвищила впевненість у використанні англійської мови та сприяла розвитку навичок аргументації й співпраці. Впровадження групової роботи на уроках англійської мови є доцільним і може значно підвищити результативність формування комунікативної компетентності в освітньому процесі.

### Література

1. Hymes, D. (1972). *On Communicative Competence*. In *Sociolinguistics* (pp. 269-293). New York: Penguin Books.
2. Canale, M., & Swain, M. (1980). *Theoretical Bases of Communicative Approaches to Second Language Teaching and Testing*. *Applied Linguistics*, 1(1), 1-47.
3. Bachman, L. F., & Palmer, A. S. (1982). *The Construct Validation of Some Components of Communicative Proficiency*. *TESOL Quarterly*, 16(4), 449-465.
4. Chomsky, N. (1965). *Aspects of the Theory of Syntax*. Cambridge, MA: MIT Press.
5. Schieffelin, B. B., & Ochs, E. (1986). *Language Socialization*. *Annual Review of Anthropology*, 15, 163-191.
6. Foucault, M. (1972). *The Archaeology of Knowledge and the Discourse on Language*. New York: Pantheon Books.
7. Austin, J. L. (1962). *How to Do Things with Words*. Oxford: Clarendon Press.
8. Searle, J. R. (1969). *Speech Acts: An Essay in the Philosophy of Language*. Cambridge: Cambridge University Press.
9. Kim, Y. Y. (1988). *Communication and Cross-Cultural Adaptation: An Integrative Theory*. Philadelphia: Multilingual Matters.

УДК 37.091.33:811.111'73

## DEVELOPMENT OF LEXICAL COMPETENCE OF SECONDARY SCHOOL STUDENTS THROUGH THE USE OF GAMES IN ENGLISH LESSONS

**Сторова Марія**, здобувачка другого (магістерського) рівня вищої освіти факультету філології, історії та політико-юридичних наук

Науковий керівник – канд. пед. наук, доц. **Плотніков Є. О.**, кафедра германської філології та методики викладання іноземних мов

*Дана стаття досліджує розвиток лексичної компетенції серед учнів середньої школи шляхом використання ігор на уроках англійської мови. Аналізуючи ефективність ігор для покращення лексичних навичок учнів. Результати дослідження свідчать про те, що ігровий підхід сприяє активній участі учнів у вивченні мови, підвищує їхній рівень лексичної компетенції та мотивацію до навчання. Також акцентується увага на перевагах, які надає ігровий підхід у формуванні позитивного ставлення до навчання та закріпленні вивченого матеріалу.*

*This article examines the development of lexical competence among high school students through the use of games in English lessons. Analyzing the effectiveness of games to improve students' vocabulary skills. The results of the study indicate that the game approach contributes to the active participation of students in language learning, increases their level of lexical competence and motivation to study. Attention is also focused on the advantages of the game approach in forming a positive attitude to learning and consolidating the learned material.*

**Key words:** *lexical competence, secondary school students, games, English lessons, language learning, educational approach.*

The development of lexical competence among secondary school students is a critical aspect of language learning, particularly in the context of English education. With the growing recognition of the role played by interactive and engaging activities in language acquisition, this study focuses on exploring how the integration of games can contribute to enhancing students' lexical competence in English lessons. Overall, this

study seeks to contribute valuable insights into the effective use of games for enhancing lexical competence among secondary school students in English lessons, thereby enriching language education practices.

The development of lexical competence among secondary school students is a crucial aspect of language learning in English education. However, traditional teaching methods may not always effectively engage students and foster a deep understanding of vocabulary. Therefore, exploring innovative approaches to enhance lexical competence is essential to improve language acquisition outcomes.

### **Literature Review**

Gamification for engaging computer science students in learning activities: A case study.( Ibanez, M. B., Di-Serio, A., & Delgado-Kloos, C. (2014)). This paper examines the general concept of gamification, its advantages and disadvantages. The authors also consider game elements that can be included in educational activities to increase motivation and promote active participation of students. This work included the use of gamified methods in a case study with computer science students. Based on the results of this work, we understand that gamification significantly increases students' readiness to work with educational material and improves their overall satisfaction and commitment to the learning process, and students perceive learning as interactive and useful.

The gamification of learning and instruction: Game-based methods and strategies for training and education (1st ed.)(Kapp, K. M. (2012)). This article explores gamification strategies, game approaches, and learning outcomes in an educational context. Kapp distinguishes gamification from simply "games" by defining it as the structured integration of game mechanics. This book is an essential resource for educators and instructional designers who want to use game elements to create more interactive and meaningful learning environments. It is suitable for those who use games in educational settings.

The model for introduction of gamification into e-learning in higher education.( Urh, M., Goran, V., Eva, J., & Rok, P. (2015)). This article specifically examines the integration of gamification and e-learning in the context of higher education. A structured model for increasing student engagement and motivation through gamification elements can be considered, providing a framework for educators and institutions seeking to incorporate these elements into their courses. These are game elements, learning activities, feedback, interaction. This study provides a valuable foundation for future research into gamification strategies in higher education, promoting a balanced approach that combines educational integrity with innovative participatory methods.

Gamification by design: Implementing game mechanics in web and mobile apps (1st ed.)( Zichermann, G., & Cunningham, C. (2011)) In this article, you can learn about gamification concepts for using game mechanics and principles in non-game contexts, such as the web and mobile applications. It is believed that the integration of gamified elements can significantly increase user engagement, motivation, and overall experience by tapping into the intrinsic human drive for achievement, competition, and social interaction. The book describes various basic game mechanisms and practical strategies. The book is widely known for its fundamental ideas in the field of gamification and serves as a practical guide for developers and designers who want to implement gamification of all their digital products.

Multimodality, "reading," and "writing" for the XXI century. (Jewitt, C. (2005)) This work emphasizes the importance of literacy and communication in the 21st century. The traditional notion of literacy, which emphasizes reading and writing, is being replaced by an approach that supports multimodality and recognizes multiple forms of communication. The study emphasizes the need for teachers to apply multimodal literacy in order to better meet the modern educational needs of students. Jewitt's article makes a significant contribution to understanding literacy in the digital age by emphasizing the importance of a multimodal approach to learning.

The analysis of game usage for senior high school students to improve their vocabulary mastery. (Yudha, H. T., & Mandasari, B. (2021)). This study examines the effects of game-based learning on high school students' vocabulary acquisition. This study focuses on the integration of games in the educational environment and how it will improve students' acquisition of English vocabulary. According to the author, games are an exciting tool that attract interest and strengthen memorization of vocabulary. Also, in the study, there are advantages in learning English: motivation, repetition, consolidation, unity, feedback. This study shows the importance of games in educational institutions and what can be considered trends in modern pedagogy.

### **Methodology and Procedure**

When conducting the research, the pedagogical-research method was used, which can be divided into:

1. The primary methods used to gather information, study sources, and survey.
2. Secondary methods used in the analysis of the received data
3. Visual methods used to create a diagram.

The use of English as the primary communication language in mobile online games further underscores the importance of a broad vocabulary for effective communication. A survey was conducted on the use of games, the language of games, the genre of games and the opinion of using games in lessons. The

initial survey results revealed that a significant majority of students enjoy playing games, with 87% expressing a preference for gaming. This enthusiasm is attributed to the accessibility and convenience of mobile games, which are widely popular among students. Games, particularly those integrated with social networks, offer continuous interaction and learning opportunities. In the course of the study 80% of the surveyed teachers gave a positive assessment of the implementation of game-based lessons, while 20% expressed a negative viewpoint.

1. The research question is based on a survey: "Do you often play game?"

By analyzing the answers, it is possible to understand the preferences of students regarding games. It is worth noting that mobile games occupy a significant segment in the field of mobile applications.

2. "What language that you use to play the game?"

Analyzing the answers, it is possible to understand the preferences of students regarding games in a foreign language, namely English. Many games use English as their language because it is an international language, eliminating the need for developers to add additional languages to their games.

3. "What genre that you usually play?"

Analyzing the answers, it is possible to understand the preferences of students different genres of games: puzzles, action games and adventures. In today's era, nearly every student engages with different genres of games based on factors such as their age, maturity level, and available opportunities.

4. "Do playing games can increase your vocabulary?"

Analyzing the answers, it is possible to understand the games can enhance students' vocabulary in a flexible and communicative manner .

Teachers were also interviewed "How do you feel about the implementation of games in lessons?" positive feedback regarding the implementation of game lessons was found. Teachers reported increased student enthusiasm, improved vocabulary retention, and improved speaking skills among students. However, some teachers noted problems in managing the logistics of the game and ensuring equal participation.

### Results

The initial diagram provides a clear picture of students' preferences regarding games. The data shows that a significant majority, specifically 87%, enjoy playing games, while a noticeable minority of 13% do not share this preference.

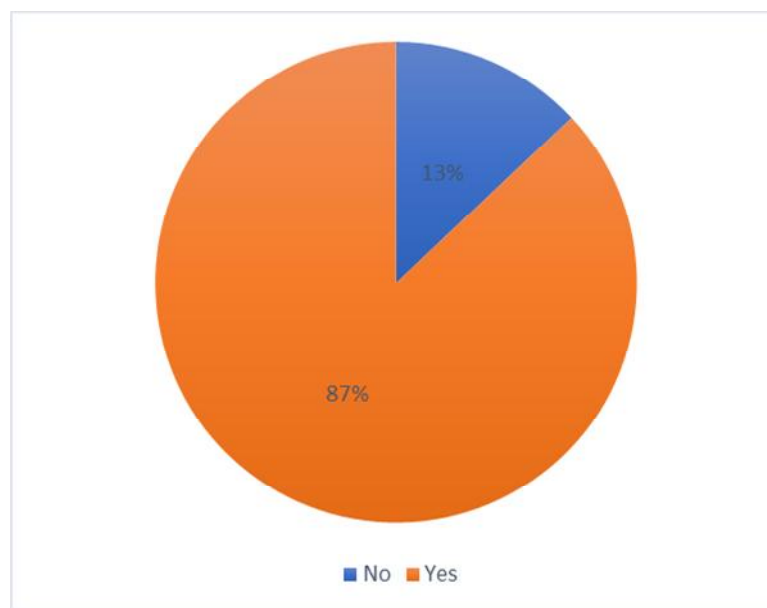

Figure 1

The data analyzed in the second diagram emphasizes that out of 30 respondents, 68% chose "English" as their preferred language for gaming, while 32% opted for "Ukrainian." Therefore, English is more widely used in games. Video games contain vast amounts of pre-written dialogue and text, offering players extensive linguistic exposure.

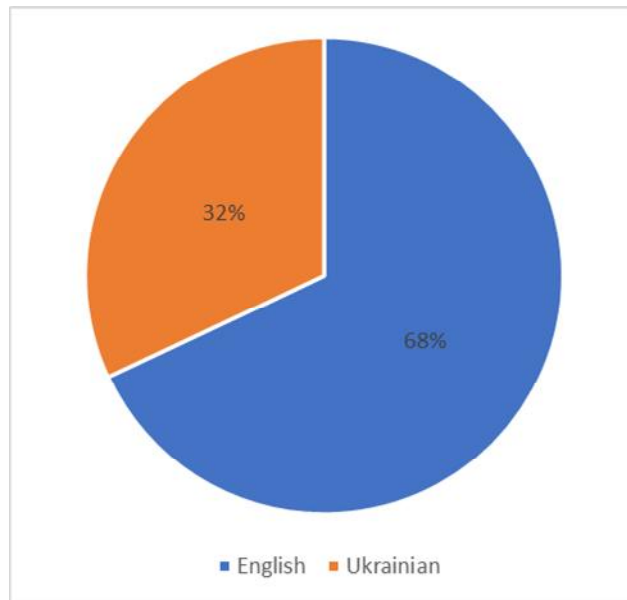

Figure 2

The data analyzed in the third chart reveals that 26% of respondents consistently choose the "Puzzle" genre when playing games. Another substantial portion, comprising 42% of respondents, prefer the "Adventure" genre, while 32% opt for the "Action" genre.

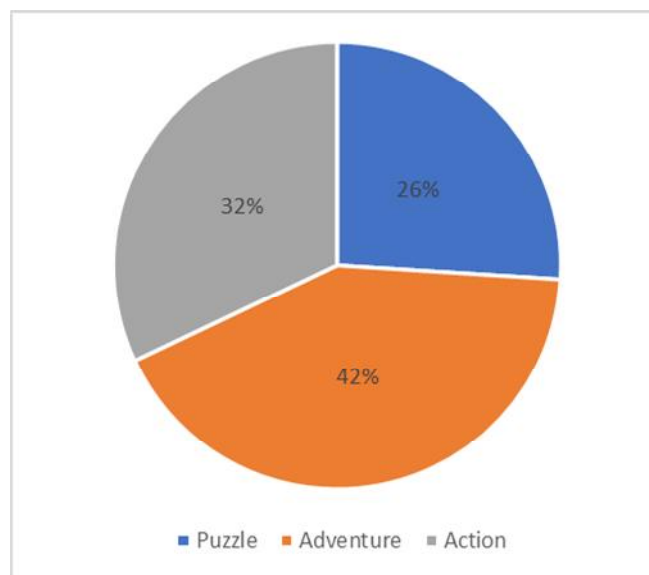

Figure 3

The analysis of data in the fourth chart indicates that 84% of respondents agree with the statement that playing games can increase personal vocabulary, while 16% disagree. This is attributed to the fact that students have the opportunity to engage their imagination and creativity during activities like games in the classroom, which in turn motivates them to learn.

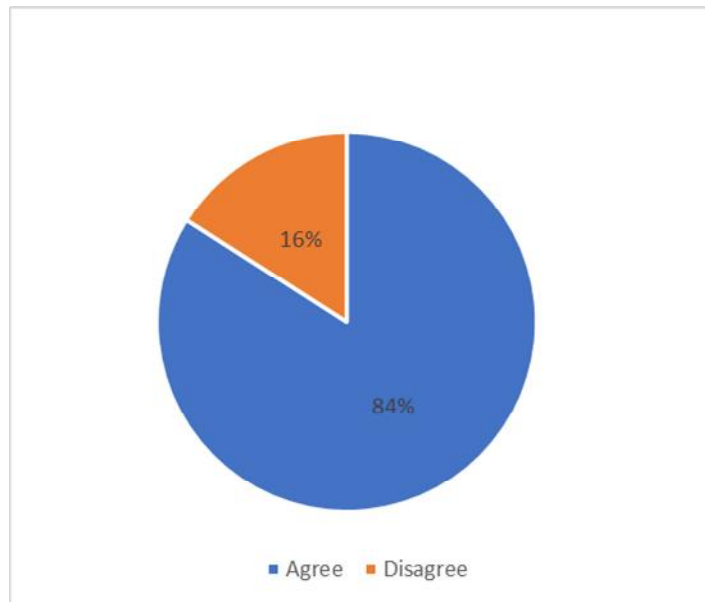

Figure 4

This diagram depicts that 80% of the surveyed teachers gave a positive assessment of the implementation of game-based lessons, while 20% expressed a negative viewpoint. Teachers play a crucial role in facilitating meaningful learning experiences and reinforcing vocabulary acquisition through games.

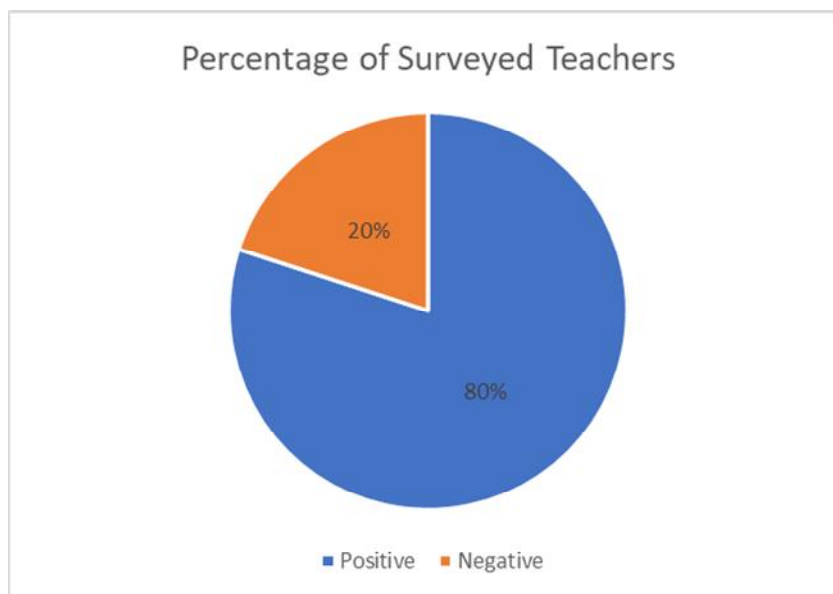

Figure 5

### Discussion

It is worth noting that mobile games constitute a significant segment in the realm of mobile applications. Users often demonstrate readiness to pay for gaming services, as indicated. The accessibility and convenience of mobile games, available anytime and anywhere, contribute to their wide popularity among students. Additionally, many mobile online games available on platforms like the Play Store use English as their primary communication language. A broad vocabulary is necessary for communication in English through these games. Each student may gravitate toward particular roles within games, leading to varied experiences where they encounter different words or meanings. Furthermore, acknowledge the benefits of video games for vocabulary acquisition, they do not specify which games might be the most suitable for this purpose. When students are interested in the material, they tend to pay more attention to the lessons.

### Conclusion

In conclusion, the research underscores the significance of games as engaging tools for vocabulary acquisition, driven by factors such as accessibility, language use, genre preferences, and motivational aspects. Understanding these dynamics can inform educators and developers in designing effective game-based learning experiences that promote language skills and cognitive development among students.

The key contributions of this research lie in the validation of game-based learning as a viable and effective method for promoting lexical competence among secondary school students. The study's findings underscore the importance of interactive and engaging learning experiences in language education. In conclusion, this thesis contributes to the growing body of research on game-based language learning by providing empirical evidence of its effectiveness in developing lexical competence. The critical reflection on the research process and findings underscores the validity and reliability of the study's outcomes, while also acknowledging areas for further exploration and improvement. Overall, this research serves as a foundation for future studies and pedagogical innovations aimed at enhancing language teaching and learning through interactive and engaging methodologies. The prospects for further research in this direction are promising and could contribute significantly to the field of language education. Some potential avenues for future research include conducting comparative studies to evaluate the effectiveness of different types of games (e.g., board games, digital games, role-playing games) in developing lexical competence among secondary school students. This could help identify the most suitable game formats for enhancing vocabulary acquisition. By addressing these research areas, scholars can advance our understanding of how game-based learning can optimally contribute to the development of lexical competence among secondary school students, leading to more effective language education practices.

### Reference

1. Ibanez, M. B., Di-Serio, A., & Delgado-Kloos, C. (2014). Gamification for engaging computer science students in learning activities: A case study. *IEEE Transactions on Learning Technologies*, 7, 291-301.
2. Kapp, K. M. (2012). *The gamification of learning and instruction: Game-based methods and strategies for training and education* (1st ed.). San Francisco, CA: John Wiley and Sons.
3. Urh, M., Goran, V., Eva, J., & Rok, P. (2015). The model for introduction of gamification into e-learning in higher education. *Procedia-Social and Behavioral Sciences*, 197, 388-397.
4. Zichermann, G., & Cunningham, C. (2011). *Gamification by design: Implementing game mechanics in web and mobile apps* (1st ed.). Sebastopol, CA: O'Reilly Media, Inc.
5. Jewitt, C. (2005). Multimodality, "reading," and "writing" for the XXI century. *Discourse: Studies in the Cultural Politics of Education*, 26(3), 315-331.
6. Yudha, H. T., & Mandasari, B. (2021). The analysis of game usage for senior high school students to improve their vocabulary mastery. *Journal of English Language Teaching and Learning*, 2(2), 74-79.

УДК 378.091.31-059.2:811.111'36

### ENHANCING GRAMMAR PROFICIENCY THROUGH PAIR AND GROUP WORK

**Срмоленко Ольга**, здобувачка другого (магістерського) рівня вищої освіти факультету філології, історії та політико-юридичних наук.

Науковий керівник – канд. пед. наук, доц. **Плотніков Є. О.**, кафедра германської філології та методики викладання іноземних мов.

*This article examines the study of interaction between students and its impact on grammar learning. Recent scientific research has shown that classroom interaction during English lessons promotes better grammar learning than independent work. In addition, working in pairs or groups helps students improve their motivation, understanding of each other, communication and social skills. The results showed that working in groups and pairs helped students learn to use grammatical patterns when composing sentences correctly. The results also show that the inclusion of interaction in grammar teaching significantly improves students' application of grammar concepts. Subsequent scientific work related to this topic should delve deeper into this process and find new aspects that can be improved during pair and group interactions.*

*У цій статті розглядається вивчення взаємодії між учнями та її вплив на вивчення граматики. Нещодавні наукові дослідження показали, що взаємодія в класі під час уроків англійської мови сприяє засвоєнню граматики краще, ніж самостійна робота. Крім того, робота в парах або групах допомагає учням покращити мотивацію, розуміння один одного, комунікативні та соціальні навички. Результати показали, що робота в групах і парах допомагає учням навчитися правильно використовувати граматичні моделі при складанні речень. Результати також показують, що включення взаємодії у викладання граматики значно покращує застосування учнями граматичних понять. Подальша наукова робота, пов'язана з цією темою, повинна глибше заглибитися в цей процес і знайти нові аспекти, які можуть бути покращені під час взаємодії в парах і групах.*

**Key words:** *Interaction, group work, grammar, motivation.*

## Introduction

With the help of active interaction during the lesson, the level of language proficiency significantly increases and students begin to speak English more fluently, thus increasing their vocabulary on any topic. Also, the stiffness and fear of speaking in front of the public disappears, because oratory skills are developed. In terms of grammatical competence, traditional approaches have always been strict about grammar. Teachers often forced students to learn complex and sometimes incomprehensible rules and perform many similar, identical exercises in order to remember grammatical structures with the help of examples of their use given in these exercises. The question arises, will students be able to learn English grammar through interactions with each other and will this be more effective than complex identical exercises?

When it comes to research on this topic, not many researchers have been interested in the topic of group interaction in the study of grammar, but the work of some scientists has become monumental. For example, Teng in his work emphasized that group work in the classroom increases the level and motivation of students through the exchange of ideas, which quite well develops several skills such as communication and social, and peer assessment, which develops students' independence, ability to analyze and learn on the mistakes of others. It is also worth noting that Khan's research has proven that group work improves student test scores because students actively interact with each other and expand knowledge through communication and exchange of ideas (Odehova, Nevska, Perlova, 2022).

**Research question:** What is the impact of pair and group work on students and their grammar awareness?

## Methods

I have chosen Jigsaw, STAD and Learning Circles because each of them has features that are useful for developing grammar competence and other skills. Speaking of Jigsaw, this technique allows students to study the material in depth by working in expert groups and further teaching their classmates. Jigsaw promotes a better understanding of grammar, as it requires responsibility for explaining rules and examples, which enhances the assimilation of the material. This is especially important in grammar, where understanding the structure plays a key role. The STAD (Student Teams Achievement Divisions) method encourages fast and high-quality teamwork, rewarding students for correct answers. It not only helps improve grammar knowledge through a competitive element, but also develops the skill of quickly completing grammar exercises, which is useful for formal assessments and tests. And the last method, Learning Circles (Learning Together), has five important elements, including mutual assistance and assessment of each other. These principles are ideal for grammar work, where mutual reinforcement and knowledge sharing are important. Learning Circles also emphasize interpersonal skills such as cooperation and support, which helps students adapt to group tasks.

These methods were chosen because they cover important aspects needed for holistic grammar teaching: in-depth learning, competition, and mutual help.

## Results and Discussion

This paper should be started with the definitions of "group work". Group work (n) – a technique within the field of social work wherein various groups (as educational and recreational) are guided by an agency leader to more effective personal adjustment and community participation (Group Work, n.d.).

It is worth noting that researchers from different countries have wondered whether pair or group interaction of students during lessons helps improve their competence. If the level of speaking and reading often increased, as indicated by high student grades, then disputes and controversial opinions about grammar arose, which scientists tried to prove or disprove in their scientific works.

Group work is also often considered an effective strategy for promoting collaborative learning, where students actively interact with each other to achieve common learning goals. It encourages students to share ideas, solve problems collaboratively, and develop a deeper understanding of the material through discussion and peer support. Researchers from different countries have studied in detail whether these interactions improve students' overall competence and language skills. Although evidence consistently shows that speaking and reading skills improve significantly with group and pair work, the effectiveness of this approach to teaching grammar remains a matter of debate among scholars.

Grammar, as a structured and rule-based component of language, can sometimes present difficulties in group assignments. There are often disputes over the accuracy of grammar use, reflecting different levels of understanding among students. Some researchers argue that collaborative work can lead to increased grammatical competence, as students correct each other and discuss rules in context. Others, however, caution that group work can reinforce existing errors, as not all participants may fully understand the rules.

Researchers who actively worked on the topic related to group work identified several types of it:

### *Jigsaw*

Jigsaw was developed by Aronson. This model offers the teachers to put the students into small groups. After that, the students have to learn the pieces of the material in their groups (Drouet, Lentillon-Kaestner & Margas, 2023). Then, they come to the expert group and share their knowledge, after that, they return to their



“home” group and teach groupmates all the material they've learnt in the expert groups (Reading Rockets, n.d.).

This model is very helpful for students, because all of them will feel responsible for the answers and will understand the material better. Old research by Pica has been said that this kind of work improves the students' understanding and of course, it's helpful for teachers because they will be sure that the students really understand the material.

This type of work can allow students to find the correct endings of grammatical sentences, and also teach them how to construct sentences clearly and competently. Since this is work in groups, classmates will be able to help each other and thereby study together this or that grammatical structure.

#### *Student Teams Achievement Divisions (STAD)*

In this case, the teacher divides the class into several teams and asks questions or gives tasks that they have to complete in the allotted time. For each correct answer, the team gets points, and the team with the most points wins. This type of work not only increases the level of student awareness, but also helps to develop such skills as teamwork and competitiveness.

This type of work allows students to complete tasks prepared by the teacher not only quickly, but also efficiently, because in order to get a point they need to answer correctly. Thus, when working in a group, students will be able to work better by helping each other and thereby learn grammatical patterns faster than usual, since they are given a certain amount of time (Slavin, 2010).

#### *Learning Together or Learning Circles*

It was highlighted five important elements of this model:

1. Every member in a team must understand that he/she is a part of the team.
2. Every member should work a lot to bring success to the team.
3. Every team member should help to promote other's learning
4. “Cooperation and conflict are interrelated”.
5. To access each other and improve each other's skills and knowledge.

Using these types of interaction, progress can be made in many different competencies, including speaking, reading, and writing. Speaking of grammatical competence, Khan and Akhtar (2017) in their work proved that working in groups really increased students' knowledge, motivation, understanding of the subject, and engagement in the lesson because they could share ideas, evaluate, and teach each other.

But of course there are also disadvantages of these interactions. For example, if there are only students of the same gender in the group, then there is a possibility that the materials will not be processed qualitatively. According to the results of tests conducted by Khan on experimental groups when he studied this question, the groups in which only boys participated scored less in the pre-test than the group of girls, and the results of the post-test showed that the group of girls scored more points than a group of boys (Khan & Akhtar, 2017). So we can say that along with the pros there are always cons that need to be addressed.

After mixing the groups, you can notice that the students start to help each other more and take them to a higher level. This means that the inclusion of girls in a group of boys helped to increase the knowledge level of boys (Khan & Akhtar, 2017).

Having discussed group work, we can say that it really effectively influences students' learning of English grammar and, of course, motivation, which is necessary in the classroom.

Pair work – work that is done by two people working together when they are learning something, such as a language (Bertrand, n.d.). During English lessons, open and public forms of pair work can be used, when two people talk to each other. Pair work or dialogue can occur both between students and between a student and a teacher, for example, during a warm-up exercise, when the teacher asks questions about the student's well-being or questions on the topic that is being studied at that moment, finding out his personal opinion. Also, pair work between student and teacher can occur while checking homework or checking whether the student has understood the task. There is another way that is used when the teacher comes up with and creates certain situations for student interaction. Certainly a noteworthy variation on the theme open pair is a ‘melee’ or ‘mingle’. This is an activity in which the whole class or group of students work in open pairs with everyone else in their class. (Samofalova, n.d.).

Speaking of closed pair work, it is a part or model of interaction between students, which is often used in modern approaches and teaching methods. This is not surprising, because this type of work has many advantages, emphasized by many teachers. This type of pair work increases the amount of time students can spend talking in class. Also, it can help develop student independence by allowing students to work without the need for teacher guidance (Samofalova, n.d.). In pair work, students have the opportunity to interact with their partners and also have the opportunity to share their new and unique ideas, knowledge, and information about completing a task. When talking about grammar as a learning material, students can have the opportunity to learn to use grammatical patterns from their partners, or to repeat them by creating new sentences. In addition, students who have a fairly low level have the opportunity to improve their skills with the help of students who have reached a level higher than theirs.

Pair work, with its versatile forms, has proven to be an effective method for improving students' language abilities and social interactions in the classroom. Through structured exercises and dialogues, pair work encourages active communication, improves students' engagement with the material, and helps to reinforce their understanding.

For example, in language learning, open pair work allows students to practice dialogue and conversation skills in public, often under the observation and correction of a teacher, which can reinforce correct language use. This pair work format also provides immediate feedback, promoting both language comprehension and confidence in verbal expression. However, in closed pair work, students have private conversations, which often makes them feel more comfortable and less stressed, which can be especially helpful for introverted or less confident students. This closed interaction allows them to focus on language practice without the added stress of speaking in front of the whole class, resulting in more authentic and relaxed communication.

The benefits of pair work are particularly evident in grammar exercises. Through collaboration, students can experiment with grammatical structures, strengthen their understanding of grammar rules, and observe correct models in their peers. Additionally, advanced learners can help those who are struggling, creating a supportive environment that encourages both individual and collaborative learning. This peer learning dynamic has been shown to be very effective in improving the language skills of both parties. As a result, pair work fosters a dynamic learning environment that promotes mutual support and active learning, which are important components for mastering complex language concepts such as grammar.

Overall, pair work, whether open or closed, fosters a balanced and collaborative learning environment in which students can improve their communication skills, deepen their understanding of grammar, and develop greater confidence in using the language independently. This interactive approach aligns well with contemporary teaching methods that focus on student-centered and experiential learning.

In general, pair and group work in the context of teaching have a significant impact on the development of students' language skills, especially grammar. Group work promotes an active exchange of ideas and helps develop communication and collaborative problem-solving skills, especially in the areas of speaking and reading. Pair work, in turn, helps to increase the time allocated for speaking practice, promotes students' independence and allows for effective practice of grammar structures (Drouet, Lentillon-Kaestner & Margas, 2023). Open pair work allows students to receive feedback from the teacher, while closed pair work helps to create comfortable conditions for more in-depth interaction. Together, these methods make the learning process more dynamic and aimed at developing skills through active participation and interaction.

### **Conclusion**

To summarize, students' interaction in groups does increase their knowledge, grades, motivation, and engagement. Scientists have repeatedly proven this fact. Of course, along with the pros, there are always cons, which should be noticed and corrected in time. Regarding the recommendations, it is worth remembering that groups with students of different genders are better involved in peer assessment and mutual learning, which can lead the class to better study the material.

Speaking about work in pairs, it is worth noting that this type of work involves different types of interactions such as the work of a student and a teacher and direct work between students. This type of work not only increases the level of motivation, but also allows you to improve your skills in different areas. Moreover, working in pairs contributes to better learning of grammatical material than independent work or working with the same type of grammatical exercises from a textbook without practice. Working in pairs allows students to practice grammatical structures, gives them the opportunity to evaluate themselves and others, learn from mistakes, and also gain experience from other classmates.

It is worth saying that pair and group work are equally useful for learning grammar. We can say that they allow students to reach a new level of practice. If students are only good at using the correct grammatical structures on a piece of paper, without proper practice they will not learn speak correctly using the same grammatical structures.

### **Reference**

1. Group Work. (n.d.). In *Merriam-Webster: America's Most Trusted Dictionary*. Retrieved May 15, 2023, from <https://www.merriam-webster.com/dictionary/group%20work#h1>
2. Khan, A., & Akhtar, M. (2017). Investigating the effectiveness of cooperative learning method on teaching of English grammar. *Bulletin of Education and Research*, 39(1), 1-16. <https://files.eric.ed.gov/fulltext/EJ1210132.pdf>
3. Odehova, N., Nevska, Y., & Perlova, V. (2022). The effectiveness of cooperative learning in developing grammar skills. *Advanced Education*, 26–31. <https://doi.org/10.20535/2410-8286.239888>
4. Pairwork. (n.d.). In *Cambridge Dictionary Online*. Retrieved May 15, 2023, from <https://dictionary.cambridge.org/us/dictionary/english/pairwork>
5. Samofalova, O. V. (n.d.). *Classroom interaction pattern: pairwork*. Кафедра англійської мови технічного спрямування №1. [https://kamts1.kpi.ua/sites/default/files/files/samofalova\\_classroom.pdf](https://kamts1.kpi.ua/sites/default/files/files/samofalova_classroom.pdf)

6. Bertrand, J. (n.d.). *Working in pairs and groups*. TeachingEnglish. <https://www.teachingenglish.org.uk/teaching-resources/teaching-primary/activities/level-1/working-pairs-and-groups>
7. Reading Rockets. (n.d.). *Jigsaw*. Reading Rockets. <https://www.readingrockets.org/classroom/classroom-strategies/jigsaw>
8. Drouet, O. C., Lentillon-Kaestner, V., & Margas, N. (2023). Effects of the Jigsaw method on student educational outcomes: systematic review and meta-analyses. *Frontiers in Psychology*, 14. <https://doi.org/10.3389/fpsyg.2023.1216437>
9. Slavin, R. E. (2010). Co-operative learning: what makes group-work work? In *Educational research and innovation* (pp. 161–178). <https://doi.org/10.1787/9789264086487-9-en>

УДК 811.112.2'42

## АПЕЛЮВАННЯ ДО ПАФОСУ ЯК ЗАСІБ САМОІДЕНТИФІКАЦІЇ В КОЛУМНАХ БАСТІАНА ЗІКА

**Жура Тетяна**, здобувачка другого (магістерського) рівня вищої освіти факультету філології, історії та політико-юридичних наук

Науковий керівник – канд. філол. наук, доц. **Щербак О. М.**, кафедра прикладної лінгвістики

*У статті розглядається використання риторичного пафосу як засобу самоідентифікації в колумнах Бастіана Зіка, відомого німецького журналіста і лінгвіста. Особливу увагу приділено тому, як через використання пафосу автор активно формує в читачів почуття гордості за власну культуру та мову. Висвітлено роль колумн у збереженні культурної автентичності, інтеграції локальних традицій у загальнонаціональний контекст та розвитку спільної культурної свідомості. Стаття показує, як медіа можуть бути ефективним інструментом для підтримки та поширення мовних і культурних цінностей.*

**Ключові слова:** колумна, лінгвориторика, мовна ідентифікація, німецька мова.

**Постановка проблеми.** В умовах зростаючого впливу масових медіа постає питання збереження та розвитку культурної й мовної ідентичності. Одним із важливих аспектів цього процесу є роль журналістики, зокрема колумн, у формуванні самоідентифікації окремих соціальних груп. У зв'язку з цим виникає необхідність дослідження того, як риторичні стратегії, зокрема пафос, використовуються в медіапросторі для підсилення почуття приналежності до певної культурної спільноти. Тому вивчення колумн Бастіана Зіка, які поєднують лінгвістичний аналіз і культурні посили, дозволяє розкрити механізми впливу на формування національної та регіональної ідентичності через мовні особливості.

**Аналіз останніх досліджень і публікацій.** З метою глибшого розуміння функціонування колумністики як жанру, а також його впливу на формування мовної та культурної ідентичності, важливо звернутися до різних наукових підходів, що висвітлюють риторичні стратегії, комунікативні практики та культурні тенденції, тому розглянуту низку робіт, що висвітлюють ключові аспекти мовного впливу, маніпуляції та самопрезентації в медіа-дискурсах, які дають змогу комплексно дослідити ці важливі питання. Робота Л. А. Бурич [3] є важливою для розуміння функцій колумн у медіа-просторі, зокрема щодо їхньої ролі у популяризації мовної свідомості. У статті К. В. Настоящої [4] аналізуються сучасні форми самопрезентації в інтернет-просторі, що є актуальним для аналізу медіа-дискурсів, які базуються на колумністиці, адже самопрезентація є важливим елементом комунікації, зокрема у формуванні культурної та мовної ідентичності. Дослідження В. В. Посмітної [5] є корисним для вивчення того, як колумністи можуть використовувати риторичні засоби впливу на читачів, а також як ці стратегії можуть бути спрямовані на утвердження певних мовних або культурних норм. З точки зору лінгвістики та медіа-дискурсу, робота Е. Д. Циховської [7] дає корисне розуміння того, як мова та культура використовуються для формування ідентичності у сучасному цифровому середовищі. Дослідження О. М. Щербак [8] фокусується на аналізі лінгвістичних аспектів німецькомовних інтернет-новин, зокрема на риторичних стратегіях, що використовуються для маніпуляції мовними нормами та враженнями аудиторії. В. Аккурт [1] аналізує методи маніпулятивного впливу в лінгвістиці, зокрема як мовні засоби можуть бути використані для того, щоб впливати на сприйняття та поведінку аудиторії. Дослідження О. М. Боднар і О. О. Кушнірчук [2] розглядає лінгвістичну організацію медійних текстів на прикладі німецької та української мов.

Отже, ці джерела надають багатий теоретичний та методологічний матеріал для аналізу риторичних стратегій, самопрезентації, а також мовних і культурних особливостей у медіа-дискурсі, зокрема в колумністиці. Вони дозволяють зрозуміти, як мова та риторика формують ідентичність, впливають на культурну свідомість та збереження мовної автентичності.

**Мета статті** полягає в аналізі та виявленні риторичного прийому пафосу в текстах Бастіана Зіка як інструменту для підкреслення та формування культурної самоідентифікації німців. Дослідження зосереджується на тому, як за допомогою емоційного впливу на читачів автор стимулює збереження мовних і культурних особливостей, сприяє посиленню регіональної та національної ідентичності, а також розглядає роль пафосу як засобу підтримки мовної автентичності у сучасному німецькому суспільстві.

**Виклад основного матеріалу дослідження.** Колумна як журналістський жанр відіграє значну роль у вираженні авторської позиції, проведенні критичного аналізу та формуванні громадської думки. Однак існує проблема чіткого усвідомлення її ролі та функцій у сучасному медіасередовищі. З одного боку, колумністи активно впливають на суспільні наративи, проте з іншого – нечітке розмежування між інформаційними та аналітичними жанрами породжує ризики змішування фактів з особистими судженнями, що може негативно позначитися на якості журналістських матеріалів. У зв'язку зі зростанням ролі медіа в суспільстві виникає необхідність у чіткому визначенні концепції «колумна» та формулюванні її ключових завдань. Це дозволить забезпечити ефективний обмін інформацією між автором і аудиторією, а також підтримати високі етичні стандарти в журналістиці.

Німецький тлумачний словник DWDS надає таке трактування слову «Kolumne / колумна»: «1. колонка друкованої сторінки, особливо у випадку багатоколонкового набору 2. коротка стаття, завжди написана конкретним журналістом або відомим автором і регулярно публікується в певному місці в друкованій або електронній газеті, журналі тощо 3. вертикальний ряд цифр» [9]. Для нашого дослідження релевантним є друге значення цього поняття.

В Словнику сучасної української мови online знаходимо визначення лише словам «колумністика», «колумніст» та «колумністка», при цьому не згадується слово «колумна» як продукт журналістської діяльності. У згаданому словнику «колумністика» позначається як «різновид журналістики – вихід у друкованому виданні авторської колонки» [6] з розширеним поясненням, що «колумністика часто є візитною картою якісних новинних організацій, які впливають на суспільство своєю інформацією та аналітичними навичками» [там само]. Окрім того, зазначається, що «обов'язковою умовою колумністики є те, що статті з'являються у виданнях з певною регулярністю і розміщуються в одному і тому ж місці під певними рубриками» [там само].

У своїй дисертаційній роботі «Сучасна українська колумністика: типологічні та формально-змістові моделі» Л. А. Бурич довела, що «колумністика характеризується такими атрибутами: різним способом функціонування (газетна, журнальна, телевізійна, радійна та мережева колумністика), неоднаковим форматом подання (текстова колумністика, аудіоколумністика, відеоколумністика, мультиформатна/креолізована колумністика), кількома мовами викладу (переважно українська, часто російська та рідко англійська), гнучким обсягом (переважає середній обсяг колонок), довільною та впорядкованою композицією, стильовим синкретизмом (домінує комбінований стиль, але з явною перевагою публіцистичних ознак), жанровою дифузією (наявністю різножанрових елементів), тематичною різноманітністю та нішевою спрямованістю, одноосібним і колективним авторством, оригінальною та републікованою версією, візуалізованим і мультимедійним контентом (окрім світлини автора, зафіксовано різні фотографії, інфографіки, скріншоти документів, відео тощо)» [3, с. 3-4].

Узагальнюючи різні підходи до визначення поняття «колумна» та подібних термінів, як-от «колумністські тексти» і «авторська колонка» [3; 4; 6; 9], пропонуємо власне трактування цього поняття: колумна – це жанр журналістики, який представляє авторську статтю, що зазвичай виходить на регулярній основі в друкованих або цифрових медіа. Колумніст, тобто автор колумни, висловлює свою думку або здійснює аналітичний огляд певних подій, явищ чи тем, що мають суспільну значущість та можуть зацікавити широку аудиторію. Залежно від тематики, колумни можуть охоплювати політичні, соціальні, економічні, культурні та особисті питання.

У німецькому медійному просторі в останні роки набув популярності автор Бастіан Зік (Bastian Sick). Німецький колумніст, письменник, лінгвіст і популяризатор німецької мови зробив вагомий внесок у підвищення мовної грамотності серед німецькомовної аудиторії. Його діяльність охоплює численні наукові, освітні й медійні проекти, орієнтовані на дослідження, популяризацію німецької мови та розповсюдження лінгвістичної культури серед широкої публіки. Б. Зік став відомим завдяки своїй колумні «Der Dativ ist dem Genitiv sein Tod» (буквально «Датив – це смерть для генітива»), що регулярно публікувалася у журналі *Spiegel Online*. Ця колумна стала знаковою завдяки унікальному поєднанню лінгвістичного аналізу та доступної манери викладу, що привернуло увагу великої аудиторії до складних питань німецької мови. Важливою особливістю його роботи є не тільки виявлення мовних помилок, але й аналіз системних тенденцій у зміні мовних норм, що дозволяє простежити їхній вплив на загальний розвиток мови.

Внесок Бастіана Зіка в німецьку лінгвістику та культурний простір є значущим і багатомірним. Його роботи сприяли формуванню мовної свідомості широких мас та змінили підходи сучасних німців до сприйняття та використання рідної мови. Критичний аналіз і зауваження щодо граматичних та

стилістичних тенденцій, які набувають поширення у медіа та повсякденній комунікації, викликали дискусії щодо необхідності збереження та еволюції мовних норм. Таким чином, Бастіан Зік постає не лише популяризатором німецької мови, але й впливовою постаттю у сучасній лінгвістиці. Його внесок у мовознавство та підвищення мовної грамотності залишається важливим, формуючи сучасні лінгвістичні тенденції у німецькому суспільстві.

У цьому контексті стає цікавим дослідження того, якими засобами послуговується Б. Зік для пояснення лінгвістичних явищ німецької мови своїй аудиторії. Аналіз текстів колумні засвідчив, що автор, розкриваючи специфіку німецької мови, активно використовує риторичні засоби впливу – етос, логос і пафос. Пафос у цьому контексті слугує засобом мотивації читачів до шанобливого ставлення до мови та прагнення зберігати її чистоту. Водночас апеляція до логосу та етосу спрямована на те, щоб зробити пояснення лінгвістичних особливостей максимально зрозумілими та доступними для аудиторії, сприяючи більш глибокому розумінню мовних явищ.

Як відомо, пафос реалізується через потребу у самоідентифікації та самореалізації [8, с. 87]. Колумни Бастіана Зіка відіграють важливу роль у процесі поглиблення мовної свідомості читачів, допомагаючи їм осягнути тонкощі та багатогранність мови, що посилює здатність точно й креативно виражати свої думки. Так, у тексті «*Werden Mandeln gestiftet oder gestiftelt?*» [11] від 24 листопада 2022 року прагнення до саморозвитку та розширення знань демонструється через аналіз потреби в точності мовного використання. Автор і читачі залучаються до процесу пізнання через факти, що ілюструють лексичні нюанси, задовольняючи їхні когнітивні й самореалізаційні потреби. Аналізований текст реалізує прагнення до знань через кілька аспектів:

1. Пошук точності. Автор і читачі прагнуть визначити, який із варіантів («gestiftet» чи «gestiftelt») є нормативним у контексті нарізки мигдалю, що підкреслює базову потребу в точності й коректності мовного використання.

2. Апеляція до авторитетних джерел. Звернення до словників, таких як «Duden» і «Pons», ілюструє важливість фактологічної перевірки та використання надійних джерел для отримання точних знань.

3. Пояснення мовних явищ. Автор розглядає походження і функції дієслів із суфіксом «-eln», задовольняючи цікавість читачів і поглиблюючи розуміння структурних закономірностей німецької мови.

4. Критичний аналіз інформації. Автор зауважує, що, хоча слово «gestiftelt» часто використовується, його відсутність у «Duden» викликає сумніви, підкреслюючи критичний підхід до мовних норм.

5. Інтеграція знань у мовну практику. Практичний аспект точного вживання мовних конструкцій підкреслюється значенням цього вибору у повсякденному житті, зокрема у кулінарії (наприклад, використання «stifteln» замість «stiften»).

Таким чином, через аналіз мовних питань у своїх колумнах Бастіан Зік сприяє задоволенню пізнавальних і саморозвивальних потреб читачів, надаючи їм інструменти для поглиблення знань у сфері лінгвістики та більш досконалого володіння мовою.

У своєму тексті «*In Hamburg sagt man 'Moin'*» [10] від 25 квітня 2022 року Бастіан Зік досліджує тему самоідентифікації жителів північної Німеччини, використовуючи аналіз мовних особливостей і культурних традицій для розкриття механізмів самоідентифікації. Потреба в ідентифікації реалізується через:

1. Збереження локальної ідентичності. Б. Зік підкреслює значення традиційного привітання «Moin», яке не лише є елементом культурної спадщини північних німців, а й символом їхньої мовної унікальності. Це слово, що має коріння у фризській мові та діалекті платдіч, віддзеркалює зв'язок з регіоном, а також гордість за місцеві традиції, поширюючись із Фризії до Гамбурга та інших північних міст.

2. Історична перспектива та динаміка традицій. Колумніст розповідає про досвід свого друга Арі, котрий, працюючи багато років у готелі «Reichshof», не помічав раніше використання «Moin» у Гамбурзі. Це свідчить про зміни в мовних традиціях, відображаючи трансформації, які проходить культура регіону. Пізнання історичних аспектів мовних особливостей допомагає зберегти спадковий зв'язок із минулим.

3. Культурна інтеграція через мову. Б. Зік також аналізує, як популярність слова «Moin» вийшла за межі регіонального рівня завдяки коміксам про Вернера, що вплинули на національну свідомість, що демонструє, як мовні елементи можуть стати частиною загальнонімецької ідентичності, коли вони інтегруються в загальну культурну систему.

4. Захист культурної автентичності. Критикуючи комерціалізацію, яка часто призводить до втрати справжнього значення регіональних традицій, Зік наголошує на важливості збереження автентичності, яку символізує «Moin». Наприклад, він відзначає, що комерційне використання слова може порушити його культурну автентичність, якщо відбувається поза контекстом місцевої культури.

Отже, через аналіз мовних та культурних аспектів привітання «Moin», Бастіан Зік демонструє, як жителі північної Німеччини визначають свою ідентичність, ґрунтуючись на місцевих традиціях і особливостях мови.

**Висновки.** Мовні й культурні особливості, відображені в колонках Бастіана Зіка, значною мірою реалізують риторичний пафос, адже їхнє впливове емоційне звернення до читачів стимулює почуття гордості за мовне надбання та потребу підтримувати культурну автентичність. Висвітлюючи особливості локальних традицій, а також діалектичних висловів, Б. Зік не просто описує мовні феномени, а й пробуджує глибоку повагу до їхнього символічного значення, яке єднає регіональну ідентичність з національною культурою. Саме через пафос, емоційне піднесення значущості цих традицій, він доносить до аудиторії цінність збереження культурної спадщини, підкреслюючи, що навіть найменші мовні деталі мають силу зміцнити почуття приналежності до спільного минулого.

Таким чином, тексти Б. Зіка не лише інформують, але й через риторичний пафос заохочують читачів до внутрішнього переосмислення цінностей, пов'язаних з мовою та культурою, підкреслюючи, що саме ці елементи слугують основою для самоідентифікації й єдності суспільства.

### Література

1. Аккурт В. Методи маніпулятивного впливу у лінгвістиці. *Науковий вісник Південноукраїнського національного педагогічного університету імені К. Д. Ушинського: Лінгвістичні науки*. 2020. No 30. С. 5–23.
2. Боднар О. М., Кушнірчук О. О. Лінгвориторична організація німецьких та українських медійних текстів. *Актуальні питання гуманітарних наук: міжвузівський збірник наукових праць молодих вчених Дрогобицького державного педагогічного університету імені Івана Франка*. 2023. Вип. 59. Том 1. С. 131–136.
3. Бурич Л. А. Сучасна українська колумністика: типологічні та формально-змістові моделі. URL: [http://virtuni.education.zp.ua/info\\_cpu/sites/default/files/Burych\\_dis.pdf](http://virtuni.education.zp.ua/info_cpu/sites/default/files/Burych_dis.pdf). (дата звернення: 15.07.2024).
4. Настояща К. В. Практики самопрезентації в інтернет-просторі: форми і тенденції. *Науково-теоретичний альманах «Грані»*. 2019. Т. 22, № 1. С. 20-28.
5. Посмітна В.В. Комунікативні стратегії та тактики мас-медійного дискурсу в аспекті потенційної загрози деструктивного мовного впливу. *Науковий вісник Міжнародного гуманітарного університету. Серія : «Філологія»* : зб. наук. пр. Одеса : МГУ, 2019. № 39. Т. 3. С. 123–126.
6. Словник сучасної української мови online. URL: <https://sum20ua.com/> (дата звернення: 05.10.2024).
7. Циховська Е. Д. Самопрезентація у соціальних мережах: акаунт у Facebook як інструмент створення іміджу. *Вісник Дніпропетровського університету. Серія «Соціальні комунікації»*. 2017. Вип. 17. С. 25
8. Щербак О. М. Дискурс німецькомовних інтернет-новин: лінгвориторичний аспект : дис. ... канд. філол. наук: 10.02.04. Одеса, 2016. 217 с.
9. DWDS. URL: <https://www.dwds.de/wb/Kolumne> (дата звернення: 05.10.2024).
10. *In Hamburg sagt man 'Moin'*. URL: <https://bastiansick.de/kolumnen/in-hamburg-sagt-man-moin/> (дата звернення: 27.07.2024).
11. *Werden Mandeln gestiftet oder gestiftet?* URL: <https://bastiansick.de/kolumnen/fragen-an-den-zwiebelfisch/werden-mandeln-gestiftet-oder-gestiftet/#~:text=An%20der%20Existenz%20des%20Verbs,das%20Wort%20%20C2%BBgestiftet%20steht> . (дата звернення: 27.07.2024).

УДК 811.111'1'255.4:821.111.09(410)(092)

### ПОБУТОВІ РЕАЛІЇ У РОМАНІ «СУБОТА» ІЄНА МАК'ЮЄНА ТА СПОСОБИ ЇХ ПЕРЕДАЧІ УКРАЇНСЬКОМУ ЧИТАЧЕВІ

**Кобець Єлизавета**, здобувачка другого (магістерського) рівня вищої освіти факультету філології, історії та політико-юридичних наук.

Науковий керівник – канд. пед. наук, доц. **Чувакова Т. Г.**, кафедра прикладної лінгвістики

У цій статті висвітлено побутові реалії, представлені у романі «Субота» британського письменника Ієна Мак'юєна, та проаналізовано методи їх перекладу та адаптації для українського читача. Особлива увага приділена особливостям відтворення культурно-специфічних елементів, що відображають повсякденне життя сучасної Британії, у контексті української мови та культури. Роман «Субота» Ієна Мак'юєна, опублікований у 2005 році, є яскравим прикладом сучасної британської літератури, що детально зображує один день із життя нейрохірурга Генрі Пероуна. Твір насичений побутовими деталями, які створюють живу картину повсякденного життя Лондона початку ХХІ століття. Переклад таких культурно-специфічних елементів становить особливий виклик для перекладачів та видавців, які прагнуть зробити текст доступним та зрозумілим для українського читача.

**Ключові слова:** Ієн Мак'юєн, «Субота», побутові реалії, художній переклад, міжкультурна комунікація, адаптація тексту.

У контексті глобалізації та зростаючого інтересу до міжкультурної комунікації, переклад сучасної художньої літератури набуває особливого значення. Роман Ієна Мак'юєна «Субота» представляє собою яскравий приклад твору, насиченого побутовими реаліями, що відображають специфіку життя у сучасній Великій Британії. Переклад таких культурно-специфічних елементів становить значний виклик для перекладачів та видавців, які прагнуть зробити текст доступним та зрозумілим для українського читача, зберігаючи при цьому автентичність та художню цінність оригіналу.

Актуальність даної роботи полягає у таких аспектах:

1. Культурна дистанція. Існує значна відмінність між британською та українською культурами, що ускладнює розуміння та інтерпретацію певних побутових реалій.

2. Мовні особливості. Англійська та українська мови належать до різних мовних груп, що створює додаткові труднощі при передачі лінгвістичних нюансів та ідіоматичних виразів.

3. Збереження авторського стилю. Ієн Мак'юєн відомий своїм витонченим стилем письма та увагою до деталей. Виклик полягає у збереженні цих особливостей при перекладі.

Вирішення цих проблем вимагає комплексного підходу, який би враховував лінгвістичні, культурологічні та літературознавчі аспекти перекладу. Дослідження способів передачі побутових реалій у романі «Субота» дозволить не лише покращити якість перекладу цього конкретного твору, але й розробити стратегії для роботи з подібними текстами сучасної британської літератури, сприяючи тим самим розвитку міжкультурного діалогу та збагаченню української перекладацької традиції.

Серед дослідників, які вивчали роман «Субота», варто відзначити:

– Домініка Геда, який у своїй праці «Ian McEwan» (2007) аналізує використання побутових деталей для створення напруженої атмосфери в романі [16, с. 145-150].

– Девіда Малколма, автора «Understanding Ian McEwan» (2002), який розглядає роль медичних реалій у формуванні образу головного героя [13, с. 201-210].

– Пітера Чайлдса, який у книзі «The Fiction of Ian McEwan» (2006) досліджує, як Мак'юєн використовує опис повсякденного життя для відображення соціальних та політичних проблем сучасної Британії [14, с. 89-95].

– Себастьяна Гроса, який у статті «The Realism of Ian McEwan's Saturday» (2009) аналізує, як детальний опис побуту створює ефект гіперреалізму в романі [14].

– Метью Ніколса, автора «Saturday: The Phenomenology of Mood» (2011), який досліджує, як опис побутових деталей впливає на створення настрою в романі [19].

Роман «Субота» насичений деталями, які відображають життя середнього класу в Лондоні. Серед ключових аспектів, які автор висвітлює у своєму творі, можна виділити:

1. Опис повсякденного життя середнього класу в Лондоні [4, с. 78].

2. Деталі професійної діяльності нейрохірурга [4, с. 45-47].

3. Особливості міського життя, включаючи транспорт, архітектуру, громадські простори [3, с. 112].

4. Культурні посилання на музику, літературу, мистецтво [5, с. 23].

5. Гастрономічні деталі та звички харчування персонажів [6, с. 89].

6. Пряме перенесення реалій з поясненнями. Цей метод передбачає збереження оригінальних назв з додаванням пояснень або приміток перекладача [7, с. 56]. Наприклад: «Фіцровія» (Fitzrovia) – престижний район центрального Лондона, відомий своїми георгіанськими будинками та культурною атмосферою.

7. Адаптація реалій до українського контексту. Цей підхід допомагає зробити текст більш зрозумілим для українського читача, зберігаючи при цьому основний зміст та атмосферу оригіналу [8, с. 34]. Наприклад: «Sunday roast» можна перекласти як «недільний обід».

8. Використання функціональних аналогів. Цей метод передбачає заміну реалій оригінального тексту на схожі за функцією реалії в цільовій культурі [9, с. 67]. Наприклад: «Eton» можна передати як «Київський лицей імені Богуна».

9. Описовий переклад. Цей метод використовується для передачі складних понять або реалій, які не мають прямих еквівалентів у цільовій мові [10, с. 123]. Наприклад: «glioblastoma multiforme» можна перекласти як «агресивна форма злоякісної пухлини мозку з швидким ростом та поганим прогнозом» [4, с. 46].

10. Збереження оригінальних назв з транслітерацією. Цей метод допомагає зберегти автентичність тексту та познайомити читача з оригінальними термінами та назвами [11, с. 78]. Наприклад: «Fitzroy Square» можна передати як «Фіцрой-сквер» з приміткою: «історична площа в центральному Лондоні».

Можемо підвести підсумок, що передача побутових реалій у перекладі роману «Субота» вимагає комплексного підходу та використання різних методів перекладу [12, с. 90]. Важливо знайти баланс між збереженням автентичності оригіналу та забезпеченням розуміння українським читачем. Як зазначає Пітер Чайлдс, побутові деталі в романі Мак'юєна є не просто фоном, а важливим засобом розкриття характерів та соціальних проблем [14, с. 93]. Тому їх адекватна передача при перекладі є критично

важливою для збереження художньої цінності твору. Ці дослідження підкреслюють важливість точної передачі побутових реалій при перекладі роману для збереження його художньої цілісності та авторського задуму.

Використання описового перекладу дозволяє передати повний зміст складних понять, зберігаючи їх контекстуальне значення. Однак важливо знайти баланс між детальністю опису та лаконічністю, щоб не переобтяжувати текст. У деяких випадках доцільно комбінувати описовий переклад з іншими методами. Наприклад, можна подати транслітерацію оригінального терміну, а потім додати описове пояснення. Це допоможе читачеві зрозуміти поняття і водночас познайомитися з оригінальним терміном. Збереження оригінальних назв з транслітерацією – це важливий метод перекладу, який допомагає зберегти автентичність тексту та познайомити читача з оригінальними термінами та назвами. У контексті роману «Субота» цей підхід особливо корисний для передачі британських реалій.

### Література

1. Грищенко І. В. Художні особливості роману І. Мак'юена «Субота». Наукові записки НаУКМА. Філологічні науки. 2018. Т. 1. С. 75-80.
2. Зорівчак Р. П. Реалія і переклад (на матеріалі англomовних перекладів української прози). Львів : Вид-во при Львівському університеті, 2019. 216 с.
3. Лощенова І. Ф. Проблеми відтворення мовних реалій. Науковий вісник Херсонського державного університету. Сер. : Лінгвістика, 2021. Вип. 15. С. 306–309.
4. Мак'юен І. Субота. Пер. з англ. В. Дмитрук. Київ : Видавництво Жупанського, 2018. 256 с.
5. Петришен О. Г. Поняття реалія як складова частина безеквівалентної лексики. Мова і культура, 2023. Вип. 16, т. 1. С. 406–410.
6. Подорожна К. Ю. Місце реалій у системі безеквівалентної лексики. Науковий вісник Чернівецького університету : зб. наук. пр. Чернівці. Германська філологія, 2022. С. 174–178.
7. Селіванова О. О. Сучасна лінгвістика : напрями та проблеми : підручник. Полтава: Довкілля-К, 2022. 716 с.
8. Удовіченко Г. М. Особливості відтворення міфологічних реалій в англійському перекладі драми-феєрії Лесі Українки «Лісова пісня». Записки з романо-германської філології, 2019. Вип. 2. С. 77–85.
9. Чередниченко О. І. Про мову і переклад. Київ : Либідь, 2021. 248 с.
10. Черноватий Л. М. Методика викладання перекладу як спеціальності: підручник для студ. вищих заклад. освіти за спеціальністю «Переклад». Вінниця: Нова Книга, 2018. 376 с.
11. Шміґер Т. В. Історія українського перекладознавства ХХ сторіччя: ключові проблеми та періодизація: монографія. Львів : ЛНУ імені Івана Франка, 2019. 236 с.
12. Шутова Л. І. Епітет в українському художньому перекладі (на матеріалі перекладів з англійської, німецької та російської мов) : монографія. Горлівка : Вид-во ГІМ ДВНЗ «ДДПУ», 2018. 270 с.
13. Childs P. The Fiction of Ian McEwan. Basingstoke : Palgrave Macmillan, 2006. 240 p.
14. Groes S. The Realism of Ian McEwan's Saturday. The Journal of Modern Literature. 2009. Vol. 33, No. 1. Pp. 168-177.
15. Head D. Ian McEwan. Manchester : Manchester University Press, 2007. 256 p.
16. Malcolm D. Understanding Ian McEwan. Columbia : University of South Carolina Press, 2002. 216 p.
17. Nichols M. Saturday: The Phenomenology of Mood. Ian McEwan : Contemporary Critical Perspectives / Ed. by S. Groes. London: Continuum, 2011. Pp. 84-98.

УДК 373.5.016:811.111]:37.091.33-028.22

### THE IMPACT OF VISUAL AIDS ON L2 LISTENING COMPREHENSION AND RETENTION

**Кожухівська Сніжана**, здобувачка другого (магістерського) рівня вищої освіти факультету історії, філології та політико-юридичних наук.

Науковий керівник – канд. пед. наук, доц. **Плотніков Є. О.**, кафедра германської філології та методики викладання іноземних мов.

*This article investigates the impact of visual aids on listening comprehension and retention in second language (L2) learning. A comprehensive review of existing literature highlights the significant benefits of integrating visual aids, such as videos and multimedia, into language instruction. These tools enhance learners' ability to comprehend and retain auditory information by providing contextual and visual cues. Despite extensive research, gaps remain in understanding the specific cognitive processes involved and the optimal types of visual aids for various learner profiles. This study aims to explore these areas, contributing to the development of more effective L2 teaching strategies.*



У цій статті досліджується вплив візуальних засобів на розуміння та запам'ятовування на слух під час вивчення другої мови. Комплексний огляд існуючої літератури підкреслює значні переваги інтеграції візуальних засобів, таких як відео та мультимедіа у навчання мови. Ці інструменти покращують здатність учнів розуміти та утримувати інформацію сприйняту усно, надаючи контекстуальні та візуальні підказки. Незважаючи на обширні дослідження, залишаються прогалини в розумінні конкретних когнітивних процесів, які беруть участь, і оптимальних типів наочних матеріалів для різних профілів учнів. Це дослідження має на меті вивчити ці сфери, сприяючи розробці більш ефективних стратегій викладання англійської як другої мови.

**Keywords:** *visual aids, L2 learning, listening comprehension, retention, multimedia, language instruction, cognitive processes.*

## **Introduction**

Listening comprehension is a crucial skill in second language (L2) acquisition, as it directly affects learners' ability to communicate and understand spoken language. Many L2 learners face difficulties in listening tasks due to challenges such as unfamiliar vocabulary, rapid speech rates, and complex linguistic structures. Visual aids, including videos, images, and multimedia presentations, have been proposed as tools to support listening comprehension by providing additional contextual information. Despite the acknowledged benefits of visual aids, the specific cognitive effects on listening comprehension and retention, and the optimal types for various learner profiles, are not yet fully understood. This article addresses the research question: *How do visual aids impact L2 listening comprehension and retention?*

## **Method**

This article presents a comprehensive literature review of the effects of visual aids on L2 listening comprehension. The review synthesizes studies published within the last decade, selected from accessible public databases, focusing on findings related to cognitive benefits, learner engagement, and retention improvement through the use of visual aids. This method ensures a broad perspective on existing research, identifying key themes and gaps in understanding the cognitive processes involved in L2 learning.

## **Results and Discussion**

The literature highlights several ways in which visual aids facilitate L2 listening comprehension. Studies have demonstrated that visual aids, such as videos, provide contextual cues and reinforce auditory information, which enhances comprehension by bridging gaps in understanding.

Recent studies highlight diverse ways that visual aids enhance L2 comprehension. Liang (2013) explores how audio-visual materials, using schema theory, improve listening comprehension by activating learners' mental frameworks or schemas. This cognitive activation helps learners anticipate and contextualize language, ultimately supporting deeper comprehension and retention. Likewise, Arosenius (2011) finds that visual cues, like contextual images or videos, significantly aid listening comprehension for Swedish learners of English, as they allow learners to link auditory input with visual context, which improves understanding.

The practical implications of integrating visual aids are further discussed by Mathew (2013), who underscores their effectiveness in boosting student engagement, comprehension, and retention in English as a Foreign Language (EFL) classrooms. Empirical data from his study suggest that using video and interactive visuals helps maintain attention and provides contextual support, making abstract language more concrete. Similarly, Sola (2012) focuses on vocabulary acquisition, concluding that visual aids offer contextual clues that not only improve vocabulary retention but also bolster listening skills, as learners can visualize language usage in realistic scenarios.

Mukhtar et al. (2022) contribute by examining how multimedia video learning improves retention and behavior, albeit in health education. While not directly related to language learning, their findings on video learning's impact on retention are insightful for L2 instruction, suggesting that engaging multimedia can reinforce learning content and support lasting knowledge retention.

Research also examines the role of visual aids in accommodating various learning styles, which is essential in diverse classrooms. Teran et al. (2019) explore learning styles through the Brain Quadrant Model, suggesting that understanding learners' preferences in information processing can help tailor visual aids to optimize L2 outcomes. The insights are valuable for educators designing materials that meet learners' individual needs, thereby improving comprehension and retention.

Technological advances are expanding the options for visual aids in L2 learning, with Shrosbree (2021) emphasizing digital video's interactive capabilities. Compared to traditional methods, digital video allows for personalized, flexible learning experiences, providing learners control over their pacing and engagement level. Such interactivity aligns with learner autonomy, enhancing motivation and comprehension, particularly in hybrid or remote learning contexts that have become more common post-pandemic (Suryasa et al., 2022).

In summary, recent studies underscore the multifaceted benefits of visual aids in L2 learning, from improving comprehension through cognitive activation and contextualization to accommodating individual learning styles and enhancing motivation. However, careful application is required to avoid the potential pitfalls

of over-reliance on multimedia. Educators are encouraged to integrate these tools thoughtfully to maximize their effectiveness in enhancing listening comprehension and retention.

**Conclusion and Prospects of Further Research.** In conclusion, visual aids have been shown to play a significant role in enhancing L2 listening comprehension and retention by providing contextual support and reinforcing auditory information. However, several gaps remain, particularly in understanding the specific cognitive processes activated by visual aids and identifying the most effective types of visual aids for different learners. Future research should focus on these areas, including the long-term effects of visual aids on listening comprehension and retention.

Further investigation is needed to explore the cognitive mechanisms involved in using visual aids during listening tasks and to determine the most effective types of visual aids for various learner profiles and proficiency levels. Additionally, research should assess the long-term impact of visual aids on sustained language proficiency, contributing to the development of optimized L2 teaching strategies that incorporate visual aids effectively.

### References

1. Arosenius, D. (2011). *A study on the impact of visual cues in listening comprehension on Swedish learners of English*. Rapport nr.: SPL kandidatuppsats i engelska SPL 2011-050.
2. Liang, D. (2013, June). *The Effects of English audio-visual materials on listening comprehension from the perspective of schema theory*. In *2013 the International Conference on Education Technology and Information System (ICETIS 2013)* (pp. 601-605). Atlantis Press.
3. Mathew, N. G., & Alidmat, A. O. H. (2013). *A study on the usefulness of audio-visual aids in EFL classroom: Implications for effective instruction*. *International Journal of Higher Education*, 2(2), 86-92.
4. Mukhtar, A. U. S., Budu, B., Sanusi B, Y., Mappawere, N. A., & Azniah, A. (2022). *The effect of reproductive health education with multimedia video learning on the improvement of fluoral bus prevention behavior young woman pathologist*. *International Journal of Health & Medical Sciences*, 5(1), 75-79.
5. Shrosbree, M. (2021). *Digital video in the language classroom*. *The JALT CALL Journal*, 4(1), 75–84. <https://doi.org/10.29140/jaltcall.v4n1.56>.
6. Sola, M. A. B. (2012). *The influence of using audio-visual aids in teaching English vocabulary* (Master's thesis).
7. Suryasa, I. W., Rodríguez-Gámez, M., & Koldoris, T. (2022). *Post-pandemic health and its sustainability: Educational situation*. *International Journal of Health Sciences*, 6(1), 572650.
8. Teran, O. V. T., Tuarez, M. A. V., Quiroz, M. P. Z., & Martinez, M. E. M. (2019). *Brain quadrant model learning styles*. *International Journal of Social Sciences and Humanities*, 3(3), 1–9. <https://doi.org/10.29332/ijssh.v3n3.338>.

УДК 551.582 (477.51)

### RAISING INTERCULTURAL AWARENESS IN HIGH SCHOOL LEARNERS THROUGH INQUIRY-BASED ASSIGNMENTS

**Крюкова Валерія**, здобувачка (другого) магістерського рівня вищої освіти факультету філології, історії та політико-юридичних наук

Науковий керівник – канд. пед. наук, доц. **Давиденко О. В.**, кафедра германської філології та методики викладання іноземних мов

*This article explores the development of intercultural awareness in high school students through inquiry-based assignments. It focuses on implementing an inquiry-based approach to develop students' critical thinking, empathy, and cultural sensitivity.*

**Keywords:** *intercultural awareness, inquiry-based learning, pedagogical approach, language skills, students' cultural sensitivity.*

*У цій статті досліджується як завдання на основі запиту сприяють розвитку міжкультурної обізнаності серед старшокласників. Це дослідження зосереджується на впровадженні підходу на основі запитань для дослідницького навчання, розвитку критичного мислення, емпатії та культурної чутливості учнів.*

**Ключові слова:** *міжкультурна обізнаність, навчання на основі запитів, педагогічний підхід, мовленнєві уміння, культурна чутливість учнів.*

**Stating the problem.** In today's globalized world, intercultural awareness is a critically important competency. It includes understanding, respecting, and interacting effectively with people from different cultures. In the school environment, developing tasks that promote intercultural awareness is of particular

importance, as it develops in students the skills necessary to live and work in a multicultural society. An inquiry-based approach to learning is one of the most effective methods for achieving this goal, especially among high school students.

**Literature review.** In today's globalized world, the concept of intercultural awareness has garnered significant attention, particularly in the context of education. Intercultural awareness refers to an individual's understanding of the differences and similarities between their own culture and others, along with the ability to navigate these differences in a respectful and effective manner. Scholars such as Geert Hofstede and Edward T. Hall laid the groundwork for understanding cultural dimensions and communication styles, which informed how educators approached multicultural education [10]. According to Deardorff (2006), intercultural competence is not only about knowledge but also involves the development of attitudes, skills, and behaviors that allow individuals to engage with cultural diversity constructively and meaningfully [7]. Researchers such as Banks (2008) and Nieto (2010) have argued that multicultural education should be an integral part of the curriculum, helping students appreciate diversity and challenge ethnocentric worldviews. Educational strategies that promote intercultural awareness encourage students to reflect critically on their own cultural assumptions and biases, while also providing opportunities for them to engage with diverse perspectives [1].

Inquiry-based learning (IBL) has emerged as an effective pedagogical approach to fostering intercultural awareness. Through IBL, students are encouraged to explore cultural topics by asking questions, conducting research, and engaging in reflective discussions. As Byram (1997) notes, inquiry-based approaches help students cultivate the critical thinking skills necessary for analyzing and interpreting cultural phenomena, thus enhancing their intercultural competence [11]. Research by Gay (2010) and Ladson-Billings (1995) emphasizes the need for educators to adopt culturally responsive teaching methods that affirm students' cultural identities while also promoting cross-cultural understanding [9]. To address this, recent studies advocate for alternative assessment strategies, such as reflective journals, portfolio assessments, and peer evaluations, allowing students to demonstrate their intercultural learning more authentically and personally [8].

The existing body of research on intercultural awareness underscores its critical role in preparing students for a multicultural world. As educational systems continue to grapple with the challenges and opportunities posed by cultural diversity, fostering intercultural awareness through inquiry-based assignments offers a promising approach. By equipping students with the tools to engage with cultural differences thoughtfully and respectfully, educators can help build more inclusive and harmonious societies. Further research is needed to explore how these pedagogical strategies can be refined and adapted to meet the evolving needs of diverse student populations.

**The aim of the following article is** to examine how inquiry-based tasks contribute to the development of intercultural awareness among 10th-grade students. It reveals the benefits of using this approach, examples of tasks, and ways to assess results. This study focuses on implementing inquiry-based learning to develop students' critical thinking, empathy, and cultural sensitivity.

**Main body.** In today's globalized world, intercultural awareness is a critically important competency. It includes the ability to understand, respect, and interact effectively with people from different cultures. In the school environment, developing tasks that promote intercultural awareness is of particular importance, as it develops in students the skills necessary to live and work in a multicultural society. An inquiry-based approach to learning is one of the most effective methods for achieving this goal, especially among high school students. The aim of the study is to examine how inquiry-based tasks contribute to the development of intercultural awareness among 10th grade students. It reveals the benefits of using this approach, examples of tasks, and ways to assess results. This study focuses on implementing inquiry-based learning to develop students' critical thinking, empathy, and cultural sensitivity. We understand the concept of intercultural competence as the ability of an individual to know his or her own culture. Intercultural awareness involves cultural knowledge, openness and tolerance towards cultural differences, as well as interest and curiosity about other cultures, and, more importantly, it includes the ability to put all of this into practice in real intercultural encounters. Although its importance is often emphasized and there are various proposals on how to promote intercultural awareness in language classrooms, the gap between stated goals and what happens in the classroom still remains one of the biggest obstacles to intercultural awareness. In addition to the problems associated with textbooks, English teachers who want to promote intercultural awareness often face difficulties in finding appropriate additional resources due to the lack of reliable and specific activities aimed at promoting intercultural awareness.

Inquiry-Based Learning (IBL) is an innovative and pedagogical approach that encourages students to become active researchers, preparing them for real-life challenges. Students become the main participants in the learning process, and the teacher acts as a facilitator, guiding their efforts.

The advantages of using IBL at English lessons are:

1. Motivation: students are interested because they choose the topics for research themselves.
2. Development of language skills: this is the practice of reading, writing, speaking and listening.
3. Involvement in real life: learning English takes place in a context that interests students.

4. Critical thinking: students learn to analyze and interpret information.
5. Intercultural awareness:
  - this is access to information: Most scientific articles, books, resources and courses are published in English;
  - understanding the cultural context;
  - overcoming language barriers;
  - increasing competitiveness and promoting tolerance.

Introducing inquiry-based learning in English lessons helps to make the learning process interesting, interactive, and useful for developing key skills in the 21st century.

**Conclusions and suggestions.** This thesis has demonstrated that fostering intercultural awareness in high school students is a pressing need in modern education and a tangible goal achievable through carefully designed inquiry-based assignments. In conclusion, this research has confirmed the effectiveness of interactive, inquiry-based methods in fostering intercultural awareness among secondary school students. The results demonstrate that such approaches enhance students' academic skills, such as research and critical thinking, and contribute to their personal development by cultivating empathy, tolerance, and a global mindset. Addressing the identified challenges and implementing the proposed recommendations can help educators optimize these methods, ensuring that students are well-prepared for the demands of a multicultural and interconnected world. Ultimately, this study underscores the transformative potential of education in shaping culturally competent and socially responsible global citizens.

### Література

1. Banks, J. A. (2008). Diversity and Citizenship Education: Global Perspectives. Jossey-Bass. <https://unesdoc.unesco.org/ark:/48223/pf0000176327>
2. Banks, J. A., & McGee Banks, C. A. (Eds.). (2010). Multicultural Education: Issues and Perspectives (7th ed.). John Wiley & Sons. [https://www.google.com.ua/books/edition/Multicultural\\_Education/e11TbOA2jhQC?hl=ru&gbpv=0](https://www.google.com.ua/books/edition/Multicultural_Education/e11TbOA2jhQC?hl=ru&gbpv=0)
3. Bennett, M. J. (2004). Becoming Interculturally Competent. In J. Wurzel (Ed.), Toward Multiculturalism: A Reader in Multicultural Education (2nd ed.). Intercultural Resource Corporation. [https://www.google.com.ua/books/edition/Intercultural\\_Communicative\\_Competence\\_a/LqghEAAAQBAJ?hl=ru&gbpv=0](https://www.google.com.ua/books/edition/Intercultural_Communicative_Competence_a/LqghEAAAQBAJ?hl=ru&gbpv=0)
4. Byram, M., Nichols, A., & Stevens, D. (2001). Developing Intercultural Competence in Practice. Multilingual Matters. [https://www.google.com.ua/books/edition/Developing\\_Intercultural\\_Competence\\_in\\_P/OWG8V1XhloC?hl=ru&gbpv=0](https://www.google.com.ua/books/edition/Developing_Intercultural_Competence_in_P/OWG8V1XhloC?hl=ru&gbpv=0)
5. Chen, G. M., & Starosta, W. J. (2021). Foundations of Intercultural Communication. Rowman & Littlefield. [https://www.google.com.ua/books/edition/Foundations\\_of\\_Intercultural\\_Communicati/7QceAAAACAAJ?hl=ru](https://www.google.com.ua/books/edition/Foundations_of_Intercultural_Communicati/7QceAAAACAAJ?hl=ru)
6. Cushner, K., & Brislin, R. W. (1996). Intercultural Interactions: A Practical Guide (2nd ed.). SAGE. [https://www.google.com.ua/books/edition/Intercultural\\_Interactions/ppl5DQAAQBAJ?hl=ru&gbpv=0](https://www.google.com.ua/books/edition/Intercultural_Interactions/ppl5DQAAQBAJ?hl=ru&gbpv=0)
7. Deardorff, D. K. (2006). The Identification and Assessment of Intercultural Competence as a Student Outcome of Internationalization. Journal of Studies in International Education, 10(3), 241-266. [https://www.google.com.ua/books/edition/Inequalities\\_in\\_Study\\_Abroad\\_and\\_Student/wBIHEAAAQBAJ?hl=ru&gbpv=0](https://www.google.com.ua/books/edition/Inequalities_in_Study_Abroad_and_Student/wBIHEAAAQBAJ?hl=ru&gbpv=0)
8. Fantini, A. E. (2009). Assessing Intercultural Competence: Issues and Tools. In D. K. Deardorff (Ed.), The SAGE Handbook of Intercultural Competence (pp. 456-476). SAGE. [https://books.google.com.ua/books?id=WSeRDQAAQBAJ&newbks=0&printsec=frontcover&pg=PA323&dq=Fantini,+A.+E.+\(2009\).+Assessing+Intercultural+Competence:+Issues+and+Tools.+In+D.+K.+Deardorff+\(Ed.\),+The+SAGE+Handbook+of+Intercultural+Competence+\(pp.+456-476\).+SAGE.&hl=ru&source=newbks\\_fb&redir\\_esc=y#v=onepage&q&f=false](https://books.google.com.ua/books?id=WSeRDQAAQBAJ&newbks=0&printsec=frontcover&pg=PA323&dq=Fantini,+A.+E.+(2009).+Assessing+Intercultural+Competence:+Issues+and+Tools.+In+D.+K.+Deardorff+(Ed.),+The+SAGE+Handbook+of+Intercultural+Competence+(pp.+456-476).+SAGE.&hl=ru&source=newbks_fb&redir_esc=y#v=onepage&q&f=false)
9. Gay, G. (2010). Culturally Responsive Teaching: Theory, Research, and Practice (2nd ed.). Teachers College Press. [https://www.google.com.ua/books/edition/Culturally\\_Responsive\\_Teaching/rYspC7C-zowC?hl=ru&gbpv=0](https://www.google.com.ua/books/edition/Culturally_Responsive_Teaching/rYspC7C-zowC?hl=ru&gbpv=0)
10. Hofstede, G. (1980). Culture's Consequences: International Differences in Work-Related Values. SAGE. [https://www.google.com.ua/books/edition/Culture\\_s\\_Consequences/Cayp\\_Um4O9gC?hl=ru&gbpv=0](https://www.google.com.ua/books/edition/Culture_s_Consequences/Cayp_Um4O9gC?hl=ru&gbpv=0)
11. Holliday, A. (1985). Understanding Intercultural Communication: Negotiating a Grammar of Culture. Routledge. [https://www.google.com.ua/books/edition/Culture\\_and\\_Identity\\_through\\_English\\_as/SYYFCgAAQBAJ?hl=ru&gbpv=0](https://www.google.com.ua/books/edition/Culture_and_Identity_through_English_as/SYYFCgAAQBAJ?hl=ru&gbpv=0)
12. Ladson-Billings, G. (1995). Toward a Theory of Culturally Relevant Pedagogy. American Educational Research Journal, 32(3), 465-491. [https://www.google.com.ua/books/edition/Teaching\\_Beautiful\\_Brilliant\\_Black\\_Girls/lGgIEAAAQBAJ?hl=ru&gbpv=0](https://www.google.com.ua/books/edition/Teaching_Beautiful_Brilliant_Black_Girls/lGgIEAAAQBAJ?hl=ru&gbpv=0)

## GRAMMAR COMPETENCE DEVELOPMENT OF HIGH SCHOOL STUDENTS USING ENGLISH POP SONGS

**Левицька Наталія**, здобувачка (другого) магістерського рівня вищої освіти факультету філології, історії та політико-юридичних наук

Науковий керівник – канд. пед. наук, доц. **Тезікова С. В.**, кафедра германської філології та методики викладання іноземних мов

*This article aims to analyze the effectiveness of using English-language pop songs in the context of grammar learning for high school students. By introducing authentic material in the form of pop songs in grammar lessons, teachers not only create a favourable environment for language learning but also make the process more engaging and interesting for students. This approach increases the effectiveness of learning target structures, contributing to their better memorization and use in oral and written speech. The potential of using English pop songs to develop grammatical competence is also strengthened because they often use grammatical constructions characteristic of spoken language, which students can use in real communicative situations.*

*У цій статті ми маємо за мету проаналізувати ефективність використання англomовних естрадних пісень у контексті вивчення граматики учнями старшої школи. Впроваджуючи автентичний матеріал у формі естрадних пісень на уроках граматики, вчителі не тільки створюють сприятливі умови для вивчення мови, а й підвищують ефективність засвоєння цільових структур, сприяючи їх кращому запам'ятовуванню та використанню в усному та писемному мовленні. Потенціал використання англійських поп-пісень у контексті розвитку граматичної компетенції посилюється також тим, що в них часто використовуються граматичні конструкції, характерні для розмовної мови, які учні зможуть використовувати в реальних комунікативних ситуаціях.*

**Keywords:** grammar competence, development, grammatical structures, English pop songs, high school, teaching effectiveness.

**Stating the problem.** Today, the study of grammar occupies an essential place in the development of language competence of schoolchildren, especially in the context of high school students who are at the stage of active development of their communicative competence and are preparing to enter universities to achieve their professional goals. Currently, the state is trying to provide teachers with standards and methodological recommendations for effective teaching of English and grammar in particular. Still, traditional grammar teaching methods are often monotonous and boring, making it difficult for students to learn the material. However, the introduction of pop songs in grammar lessons offers a promising solution. It can bridge the gap between grammar knowledge and its practical application, making it easier for students to apply grammar rules in real life. This is particularly important as most high school students need help to learn grammatical structures. Although students can understand and recognize grammar rules individually, they need help applying them in real life. Considering the specifics of the grammar rules proposed for study in high school, students often have difficulty using grammatical tenses, conditionals, indirect speech, modal verbs, etc. This can lead to a gap between knowledge and the ability to use that knowledge in writing and speaking.

Taking into account the above-mentioned problems, there is a need to find and develop new innovative approaches to the study of grammatical competence, which will not only diversify the educational process but will also be effective during the assimilation of grammatical structures and will be based on a person-oriented approach, which modern education strives for. Using a pop song approach to learning grammar can be a great alternative. By introducing popular music into English lessons, teachers can create a stimulating learning environment that inspires and motivates students to learn. This approach promotes students' grammatical competence and helps them become more confident in their communication. This study aims to check whether teaching grammar using pop songs is effective in the context of high school students.

**The following article** analyzes the impact of English pop songs on the development of grammar competence of high school students and shows how pop songs can be integrated to consolidate and learn grammatical material.

**Literature Review.** The method of teaching grammar using English pop songs has a theoretical basis. The multifaceted influence of the English pop song on the study of the English language and grammar is mainly reflected in the works of famous researchers (Steven Krashen, Juan Carlos Olivares, Neil Forrest and Jennifer Miller, Chakir, Legg, etc.).

An important theory was proposed by Steven Krashen (1982). The essence of this theory is that language acquisition occurs when learners are exposed to comprehensible input that is slightly above their current level of competence. This approach allows students to develop their language competence through interaction with the authentic language of pop songs. In their use to teach grammar, this theory suggests that providing learners with authentic and meaningful information through pop songs can help their language development.

Working with songs, students accumulate basic lexical and grammatical material thanks to repeated repetition. Emphasizing the second, it is important to note that students focus on anchoring grammatical material in context, which contributes to the development of accuracy and further use of target grammatical structures in oral or written speech.

While researching the impact of the emotional filter hypothesis by Steven Krashen (1982), Cakir (2006) emphasized the importance and positive contribution of audiovisual materials in learning English. In addition, it helps students reduce stress and tune into a positive atmosphere. A broader point of view is supported by Sarikoban (2000), who claims that using songs in learning English helps to overcome negative attitudes towards learning grammar and frees the teacher and students from routine and monotonous grammar tasks. Giving students access to authentic materials, particularly songs, has also facilitated learning grammatical structures and understanding the material. Together with Metin (2000), Sarikoban claims that in studying grammatical material, it is important to use a set of techniques that, with the help of integrating pop songs, will create a favourable environment for consolidating these grammatical structures. Among them, it is essential to highlight the following:

- Gap fills or close texts
- Focus questions
- True-false statements
- Put these lines into the correct sequence
- Dictation
- Add a final verse
- Circle the antonyms/synonyms of the given words
- Discuss

Juan Carlos Olivares (2010) proposed a modern approach to teaching grammar using pop songs, known as 'lyrics training'. This method involves playing a video of an English song while students fill in the missing words in the text. Students can choose the difficulty level according to their language proficiency and work with songs of different genres. 'Lyrics training' is particularly effective for high school students, as it combines their interests with learning and promotes the development of listening and writing skills. Below are examples of tasks using the 'lyrics training' method for high school students studying grammar.

Song: "If I Were a Boy" (Beyoncé)

*Students listen to the song and insert the missing words into conditional sentences of the second type:*

*If I \_\_\_\_\_ (to be) a boy, I think I \_\_\_\_\_ (to understand).*

*If I \_\_\_\_\_ (to live) like this, I'd know how it \_\_\_\_\_ (to feel) to lose something you wanted.*

*If I \_\_\_\_\_ (to love) you like you \_\_\_\_\_ (to want), I'd be a better man.*

Song: "You Can't Always Get What You Want" (The Rolling Stones)

*Students fill in the blanks by inserting the appropriate modal verb:*

*You \_\_\_\_\_ (can) always get what you want, but if you try, you \_\_\_\_\_ (might) find what you need.*

*I \_\_\_\_\_ (should) remind myself that not everything is possible.*

*We \_\_\_\_\_ (must) keep going, even when things don't go as planned.*

Several studies have been conducted to confirm the influence of songs on learning grammar. For example, Legg (2009) considered the perspective of studying grammatical structures in the context of French in the English classroom. To study the Perfect tenses, students were divided into two groups, one of which studied the structure under the influence of music, the other - not. Among the methods offered to students to learn the target grammar, singing was the main one. According to the study results, Legg proved that the students who studied the grammatical structure under the influence of music showed better results on the post-test than those who continued to study with traditional methods. A similar study was conducted by Fagerland (2006), but unlike Legg's study, the experimental group was students for whom English was the target language. The target grammatical structure was plural nouns. As a result of the experiment, the results of Fagerland and Legg converged. The test group that learned grammar under music's influence showed better results than the others.

In introducing English pop songs in grammar lessons, it is essential to outline this method's advantages and disadvantages clearly. Starting with the first, according to Tim Murphy (1992), English songs facilitate the automaticity of speech and affect the intuitive understanding of grammar, reducing the

need for conscious memorization. In turn, Jeremy Harmer (2007), in his work *The Practice of English Language Teaching*, notes that song material helps students better understand grammatical structures in real situations and use them in informal communication. In his work, Upendran (2001) proved that English pop songs are an effective medium for learning phrasal verbs. With the help of songs, he created a receptive context where students could, with the help of song lyrics and a set of tasks, automate the knowledge of the target grammatical structures and use them in real communication.

It is important to note that introducing English pop songs has limitations and advantages. Pop songs may give a different result due to the specificity of the language material. Grammatical structures can be simplified or deviated from the norm for melodiousness and rhythm. For example, the song "Ain't No Sunshine" by Bill Withers contains grammatically incomplete sentences and, contradicts normative forms and can affect the understanding of grammatically correct structure. Moreover, pop songs can have a hidden subtext, which sometimes acquires an obscene meaning. This feature is especially characteristic of modern pop songs, so teachers must analyze songs for grammatical structure content to develop accuracy. (Rod Ellis 2006).

An important challenge is the uneven presentation of target grammatical structures in pop songs. Most pop songs do not have an educational purpose; they do not aim to consolidate this or that grammatical material, so some tenses or constructions occur more often, such as Present Simple, and others, such as Conditionals, are rarely presented in the text. Therefore, to consolidate such structures, it is necessary to select several songs, which often affects the teacher's preparation time for the lesson.

**Methodology.** The research took place in Brovary Secondary School 10 in the 11th grade with 24 students aged 16. The study took place in a multilevel ESL class with various learning styles. The class consisted of 45-minute lessons three times a week. Based on class observation and the register, most learners had an Intermediate level (B1+) of English, while a few had Upper-Intermediate (B2).

The following tools were chosen for data collection: for the initial assessment of student's knowledge before the intervention, the observation method was chosen, which will allow for assessing the current level of students' grammatical knowledge in oral speech. To determine the level of use of grammatical structures in written speech, the method of analyzing student works and testing was chosen, where attention was paid to the structural diversity of the use of different grammatical units, correctness and expediency of use.

Also, to collect data, English teachers were interviewed to determine whether students had previously learned grammar structures through English pop songs. Among the questions proposed to the teachers were the following: "How do you usually teach new grammar material in English classes?", "What methods and techniques do you use when teaching grammar?", "Do you consider the traditional methods of teaching grammar to be effective?", "Have you ever used English pop songs to teach grammar structures? If so, how often? If not, would you like to try it?". These questions were asked to reveal teachers' previous experience using pop songs as educational material, particularly in developing grammatical competence.

Data analysis in this study also involves collecting information from students through observation and testing, after which the data was processed using statistical methods.

A pre-test was conducted before the intervention to determine students' knowledge of certain grammatical material according to the 11th-grade curriculum. The test contained 10 tasks with 2 questions on grammatical constructions, which were to be studied later with the help of English pop songs. Below is a part of the pre-test for consolidating previously learned grammatical material.

1. *Complete the sentences using the Past Perfect Tense and time subordinate clauses*

- By the time we \_\_\_\_ (arrive) at the cinema, the movie \_\_\_\_ (start).
- After they \_\_\_\_ (finish) their homework, they played.

2. *Complete the sentences using used to or would to describe past habits:*

- When I was younger, I \_\_\_\_ (ride) my bike to school daily.
- We \_\_\_\_ (go) to the beach every summer when we lived near the sea.
- 

3. *Complete the sentences with phrasal verbs with a Gerund:*

- He gave up \_\_\_\_ (try) to solve the puzzle after an hour.
- She is looking forward to \_\_\_\_ (go) on holiday next month
- 

4. *Use the correct prepositions of time in sentences:*

- I've lived in this city \_\_\_\_ 2010.
- He waited \_\_\_\_ the end of the show.

After the intervention, a post-test was administered to reveal the level of consolidation of the grammatical structures learned with the help of English pop songs. The test for this stage was similar to the pre-intervention test; attention was paid to consolidating the same grammatical units in a different context. Comparing the results of the pre-test and post-test made it possible to conclude the effectiveness of the technique.

In addition to testing, there was also observation before and after the intervention. This method of data collection made it possible to assess the level of students' assimilation of grammatical structures in oral speech during class discussions and debates. During the observation, attention was paid to the accuracy of language use, the range and complexity of using grammatical structures in oral speech, and the fluency and coherence of language.

After the intervention, students were also given a questionnaire to find out their attitudes towards learning new grammar material and using pop songs in learning. The questionnaire contained questions of a different nature, which aimed at identifying students' attitudes towards implementing this method in grammar lessons and whether they consider it effective. Among the questions, students were asked to answer the following: "Has your interest in learning grammar increased?", "Are English pop songs an effective tool for learning grammatical structures?", "Did it become easier for you to remember grammatical structures?", "Do you feel an improvement in the use of grammatical structures in practice (in writing or speaking)?", "Would you recommend learning grammar through songs to other students?". The obtained data will help in the future to know students' attitudes toward this method.

Combining these data collection methods made it possible to evaluate the impact of learning grammar through English pop songs and its effectiveness in improving the grammar competence of 11th-grade students.

**Results and Discussion.** The implementation of the method of teaching grammar through English pop songs has shown the following results. First, it is essential to mention the pre-intervention survey of teachers and students. The survey of teachers showed that 8 of the surveyed English teachers use traditional methods of teaching grammatical structures. More than half of the respondents integrated interactive learning methods in grammar lessons but did not use English pop songs in the context of grammatical competence. Although this method was familiar to 5 out of 10 interviewed teachers, it was usually used to present lexical material. Only 1 of the interviewees confirmed attempts to introduce the method of learning grammar through pop songs but claimed that this method is effective for increasing students' motivation rather than grammatical knowledge. Thus, the survey of teachers showed that the method of studying grammar through English pop songs is new for the teachers of the Brovary Lyceum, and most teachers operate only with traditional methods in the context of teaching grammatical competence.

Figure 1 shows the students' results before the intervention. Student results are divided into low level (1-3 correctly completed tasks), general (4-8 correctly completed tasks) and high (9-10 correctly completed tasks). The obtained data show that most students (67%) have a general result; only 17% of students passed the test at a high level, and only 4 students (16%) received a low level.

*Figure 1. Results of pre-intervention testing*

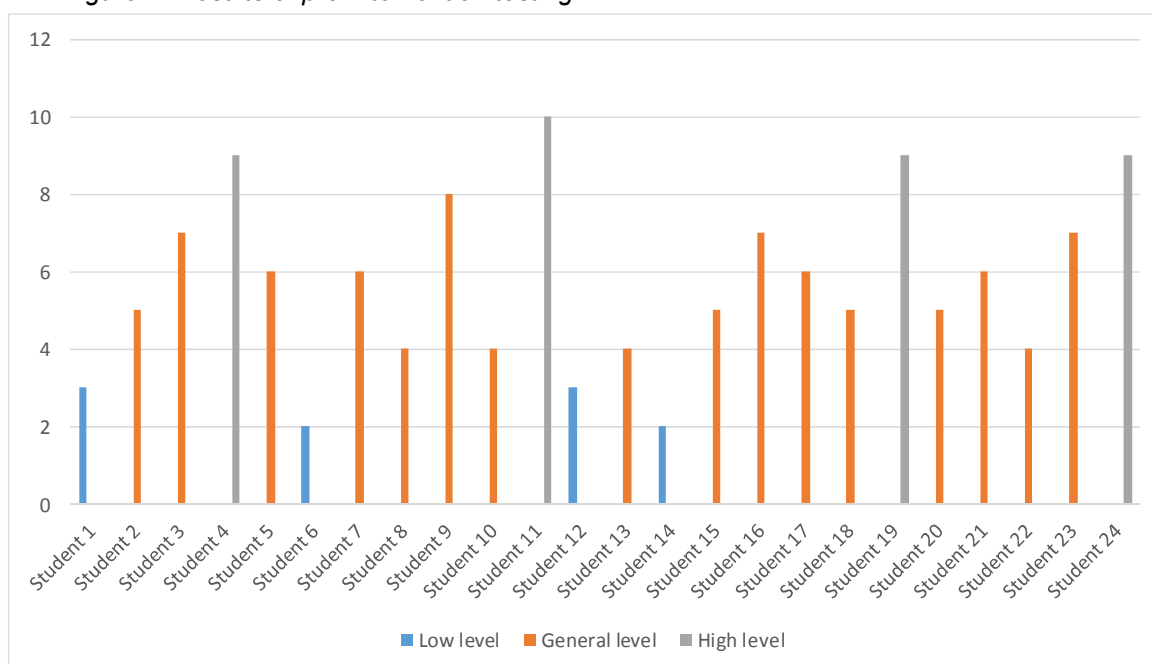
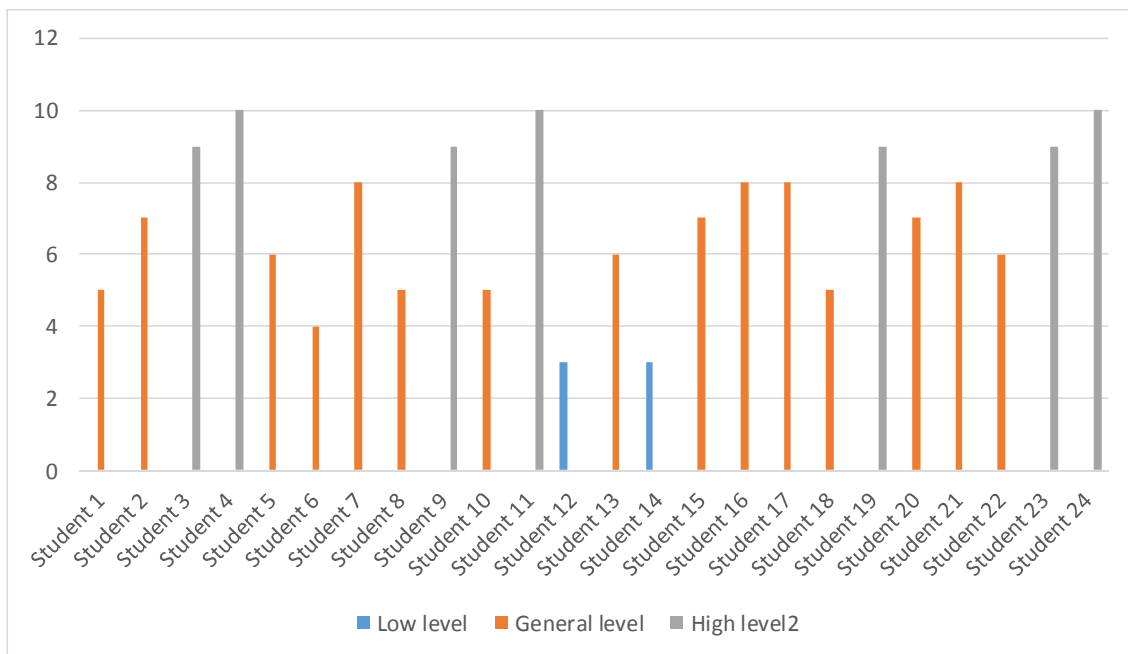



Figure 2 shows the test results after learning grammar through pop songs. The data show that the number of students with high results has increased. 29% of students received a high level, 63% received a general level, and only 8% received a low level. Moreover, 2 out of 4 students who had a low level in the pre-test showed a better result, and according to the post-test results, they received a general level.

Figure 2. Post-test results



Thus, comparing the pre-and post-test results, it can be concluded that the high level of students' grammatical knowledge increased by 12%, the general level decreased by 4%, and the low level decreased by 8%. This may indicate the effectiveness of using English pop songs in learning grammar.

Table 1 shows the students' post-intervention survey results to identify their attitudes towards implementing the grammar teaching method through English pop songs. According to the survey, the majority of students showed interest in using English pop songs in the process of developing grammatical competence, and it became easier for them to remember structures that were previously difficult to learn. However, the survey showed that only 1 student (4%) still needs help learning grammar, and only 1 student (4%) does not find this method interesting. Only 3 students out of 24 interviewed (13%) claim that there were no difficulties with grammar either when studying with the help of traditional methods or when studying with the help of pop songs. In general, the data obtained shows that English pop songs positively affected students' attitudes toward developing grammatical competence.

Table 1. Results of the students' post-intervention survey

Students` answers	N	%
I feel my interest in learning grammar has increased	23	96%
It is easier to learn grammar structures through songs	20	83%
It is easy for me to learn grammar both through traditional methods and through pop songs	3	13%
I believe that English pop songs are an effective way to learn grammar	19	79%
I still have difficulty learning grammar structures	1	4%
I learned grammatical structures that were difficult for me	20	83%
It became easier for me to use grammatical structures in oral speech	6	25%
I would recommend this method to other students	22	92%
I was not interested in learning grammar through songs	1	4%

After analyzing all the obtained data, we can conclude that English pop songs positively affected the process of developing the grammatical competence of high school students, particularly students of the 11th grade of Brovary Lyceum 10. Comparing Figure 1 and Figure 2 (results of pre-and post-testing), significant changes can be seen in the development of ESL grammar skills. Thus, the positive result confirms that pop songs can be an effective means of teaching grammatical structures. Moreover, this approach to learning grammar brings students closer to authentic material and affects their accuracy and fluency.

**Conclusions and suggestions.** After analyzing all the obtained data, we can conclude that English pop songs positively affected the process of developing the grammatical competence of high school students, particularly students of the 11th grade of Brovary Lyceum 10. Comparing Figure 1 and Figure 2 (results of pre-and post-testing), significant changes can be seen in the development of ESL grammar skills. Thus, the positive result confirms that pop songs can be an effective means of teaching grammatical structures. Moreover, this approach to learning grammar brings students closer to authentic material and affects their accuracy and fluency.

The project can improve the educational process by making grammar study more accessible and exciting for students and providing arguments for integrating music into the school curriculum. Moreover, this study not only expands the theoretical framework of language learning but also opens up opportunities for studying innovative teaching methods to develop grammatical competence. Moreover, based on the positive results of this study, there are prospects for creating interactive platforms or applications for learning grammatical structures through pop songs so that students can consolidate the material outside of school in a playful way. Thus, English pop songs can become an important tool in learning grammar, and their integration into the educational process opens up new opportunities for an innovative approach to language learning.

### References

1. Chan, V. (2010). Pop Song Lyrics and Language Learning: A Study of the Use of Popular Music in Teaching English Grammar. *The Journal of Asia TEFL*, 7(3), 232-269
2. Çakir, İ. (2006). The use of video as an audiovisual material in foreign language teaching classrooms. *The Turkish Online Journal of Educational Technology*, 5(4), 67-72.
3. Ellis, R. (2006). *Current Issues in the Teaching of Grammar: An SLA Perspective*. *TESOL Quarterly*, 40(1), 83-107.
4. Fagerland, B. (2006). *The Effectiveness of Songs in Teaching English Grammar: A Focus on Plural Nouns*. *Journal of Language Education Research*, 15(3), 45-62
5. Forrest, N., & Miller, J. (2003). Songs in the English Language Classroom: Using and Exploiting Pop Songs in the ESL Classroom. *The Internet TESL Journal*, 9.
6. Good, A. J., Russo, F. A., & Sullivan, J. (2015). The efficacy of singing in foreign- language learning. *Psychology of Music*, 43(5), 627-640.
7. Harmer, J. (2007). *The Practice of English Language Teaching* (4th ed.). Harlow: Pearson Education Limited.
8. Krashen, S. (1982). *Principles and practices in second language acquisition*.
9. Oxford, England: Pergamon Press.
10. Legg, R. (2009). Using music to accelerate language learning: an experimental study. *Research in Education*, 82, 1-12.
11. Murphey, T. (1992). *Music and Song*. Oxford: Oxford University Press.
12. Olivares, J. C. (2010). Lyrics training: Learning English with music and videos. *Computer Assisted Language Learning*, 23(5), 421-431.
13. Saricoban, A., & Metin, E. (2000). Songs, verse and games for teaching grammar. *English Teaching Forum*, 38(3), 2-7.
14. Upendran, S. (2001). *Using Pop Songs to Teach Phrasal Verbs: A Receptive and Productive Approach*. *ELT Journal*, 55(4), 347-354.
15. Vygotsky, L. S. (1978). *Mind in society: The development of higher psychological processes*. Harvard University Press.

## GAMIFICATION AS A MEANS OF DEVELOPING LEXICAL COMPETENCE OF HIGH SCHOOL STUDENTS IN ENGLISH LESSONS

**Навродська Анна**, здобувачка другого (магістерського) рівня вищої освіти факультету філології, історії та політико-юридичних наук

Науковий керівник – канд. пед. наук, доц. **Тезікова С. В.**, кафедра германської філології та методики викладання іноземних мов

*У статті розглядається потенціал гейміфікації у покращенні лексичної компетенції старшокласників при вивченні англійської мови. Дослідження підкреслює роль ігор як інноваційної педагогічної стратегії, спрямованої на підвищення мотивації, залученості та збереження лексичного матеріалу. Інтегруючи елементи, такі як виклики, бали та змагання, у навчальні заняття, гейміфікація забезпечує інтерактивний, приємний та ефективний спосіб засвоєння лексики. У статті також обговорюються труднощі та аспекти, які слід враховувати при впровадженні гейміфікації, з акцентом на те, як її можна адаптувати до розвивальних потреб та вподобань старшокласників.*

**Keywords:** *gamification, lexical competence, vocabulary acquisition, high school students, English language learning, language games, educational technology, motivation*

This article explores gamification as a potential solution to the issue of monotonous vocabulary learning. Gamification, the integration of game elements into educational activities, aims to enhance engagement and motivation, thereby improving learning outcomes. Language games, in particular, have been shown to foster a more interactive and dynamic learning environment, making vocabulary acquisition more engaging and less formal. By leveraging the motivational power of games, teachers can help students retain vocabulary more effectively and use it more confidently in real-life contexts, exciting educators about the potential of these strategies.

**Problem Statement.** Despite the recognized benefits of gamification and language games, more research is needed regarding their specific impact on the lexical competence of high school students in English lessons. While some studies highlight the effectiveness of gamification in broader educational contexts, further exploration is needed to assess how different types of games influence vocabulary retention and usage in this age group.

A significant body of research underscores the importance of vocabulary in language acquisition. Vocabulary provides the 'vital organs and the flesh' of a language, making it essential for communication. Without grammar, very little can be conveyed; without vocabulary, nothing can be conveyed. It highlights the foundational role of vocabulary in understanding and producing language. Vocabulary learning, however, is often perceived as tedious and complex, which can lead to a lack of motivation among students. Addressing this issue is of utmost importance in language teaching.

Language games have been identified as an effective method for teaching vocabulary. Games provide a context for meaningful communication, foster interaction, and make vocabulary learning enjoyable and relevant [4]. Furthermore, games encourage repetition, essential for vocabulary retention [1]. By integrating game-based learning with educational objectives, teachers can create a motivating environment where students are more likely to engage with new words and retain them actively over time.

Gamification, which incorporates points, leaderboards, and challenges into the learning process, has enhanced student motivation and participation [2]. These game elements foster a competitive yet supportive atmosphere, encouraging students to invest more effort in learning [5]. Gamified activities promote peer-to-peer interaction, creating meaningful opportunities for students to practice new vocabulary [7].

Despite these advantages, gamification has its challenges. Some students may respond negatively to gamified environments, and excessive focus on game mechanics can detract from the educational goals of the lesson [8]. Thus, the design and implementation of gamified activities must be carefully planned to ensure they align with the learning objectives and foster authentic language use.

**Research.** The purpose of the study was to investigate the impact of using language games on the level of vocabulary knowledge of high school students. The research was conducted over 10 weeks during school practice in a high school setting. The participants in this study were eight 11th-grade students who were non-native English speakers for whom English is a second language. During the intervention, students were offered various types of games during which they had the opportunity to practice and learn new vocabulary.

**The following tools were used to obtain the results:**

### **1. Testing (Pre-test and Post-test)**

Pre-test: The pre-test was administered at the beginning of the study to assess the participants' baseline vocabulary knowledge. This tool was crucial for measuring the participants' initial understanding or competence before any intervention occurred.

Post-test: After the intervention, a post-test was administered to measure any improvements or changes in vocabulary knowledge. Comparing pre-test and post-test results allowed us to evaluate the effectiveness of the intervention, which used games to improve vocabulary levels.

### **2. Teacher Observations**

Teacher observations were an essential qualitative tool for gathering data on how learners were engaged in studying vocabulary through games. I observed specific behaviours, interactions, or performances of learners during the games, which provided more profound insights into the learners' engagement, participation, and motivation.

### **3. Questionnaire and interview**

The students were asked to complete a short questionnaire to express their feelings about playing different language games.

The questionnaire aimed to determine whether the learners considered it useful and effective to use games to learn vocabulary and if it improved their vocabulary level. Besides, I interviewed students to determine their attitudes to language games in English lessons. This helped me understand whether the students felt that this method was useful for learning games and whether such activities motivated them to learn more vocabulary.

**Results.** During the intervention and implementation of vocabulary games in lessons, tools such as **pre-tests and post-tests**, teacher observations, student interviews, and surveys were used to obtain results on whether games really improve the vocabulary level of older students and motivate them to learn words. This section will present the results obtained from each of these tools in a structured manner.

The first tool was testing. Before the intervention, students had to take a vocabulary test on the previous topic, "Make up your mind", to test students' vocabulary knowledge level at the end of the topic before the intervention and the use of various vocabulary games in the learning process. The test contained 3 blocks of tasks: word translation, matching words with explanations and filling in the gaps. After the intervention, students had to take a post-test on the topics «Family Relationship» and «Eating out». Both tests had the same tasks but different words. In general, the students could get 21 points for each test. The results of the tests are presented in the following tables.

*Table 1: Results of the Pre-test*

<i>Participants</i>	<i>Amount of correct words (out of 21)</i>
<i>Student 1</i>	<i>10</i>
<i>Student 2</i>	<i>15</i>
<i>Student 3</i>	<i>8</i>
<i>Student 4</i>	<i>17</i>
<i>Student 5</i>	<i>4</i>
<i>Student 6</i>	<i>9</i>
<i>Student 7</i>	<i>8</i>
<i>Student 8</i>	<i>15</i>

*Table 2: Results of the Post-test*

<i>Participants</i>	<i>Amount of correct words (out of 21)</i>
<i>Student 1</i>	<i>14</i>
<i>Student 2</i>	<i>13</i>
<i>Student 3</i>	<i>15</i>
<i>Student 4</i>	<i>19</i>
<i>Student 5</i>	<i>6</i>
<i>Student 6</i>	<i>14</i>
<i>Student 7</i>	<i>8</i>
<i>Student 8</i>	<i>16</i>

*Table 3: Comparison of Pre-Test and Post-Test Results*

Participants	Pre –Test Results (amount of words)	Post – Test Results (amount of words)	Increase
Student 1	10	14	4
Student 2	15	13	-2
Student 3	8	15	7
Student 4	17	19	2
Student 5	4	6	2
Student 6	9	14	5
Student 7	8	8	0
Student 8	15	16	1
Average amount	10.75	13.1	2.375
Total amount	86	105	19

All 8 students of grade 11 passed the tests. According to the pre-test results, the students wrote 86 words correctly in total, an average of 10.75 per student. As we can see, the results could have been better; the students mastered the words of the topic at a level below average. Regarding the post-test, there were 105 correct words, an average of 13.1. Comparing the results, the level of vocabulary knowledge has improved considerably, which means that the use of language games positively affected the vocabulary level of high school students. But of course, we can observe that the results of some students have not changed and even worsened because the level of mastery of the material is also influenced by other factors (frequency of attending classes, individual characteristics of students, interest in the topic, etc.).

The next tool for collecting results was **teacher observations**. Students' behaviour, moods, attitudes towards activities and engagement were observed during the lessons, namely language games. As a teacher, considering these factors, I made certain notes while conducting and observing students' behaviour during various games. In general, it is observed that during games, students feel more relaxed and open compared to other activities in English lessons. Of course, some games were new and unusual for students in the first

weeks of the intervention so that they could have been more active. Still, later, it was possible to notice how mood and motivation increased during language games because they motivated even weaker students who are usually less active in lessons. From my observations, students prefer more active games, such as role plays, debates or questioning each other, than such as filling in the blanks or matching. This suggests that games where high school students interact and communicate with their peers are more engaging and, therefore, better for memorizing vocabulary.

The final tool was a questionnaire and interviews with students. At the end of the intervention, students were asked to complete a questionnaire to investigate students' attitudes and opinions regarding the use of language games and their impact on the vocabulary level of high school students. The questionnaire results showed that most students have a positive attitude towards games and that they help them remember new words better. In addition, role-playing games were also indicated as their favourite types of games. This confirms that real-life activities help to understand the meaning of English words better and remember them. In addition, oral surveys were conducted with students after different types of games. Students were asked the following questions: "How do they feel after this game? Did you like the game? Which activity did you like the most?" In most cases, students' reactions were positive.

Regarding the results obtained, gamified learning activities significantly improve students' vocabulary retention and engagement. Besides, the students exposed to gamified lessons demonstrate higher levels of motivation, increased participation, and improved performance in vocabulary tests compared to those who receive traditional vocabulary instruction. Furthermore, certain types of games, such as competitive team-based games or role-playing games, are more effective in promoting lexical competence than others.

So, gamification presents a promising approach to enhancing the lexical competence of high school students in English lessons. Teachers can increase student motivation by integrating game elements into language learning, fostering a positive learning environment, and improving vocabulary retention. However, the success of gamification depends on the careful selection of games that are both engaging and educational. Future studies should further explore the role of gamification in language learning and its potential to transform traditional methods of vocabulary instruction.

#### **Recommendations for teachers:**

- Use language games to teach new vocabulary, because they help to create a pleasant atmosphere and interest students.
- Choose language games appropriate to your student's grades, ages, levels of language, and interests. Don't take all the games in a row; instead, try to adapt them to your class.
- Language games should be meaningful. They should be used not only for fun but also for a purpose. Before conducting the activity, consider whether it will really help your learners memorize the vocabulary better.
- Use different types of games (e.g. matching, role play, guessing games).
- Give clear, simple instructions and an example so that the games are entertaining and straightforward for the students.

The results of this study confirm that language games are an effective method for increasing the vocabulary level of high school students. English teachers are recommended to use language games in the language learning process because games help to motivate and engage students.

#### **References**

1. Deesri, A. (2002). Games in the English Language Classroom. *The Internet TESL Journal*, 8(6). Retrieved from <http://iteslj.org/Articles/Deesri-Games.html>
2. Deterding, S., Dixon, D., Khaled, R., & Nacke, L. (2011). From Game Design Elements to Gamefulness: Defining "Gamification". *Proceedings of the 2011 Annual Conference on Human Factors in Computing Systems*, 9-15.
3. Egamova, J.K., & Sharofova, M. (2022). Vocabulary Acquisition in EFL Contexts: Challenges and Solutions. *Journal of Language Teaching*, 24(3), 55-60.
4. Hadfield, J. (1990). *An Introduction to Game-Based Language Teaching*. Longman.
5. Hamari, J., Koivisto, J., & Sarsa, H. (2014). Does Gamification Work?—A Literature Review of Empirical Studies on Gamification. *Proceedings of the 47th Annual Hawaii International Conference on System Sciences*, 3025-3034.
6. Harmer, J. (2001). *The Practice of English Language Teaching*. Longman.
7. Liu, M., & Chu, S. (2010). Using Computer Games as a Tool to Facilitate English Vocabulary Learning. *Proceedings of the 18th International Conference on Computers in Education*, 117-124.
8. Seaborn, K., & Fels, D. (2015). Gamification in Education: A Literature Review. In *Proceedings of the 2015 Annual Conference on Human Factors in Computing Systems* (pp. 29-39).
9. Wilkins, D. A. (1972). *Linguistics in Language Teaching*. Edward Arnold.

## IMPACT OF STUDENT-CENTERED ACTIVITIES ON STUDENT TALKING TIME AND TEACHER TALKING TIME BALANCE

**Романенко Ангеліна**, здобувачка другого (магістерського) рівня вищої освіти факультету філології, історії та політико-юридичних наук

Науковий керівник – канд. пед. наук, доц. **Пономаренко О. В.**, кафедра германської філології та методики викладання іноземних мов.

*This article looks at the influence of student-centred activities on the balance between student-talking time (STT) and teacher-talking time (TTT). It looks into different student-focused tasks and their role in shaping classroom dynamics. These activities create opportunities for increased interaction, collaborative learning, and practical language use by prioritising learner participation and minimising excessive teacher dominance. The analysis highlights how such approaches enhance student engagement and foster a more effective and communicative language learning environment where learners actively participate in their educational journey.*

**Keywords:** teacher talking time (TTT), student talking time (STT), student-centred activities, interaction

### Introduction

In recent years, there has been a significant shift in EFL (English as a Foreign Language) classrooms from traditional, teacher-centred approaches to more student-centred communicative learning environments. This transition reflects a growing emphasis on maximising student talking time (STT) and minimising teacher talking time (TTT) to encourage active participation, engagement, and language use among students (Harmer, 2001; Ur, 1996). The balance between STT and TTT is crucial in language education, as it influences how much practice and autonomy students experience in developing their speaking and listening skills (Harmer, 2001; Nunan, 1991). Research suggests that student-centred activities can positively impact this balance by creating opportunities for learners to communicate, collaborate, and engage with the language in meaningful contexts (Kostadinovska-Stojchevska & Popovikj, 2019; Johnson, 1995). This article explores the impact of student-centred activities on STT and TTT balance, examining various types of activities, their effects on classroom dynamics, and how they contribute to a more interactive and effective language learning environment.

### Literature review

Teacher talking time (TTT) is the amount of time a teacher speaks during a lesson. It involves presenting language, giving instructions, modelling answers, asking and answering questions, explaining and clarifying rules, providing feedback, etc. Student talking time (STT) refers to the time students spend speaking in class when they are engaged in language practice, for example, conversations, discussions, role-plays or other communicative activities (Butchak, 2024). Scrivener believes that learners acquire 'a lot of their language from what they hear' teachers say (Scrivener, 2011, p. 58). However, if teachers' talk dominates the lesson, the consequences can be unsatisfactory (Scrivener, 2011).

Ellis (1999) provides clear evidence that social and instrumental interaction is significant in acquiring a second language. Johnson (1995) examines how teacher-led interactions regulate classroom discourse, often leading to increased TTT and reduced STT. Understanding this dynamic is essential for shifting towards a more balanced approach. Encouraging student-student communication fosters STT, while excessive reliance on teacher-student interactions often increases TTT. Diversifying communication patterns aligns with strategies for balancing TTT and STT, such as incorporating peer interactions, group work, and other student-centred activities to increase STT (Ortega et al., 2022).

Darn (2007) posits that excessive teacher talking time (TTT) reduces opportunities for student talking time (STT). For example, if a teacher speaks for half of a 45-minute lesson with 15 students, each learner has only a minute and a half to take part. Too long TTT often leads to extended periods in teacher-to-class mode, creating a monotonous pace and reducing student engagement. This lack of involvement can result in losing focus, boredom, and less effective learning. TTT often involves teachers providing information that students could discover independently, such as grammar rules, vocabulary meanings, or corrections. Teacher-led explanations can be overly technical, hard to understand, and lack feedback on whether students have grasped the concepts. When teachers dominate classroom discourse by controlling topics, turn-taking, and feedback, students become passive, limiting their opportunities to develop speaking skills. Finally, constant teacher dominance reduces learners' responsibility for their education, as they rely entirely on the teacher to determine what and when to learn. This approach significantly restricts student autonomy and ability to take charge of their learning process (Darn, 2007). So, to prevent the above-mentioned negative effects of exceeding teacher talk time, it is necessary to find effective ways of keeping TTT and STT balanced, for example, by using strategies for maximising student engagement time.

A good TTT and STT balance means that a teacher should not take more than 30% of the lesson time for speaking (and no more than 10 minutes at a time), as the more the teacher talks, the less time remains for students to do so (Butchak, 2024; Kostadinovska-Stojchevska & Popovikj, 2019; Darn, 2007). Excessive

teacher talking time often stems from teacher-centeredness of instruction and insufficient use of communicative techniques in the classroom. Many activities do not require direct teacher involvement but can be conducted through pair or group work. For instance, a task can be introduced in teacher-to-class mode, demonstrated with open pairs, and completed in closed pairs (all students working simultaneously). Some mechanical tasks may need individual work but can still be checked collaboratively in pairs. The key is to vary activities and interaction patterns to maintain student engagement.

Some strategies for reducing TTT include but are not limited to encouraging elicitation instead of direct explanation. By presenting students with clear examples and guiding questions, they can deduce concepts themselves without being explicitly told. This guided discovery approach fosters deeper understanding and more effective learning (Guralnik, 2024). Pair work allows all students to engage with new language concepts actively. Additionally, employing body language, mime, gestures, and facial expressions can convey instructions or expectations more effectively than words. The teacher's position in the classroom can also signal what students are expected to do at different lesson stages. Promoting peer feedback instead of providing teacher feedback, students can review tasks and give feedback to each other in pairs or by using answer keys. Techniques like student nomination, where one student selects another to respond, can also shift the focus from teacher-centred feedback to collaborative learning. This limits teacher involvement in addressing challenging or unclear points. Moreover, teachers can minimise unnecessary talking by providing clear instructions and carefully worded explanations. Concept-checking questions help confirm understanding, reducing the need for re-explanations or interruptions during activities. As silence is essential for students to process information, whether during individual work, while reflecting on instructions, or thinking over responses, teachers should resist the urge to fill silences unnecessarily, as allowing students time to think enhances their ability to respond effectively. Overprompting or rephrasing can hinder rather than help their progress (Kostadinovska-Stojchevska & Popovikj, 2019).

On balance, student-centred activities are integral to communicative language teaching and are believed to increase student talking time. Some effective classroom student-centred activities to increase student engagement and, consequently, their talking time are the following: role plays, interviews, project work, discussions, debates, information gap activities, etc. Mingling activities like "Find someone who..." is also one way to keep all students talking. Another way to ensure that all students are actively engaged is to use multiple response strategies. Some of them include 'whip around', 'think-pair-share', 'table talk', 'choral response' etc. Asking open questions can also encourage students to speak more. Communication games are another beneficial practice for increasing STT.

The choice of lesson framework can also contribute to STT. For example, a PBL (Problem-Based Learning) lesson is student-centred and fosters student collaboration for solving problems using effective communication and using language skills in real-life situations (Othman & Shah, 2013).

### **Methodology and procedures**

To study the impact of student-centred activities on the balance of student-talking time (STT) and teacher-talking time (TTT), 60 secondary school students and 6 English teachers participated in a mixed-method study that combined quantitative and qualitative data collection techniques (survey, classroom observation, interviews, focus groups).

A questionnaire was administered to students and teachers to collect primary data on their perceptions of STT and TTT in English lessons. The survey included questions about the frequency and types of student-centred activities used in the classroom.

Observations were conducted during English lessons to evaluate the actual distribution of STT and TTT. The observer used standardised checklists to record the duration and nature of both student and teacher interactions.

Interviews were conducted with teachers to gain insights into their experiences and challenges in implementing student-centred activities. Teachers were asked to reflect on the effectiveness of these activities in fostering student participation and language learning.

A focus group discussion was held with students to explore their perspectives on the impact of student-centred classes on the learning process. Students were encouraged to share their views on the balance between STT and TTT and the role of active participation in language acquisition.

### **Results and Discussion**

Initial results showed that most students (72%) and teachers (80%) recognised the importance of balancing STT and TTT for effective language learning. However, both groups reported that traditional teacher-centred approaches often prevail in the classroom, with limited opportunities for students to speak out. Observations showed that, on average, TTT accounted for 70% of the lesson time, while STT accounted for only 30%. This imbalance highlights the need for increased student-centred activity to strengthen STT.

In the classroom where student-centred classes are held, the ratio changes dramatically. The TTT dropped to 45%, while the STT rose to 55%. This change shows that student-centered activities positively impact the development of communication and student participation.



The teachers have identified several problems with student-centred activities, including issues with classroom management, lack of time, and the need for appropriate resources and training. However, they also recognised the benefits of these activities in encouraging student independence and language development.

The teachers also report that student-centred activities, such as group discussions and project-based learning, improved student interaction. They noted that students were more motivated and involved when they could actively participate in learning. The teachers also pointed out the importance of careful planning and facilitation to ensure the success of student-centred activities.

The students gave positive feedback on the use of student-centred activities. They noted that such activities make lessons more exciting and interactive, allowing them to practice their language skills in meaningful contexts. Many students reported increased self-confidence and willingness to speak English due to participating in student-centred activities. They appreciated the opportunity to work with peers and receive constructive feedback from teachers. They reported that student-centered classes develop critical thinking skills, encourage collaboration, and create a supportive environment for English language practice.

The results of this study show that student-centred activities significantly impact the balance between STT and TTT. By shifting the focus from teacher guidance to student engagement, these activities create opportunities for meaningful language use and improve student learning outcomes.

The study highlights the importance of student-centred activities balancing STT and TTT in English lessons. Prioritising student active participation improves language learning outcomes and creates a more dynamic and interactive classroom environment. The findings emphasise the importance of teacher training, curriculum design, and effective classroom management in implementing student-centred activities. Future research will investigate the long-term effects of these activities on language proficiency and explore best practices for integrating them into different educational contexts.

### References

1. Butchak, A. (2024, February). *The balance between TTT and STT*. Grade University. Retrieved October 6, 2024, from <https://grade-university.com/blog/the-balance-between-ttt-and-stt>
2. Darn, S. (2007). *Pros and cons of teacher talking time*. British Council Teaching English. Retrieved October 6, 2024, from <https://www.teachingenglish.org.uk/professional-development/teachers/managing-lesson/articles/pros-and-cons-teacher-talking-time>
3. Ellis, R. (1999). *Learning a second language through interaction* (Studies in Bilingualism, 17). John Benjamins Publishing Company.
4. Guralnik, E. (2024, February 26). *How to increase student talk time: Tips and speaking activities for ESL students*. Twee. Retrieved October 6, 2024, from <https://twee.com/blog/how-to-increase-student-talk-time-tips-and-speaking-activities-for-esl-students/>
5. Harmer, J. (2001). *The practice of English language teaching* (3rd ed.). Harlow, England: Longman.
6. Johnson, K. E. (1995). *Understanding communication in second language classrooms*. Cambridge University Press.
7. Kostadinovska-Stojchevska, B., & Popovikj, I. (2019). Teacher talking time vs. student talking time: Moving from teacher-centered classroom to learner-centered classroom. *The International Journal of Applied Language Studies and Culture*, 2(2), 25–31. <https://doi.org/10.34301/alsc.v2i2.22>
8. Nunan, D. (1991). *Language teaching methodology: A textbook for teachers*. Prentice Hall.
9. Ortega, M. del P. B., Moctezuma, J. C., & Álvarez, E. S. (2022). Teachers' awareness regarding teacher talking time (TTT) and the necessary techniques to regulate it. *International Journal of Humanities and Social Science*, 12(1), 19–28. [https://www.ijhssnet.com/journals/Vol\\_12\\_No\\_1\\_January\\_2022/3.pdf](https://www.ijhssnet.com/journals/Vol_12_No_1_January_2022/3.pdf)
10. Othman, N., & Shah, M. I. A. (2013). Problem-based learning in the English language classroom. *English Language Teaching*, 6(3), 125–134. <https://files.eric.ed.gov/fulltext/EJ1076845.pdf>
11. Scrivener, J. (2011). *Learning teaching* (3rd ed.). Macmillan Education.
12. Ur, P. (1996). *A course in language teaching: Practice and theory*. Cambridge, England: Cambridge University Press.

УДК 811.111: 81'367.4

### КОМПОЗИЦІЯ СТАТЕЙ МОДНИХ ЖУРНАЛІВ

**Самойлович Вікторія**, здобувачка другого (магістерського) рівня вищої освіти факультету філології, історії та політико-юридичних наук

Науковий керівник – канд. філол. наук, доц. **Талавіра Н. М.**, кафедра германської філології та методики викладання іноземних мов

*У статті досліджуються композиційні особливості статей у популярних модних журналах, таких як Vogue, Elle, Harper's Bazaar, GQ, InStyle та Glamour. Розглядається роль заголовків,*

підзаголовків, інтродуктивних блоків, основної частини, висновків та візуальних елементів у створенні контенту. Результати дослідження підкреслюють важливість ретельної структуризації інформації для досягнення ефективного впливу на аудиторію.

**Ключові слова:** модний журнал, композиція, заголовок, підзаголовок, інтродуктивний блок, основна частина, висновок.

Сучасна індустрія моди відіграє значну роль у формуванні естетичних і соціокультурних цінностей суспільства. Одним із основних каналів її впливу є модні журнали, які активно популяризують стандарти краси, стилю та поведінки [6, с.11]. Композиція статей у таких виданнях, як *Vogue*, *Elle*, *Harper's Bazaar*, *GQ*, *InStyle* та *Glamour*, має свої особливості, що допомагають створити впізнаваний образ кожного з видань та спрямувати сприйняття читача у певному руслі. Ретельне дослідження композиційних прийомів дозволяє зрозуміти, як структурується інформація, на які засоби впливу спираються автори, щоб зацікавити і переконати аудиторію [6, с.12]. Проблематика композиції статей модних журналів стає особливо актуальною у контексті зростання конкуренції на ринку друкованих та цифрових видань, адже ефективне використання композиційних елементів може значно підвищити впливовість та привабливість публікацій.

Питання аналізу композиційної структури статей у модних журналах залишається недостатньо дослідженим у сучасній лінгвістиці та медіазнавстві. Більшість існуючих праць зосереджується на аналізі мовних засобів або змістових елементів, тоді як структура подання інформації, її логічна організація та взаємозв'язок між компонентами тексту досліджуються поверхово або в рамках вузьких тематичних аспектів. Лінгвісти зазвичай досліджують структурні та стилістичні особливості, такі як використання мовних засобів і маніпулятивних прийомів, наприклад, роботи Стівена Ліча в контексті «модної мови» [13, с.117]. Також, одним з прикладів є Гелен Копніна, вона вивчала вплив культурних ідентичностей на зміст журналів моди, що проявляється в адаптації таких видань, як *Vogue*, до національних очікувань у різних країнах. Ця робота також є прикладом поглибленого аналізу, проте здебільшого на рівні змісту, а не композиції тексту [12]. Тому виникає потреба у комплексному дослідженні, яке б охопило композиційні особливості статей модних журналів як складної структури, що має значний вплив на сприйняття аудиторією поданої інформації. У сфері модних публікацій дослідження акцентуються на культурних, соціальних і мовних аспектах. Наприклад, Гелен Копніна в роботі "*The World According to Vogue*" [12] аналізує вплив культурних ідентичностей на зміст модних журналів у різних країнах, виявляючи специфіку локальних видань (*Vogue*) та їхню адаптацію до національних очікувань. Стівен Ліч [13], акцентує увагу на специфічних мовних прийомах, які використовуються для створення емоційного зв'язку з аудиторією, що є важливим елементом композиції текстів у моді. Barnard Malcolm [10] розглядає соціокультурні контексти моди, вивчаючи, як мова та стиль передають ідеали краси та статусу.

Метою даного дослідження є визначення ключових композиційних прийомів, які використовуються у статтях модних журналів для формування привабливого для аудиторії контенту.

Проаналізувавши статі модних видань, було встановлено, що структура статей складається з ключових блоків, які організують і доповнюють зміст, а саме: заголовок, підзаголовок, інтродуктивний блок, основна частина, цитати та висновки. На основі аналізу 24 текстів було виявлено, що заголовок є важливим елементом будь-якої статті. Заголовок – назва твору або його частини, що друкується чи пишеться над текстом [5, с. 225]. Деякі вчені, як, наприклад Дресслер, вважають, що глибинна структура тексту виявляється у відношенні, яке існує між назвою та основним корпусом тексту [4, с.47]. Заголовки відображають ключові особливості стилю видання. Це зумовлено тим, що саме вони першими привертають увагу читача, коли він відкриває журнал [4, с.47]. Сучасний український дослідник В. Й. Здоровега за змістовим наповненням виокремлює такі типи заголовків: інформаційний, спонукально-наказовий, проблемний, констатуючо-описовий, рекламно-інтригуючий [2]. Наприклад, заголовок у статті журналу *Glamour* "*5 Key Men's Sneaker Trends Every Guy Needs to Know This Fall*" (3) є рекламно-інтригуючим, адже він поєднує інтригуючу інформацію про популярні тренди з мотивуючою підказкою, що ці знання є важливими для читача. Такий заголовок спонукає до дії переглянути статтю, щоб дізнатися, які тренди варто знати цієї осені. Серед проаналізованих статей наявні також приклади констатуючо-описового заголовку "*Weird Shoes Are Suddenly Cool Again*"(23) описує тренд, роблячи констатацію факту: "дивне взуття" знову стало популярним. "*What Happens When Underconsumption Becomes Just Another Trend?*" (24) є проблемним, адже формулюючи запитання, цей заголовок привертає увагу до потенційної проблеми чи соціального феномену (переходу до тренду на мінімалізм і обмежене споживання), тим самим запрошуючи читача замислитися над наслідками цього явища.

Для залучення уваги заголовки також часто використовують емоційні маркери [3, с.216]. Так, у заголовку "*14 Fall 2024 Fashion Trends You Need in Your Closet Now*"(1) слова "need" та "now" є емоційними маркерами. Дієслово *need* вказує на необхідність, вимагаючи від читача звернути увагу на важливість включення цих трендів у свій гардероб, а також створює відчуття терміновості та

обов'язковості, акцентуючи на тому, що ці модні елементи є незамінними для сучасного стилю. Прислівник *low* підкреслює актуальність і терміновість інформації, спонукаючи до дій в даний момент. Емоційними маркерами у заголовку "*The 18 Best New Menswear Items to Buy This Week*"(15) є прикметник "*best*" (підкреслює високу якість вказаних товарів), прикметник "*new*" (вказує на актуальність та свіжість), дієслово "*to buy*" (стимулює до дії, вказуючи, що читач повинен розглянути можливість придбання цих товарів), часовий маркер "*this week*" (підкреслює актуальність та терміновість, вказуючи на те, що можливість придбати ці новинки обмежена за часом).

Говорячи про композицію статей модних журналів, варто зазначити, що наступним етапом після заголовку є підзаголовок. Він буває основним (стосується всього матеріалу) та внутрішнім (розбиває довгий матеріал на змістові фрагменти). Підзаголовок пояснює та деталізує основний заголовок, або надає йому іншого сенсу [1, с.73]. Наприклад, простим є «*My closet is so much better off after going through this checklist.*» (10). Цей підзаголовок стосується всього матеріалу та слугує для введення в основну тему статті, а також деталізує можливі результати від використання певного чеклісту для організації гардеробу, імовірно, підкреслюючи покращення, яке цей процес приносить. Підзаголовок "*Iconic, versatile, and delightfully fresh*" (18) використовує три позитивно забарвлені прикметники, за рахунок чого створює привабливий образ, що спонукає читача дізнатися більше про тренд. "*Underconsumption core*" is all over TikTok. But is it actually making us more mindful?" (24) виконує атракційну, змістову та організаційну функції. Використання терміна "*Underconsumption core*" вже є інтригуючим, оскільки він викликає цікавість до нової або незвичної концепції. Згадка про TikTok також підвищує актуальність теми, оскільки платформа є популярною серед молоді. Запитання в другій частині підзаголовка ("*But is it actually making us more mindful*") спонукає до роздумів про те, чи справді ця концепція має позитивний вплив, що підвищує змістовність та запрошує читача до аналізу, а чітка побудова підзаголовка допомагає читачеві зрозуміти, що текст розгляне як саму концепцію, так і її соціокультурний вплив.

Після підзаголовку починається інтродуктивний блок, він є у кожній статті. Зазвичай це 2-4 абзаци, орієнтовані на емоційний зв'язок з аудиторією. Мета такого блоку – привернути та утримати увагу шляхом подачі стислої, найбільш актуальної інформації про публікацію, занурити читача в тему, надаючи підказки про релевантність чи цінність матеріалу, а також він може тонко рекламувати певний стиль життя, продукт чи ідеї, формуючи образ, який відгукується у читача, водночас підтримуючи основний меседж бренду чи видання [6, с.28]. Наприклад, у статті "*9 Men's Fashion Trends That'll Keep You Looking Sharp for Fall 2024*" (7) інтродуктивний блок «*You don't need to keep up with fall's biggest men's fashion trends to look good – but who are we kidding? Some fresh inspiration never hurts when you're trying to make the most of your autumn wardrobe. On the materials front, denim is shaping up to have a very big autumn; Canadian tuxedos are enjoying a renaissance. Meanwhile, chocolate-colored suede is popping up at Louis Vuitton and on TikTok alike, and leopard print has taken fashion insiders by storm. Ready to give your lineup a much-needed refresh? These are the fall 2024 men's fashion trends we're most excited to try now.*» (7). Він починається з розмовного стилю, використовуючи фразу, що відразу залучає читача "*You don't need to keep up with fall's biggest men's fashion trends to look good*". Це створює неформальну атмосферу, і вводить в тему статті, акцентуючи, що слідування за модою не є обов'язковим для стилю. Далі використовується фраза "*who are we kidding?*", яка створює неформальний зв'язок з читачем і запрошує до взаємодії, закликаючи його до роздумів про власні модні вибори. Словосполучення, такі як "*Canadian tuxedos*", "*chocolate-colored suede*" та "*leopard print*" окреслюють ключові тенденції осені 2024 року в чоловічій моді, а згадки брендів "*Louis Vuitton*" і "*TikTok*", додають конкретики та сучасності, вказуючи на джерела натхнення.

У статті "*6 Fall 2024 Runway Trends to Shop Right Now*" (5) інтродуктивний блок починається з особистої думки автора ("*In my humble opinion*"), що надає тексту суб'єктивного забарвлення і формує довірливу атмосферу між автором і читачем. Фраза "*the best time of year to get dressed*", в свою чергу, зацікавлює читача, оскільки формує уявлення про осінь як про ідеальний час для модних експериментів, а також створює позитивне емоційне забарвлення, заохочуючи читача сприймати осінь з ентузіазмом. Інтродуктивний блок завершується фразою "*I'd wager that the best fall 2024 fashion trends will have you thinking otherwise*" яка викликає зацікавленість і змушує читача задуматися про переваги осені, спонукаючи його до подальшого читання, щоб дізнатися більше про ці тренди:

«*In my humble opinion, fall is the best time of year to get dressed. Yes, spring and summer have their perks, mainly, being the peak season for wedding guest dresses and ultra-cute (but affordable) swimsuits. And sure, shedding all those heavy layers in favor of something more appropriate for days with a forecast of 75 and sunny (or maybe even hotter) is great, but I'd wager that the best fall 2024 fashion trends will have you thinking otherwise.*» (5).

Викликавши інтерес до прочитання статті повністю, в модних журналах починається виклад основного тексту. Основна частина є детальним розбором модного тренду, часто структурується у вигляді підрозділів. У модних статтях внутрішні підзаголовки виконують кілька функцій: 1) організаційну

– вони структурують матеріал, допомагаючи читачеві швидше знаходити потрібну інформацію. 2) атракційну – привертають увагу, зацікавлюючи читача продовжити читання. 3) змістовну – дають уявлення про тему секції, що дозволяє читачеві зрозуміти, про що йдеться далі [1, с.69]. Кожен підрозділ може містити кілька параграфів, що дозволяє детально розглядати конкретні аспекти модних трендів, таких як їх історія, еволюція, і вплив на сучасну моду [11]. Наприклад стаття "*The Biggest Men's Fashion Trends 2024 Has In Store, According to GQ Staffers*"(17) в основній частині розповідає про конкретні позиції, які є актуальними в 2024 році. Інші ж, висвітлюють новини з модних показів, наприклад "*The Best Looks From New York Fashion Week Fall/Winter 2024*"(16) детально описує кожен образ «*Thom Browne knows how to put on a show, however creepy and haunting it may be. This season, the CFDA chairman created a thoroughly entertaining winter dreamscape inspired by Edgar Allen Poe's "The Raven," with actress Carrie Coon narrating the epic poem. Anna Cleveland opened in a tweed puffer coat, tuxedo-style sleeveless shirt, and black skirt, passing a 30-foot-tall scarecrow donning an oversized black puffer jacket that hid several small children. (While I appreciate the theatrics, I certainly hope they weren't hiding under there for too long.)*» (16).

Основна частина статей про моду майже завжди включає в себе ілюстрації, які демонструють варіанти стилізації. Наприклад, стаття "*20 Fall Outfit Ideas to Steal From Street Style*" (2) пропонує читачам різні поєднання, одним варіантом з яких є «*The All-Over Knit Fall Outfit*» (2), а от "*How to Layer Clothes for Cold Weather So You Always Look Stylish*" (11) показує читачам, як виглядати стильно в холодну погоду, поєднуючи одяг, одним з прикладів такого поєднання є «*Materials to Consider*» (11). Часто у основній частині модних статей можна зустріти цитати відомих людей, або ж коментарі редакторів. Наприклад, у одній зі статей журналу *InStyle* (11) є цитата, яка надає корисну інформацію читачам про техніку багатошаровості у створенні образів, пояснюючи, як складові образу можуть додати глибину й текстуру, а також зробити стиль більш витонченим та продуманим. Це конкретне роз'яснення допомагає читачам краще зрозуміти, як застосовувати цей тренд. Більше того, автор статті використовує цитату від професіонала, щоб посилити довіру до контенту: "*Layers can add dimension, texture, and warmth, and the right materials combined together can effortlessly add to your style,*" says *Lindsey Bernay*" (11). Цитата також мотивує читачів експериментувати з багатошаровістю, підкреслюючи, що правильно підібрані матеріали можуть покращити стиль. Цей заклик до дії підвищує інтерес і бажання спробувати новий підхід до гардероба, адже це описується як легкий і досяжний стильовий прийом.

Підсумовує основні аспекти та заохочує до дії висновки. У модних статтях висновки часто є короткими, як правило, обсягом від кількох речень до одного абзацу. Їхня функція полягає у підсумуванні основної ідеї або тренду, щоб нагадати читачам ключові тези або дати практичну пораду [11]. Наприклад, у статті *Vogue* "*The 10 must-have items from URBAN REVIVO's fall/winter 2024*" (13) висновок узагальнює найважливіші аксесуари сезону, наголошуючи на універсальності цих речей. Стаття "*How to Layer Clothes for Cold Weather So You Always Look Stylish*"(11) підсумовує основні поради з підбору текстур, кольорів та рівнів одягу, щоб створити гармонійний, стильний та теплий образ "*Combining textures like leather and denim strikes the perfect balance of rugged and polished, keeping your layered look cohesive and stylish.*"(11). Автори наголошують на важливості поєднання різних матеріалів, як-от шкіра та джинс, для досягнення збалансованого вигляду. Це допомагає уникнути стилістичних помилок та додає впевненості в тому, що вибрані поради покращать стиль під час холодної погоди.

Отже, модні журнали використовують складну структуру статей для формування впливового контенту. Вона включає: яскраві заголовки, підзаголовки, інтродуктивні абзаци, організовану основну частину з коментарями, або цитатами відомих людей, а також висновки. Комплексний аналіз композиційних та лінгвістичних особливостей статей у модних журналах є перспективним напрямом досліджень. Оскільки дедалі більше модних журналів переходять в онлайн-формат, є можливість дослідити, як інтерактивні розділи, відео чи слайд-шоу змінюють сприйняття і взаємодію з текстом. Також, актуальним було б дослідити різницю культур, а саме, чим композиція модних статей відрізняється в виданнях різних країн.

### Література

1. Газетно-журнальне видання : конспект лекцій / укладач Я. В. Яненко. Суми : Сумський державний університет, 2013. 88 с.
2. Здоровега В. Й. Теорія і методика журналістської творчості: [підручник]. 2-ге вид., перероб. і допов. Львів: ПАІС, 2004. 276 с.
3. Красавіна В. Культура слова. 2017. № 86. С. 214-222.
4. Матеріали шостої Всеукраїнської науково-практичної конференції «Журналістська освіта на Сумщині: набутки й проблеми»: збірник наукових праць / Укладачі О. Г. Ткаченко, В. О. Садівничий. Суми : Вид-во СумДУ, 2010. 132 с.
5. Михайлин І. Л. Основи журналістики : [підруч.]. К.: ЦУЛ, 2002. 284 с.

6. Соколова І.В. Структурно-композиційні ознаки тексту-анонсу. Нова фонологія: збірник наукових праць. 2009. № 33. С. 24 – 29.
7. Талавіра Н. М. Функції прийменникових безартикульних зворотів у композиції інформаційно-аналітичних статей англійських журналів Науковий вісник Чернівецького університету. Серія Германська філологія. 2014. Вип. 692-693. С. 256-259.
8. Таранець К. Розробка обкладинки журналу одягу українського бренду. 2023. 40 с.
9. Філософія і політологія в контексті сучасної культури. 2014. №8. С. 115-119.
10. Barnard M. Fashion Theory: A Reader. London.Routledge. 2002. 624 с.
11. Contract articles, sections and contract clause numbering.URL: <https://weagree.com/clm/contracts/contract-structure-and-presentation/articles-sections-clause-numbering/>
12. Kopnina H. The World According to Vogue: The Role of Culture in International Editions.Leiden,Netherlands.Scholarly Publications of Universiteit Leiden, 2007. 286 с.
13. Leach S. The Language of Fashion from a Multidimensional Perspective. Dordrecht, Netherlands. Springer, 2015. 156 с.

### Список ілюстративних джерел

1. 14 Fall 2024 Fashion Trends You Need in Your Closet Now. URL: <https://www.glamour.com/story/2024-fashion-trends>
2. 20 Fall Outfit Ideas to Steal From Street Style. URL:<https://www.harpersbazaar.com/fashion/g62623361/best-fall-autumn-outfits/>
3. 5 Key Men's Sneaker Trends Every Guy Needs to Know This Fall. URL: <https://www.glamour.com/story/mens-sneaker-trends>
4. 6 Best Cardigans We're Wearing All Fall and Beyond. URL: <https://www.glamour.com/gallery/best-cardigans>
5. 6 Fall 2024 Runway Trends to Shop Right Now. URL:<https://www.elle.com/fashion/trend-reports/a46805342/fall-2024-fashion-trends/>
6. 7 Fall Outfit Ideas to Start Prepping Now. URL: <https://www.instyle.com/fall-outfits-8705240>
7. 9 Men's Fashion Trends That'll Keep You Looking Sharp for Fall 2024. URL: <https://www.glamour.com/story/mens-fashion-trends>
8. All the Accessories We'll Be Wearing Next Spring, According to the Runways. URL:<https://www.instyle.com/accessory-trends-spring-summer-2025-8724201>
9. Fall Dressing, Sorted: The Wardrobe Essentials We're Wearing in 2024. URL: <https://www.vogue.com/article/vogue-wardrobe-essentials-guide>
10. How to Build the Ultimate Fall Capsule Wardrobe With Just 15 Items. URL:<https://www.elle.com/fashion/shopping/a62629924/best-fall-capsule-wardrobe-outfits/>
11. How to Layer Clothes for Cold Weather So You Always Look Stylish.URL:<https://www.instyle.com/how-to-layer-clothes-for-cold-weather-8715330>
12. Need a New Coat? Discover the Season's Finest Finds Under \$350. URL: <https://www.vogue.com/article/affordable-fall-coats>
13. The 10 must-have items from URBAN REVIVO's fall/winter 2024 collection. URL: <https://vogue.sg/vogue-10-urban-revivo-fall-winter-2024/>
14. The 16 Fashion Month Trends of 2024 You Need to Know. URL: <https://www.instyle.com/fashion-month-trends-8724077>
15. The 18 Best New Menswear Items to Buy This Week. URL: <https://www.gq.com/gallery/best-new-menswear-to-buy-this-week-10-25-24>
16. The Best Looks From New York Fashion Week Fall/Winter 2024. URL:<https://www.elle.com/runway/g46706146/best-looks-new-york-fashion-week-fall-winter-2024/>
17. The Biggest Men's Fashion Trends 2024 Has In Store, According to GQ Staffers. URL: <https://www.gq.com/story/mens-fashion-trends-predictions-2024>
18. The Cardigan Reimagined: Five Outfits Proving Its Timeless Appeal . URL:<https://www.harpersbazaar.com/fashion/trends/a62652214/best-cardigan-outfits/>
19. The Key Autumn/Winter 2024 Trends To Know Now. URL:<https://www.vogue.co.uk/article/autumn-winter-2024-fashion-trends>
20. The Rise and Rise of the Prada Buckle Bag. URL:<https://www.harpersbazaar.com/fashion/trends/a62710088/prada-buckle-bag/>
21. These Are the Hottest Bag Trends Dominating 2024. URL:<https://www.elle.com/fashion/trend-reports/a46048119/2024-bag-trends/>
22. To Have and To Hold: 8 Defining Fall Handbag Trends to Shop Now. URL: <https://www.vogue.com/article/fall-2024-handbag-trends>
23. Weird Shoes Are Suddenly Cool Again. URL:<https://www.elle.com/fashion/trend-reports/a62583724/natacha-ramsay-levi-chloe-sevigny-ecco-interview/>
24. What Happens When Underconsumption Becomes Just Another Trend?. URL:<https://www.elle.com/fashion/trend-reports/a61950470/underconsumption-core-trend-explained/>

## THE "I DON'T KNOW" OPTION IN THE VOCABULARY TEST

**Свирид Андрій**, здобувач другого (магістерського) рівня вищої освіти факультету історії, філології та політико-юридичних наук.

Науковий керівник – канд. пед. наук, доц. **Плотніков Є. О.**, кафедра германської філології та методики викладання іноземних мов.

*Dozens of studies have investigated crucial aspects of vocabulary assessments, recognizing how it is one of the most important aspect of language proficiency. Different researchers and scholars have underscored the importance of precise, However, implementing of an "I don't know" option in these tests will present a new result to the common understanding of the vocabulary test. Like Introducing the "I don't know" option in vocabulary tests spots uncertainty, reduces guessing in tests, and provide more reliable results, promoting honesty, accuracy, and fairness in evaluations. This topic provides important insight not only from regular education standpoint, but also from educational psychology point of view (Thorndike et al., 1961a). In modern world, implementing such option in vocabulary tests might be seen as a key strategy for enhancing the reliability and validity of language assessments.*

*Десятки досліджень вивчали ключові аспекти оцінювання словникового запасу, визнаючи, що він є одним із найважливіших аспектів володіння мовою. Різні дослідники та науковці наголошували на важливості точного, однак впровадження опції "не знаю" у цих тестах дасть новий результат у загальному розумінні тесту на словниковий запас. Впровадження опції "не знаю" у словникових тестах усуває невизначеність, зменшує ймовірність здогадок у тестах і забезпечує більш надійні результати, сприяючи чесності, точності та справедливості в оцінюванні. Ця тема є важливою не лише з точки зору звичайної освіти, але й з точки зору педагогічної психології. У сучасному світі впровадження такої опції у словникових тестах може розглядатися як ключова стратегія для підвищення надійності та валідності мовних оцінок.*

**Key words:** *vocabulary, guessing, vocabulary test, vocabulary size, honesty in vocabulary tests, test validity*

### Introduction

Vocabulary assessment serves as a crucial role in language learning and proficiency assessment, providing critical insights into learners' lexical knowledge and language learning progress. Within the vocabulary testing, the implementation of an "I don't know" option poses diverse challenges that are to be carefully researched and studied. But the **main problem** of it, is that despite the large amount of literature on vocabulary assessment methodologies, including test designs, validity, and reliability (Read, 2000b), the direct implementation of an "I don't know" option into vocabulary tests remain largely unexplored.

This gap in the literature of this topic is really significant, as the "I don't know" option may extend profound effect on various aspects of vocabulary testing. Firstly, having the knowledge about the impact on student's behavior is crucial, as it may affect response patterns, guessing strategies, and overall test engagement (Stewart & White, 2011b). Secondly, the appearance of this option may have improvements for test validity, raising questions about the extent to which test scores can accurately reflect learners' true vocabulary knowledge (Huibregtse et al., 2002). Thirdly, the interpretation of test results may be influenced by the presence of the "I don't know" option, potentially affecting decisions about learners' language proficiency levels and instructional interventions (Laufer & Nation, 1999).

Finally, the lack of empirical researches that are addressed to the effects of the "I don't know" option in vocabulary tests gives us a critical gap in our understanding of assessment of vocabulary knowledge. Without comprehensive knowledge and insights into the effectiveness, there can be lack of the necessary information to make right decisions regarding test construction, administration, and result interpretation (Meara, 2018). Therefore, there is an obvious need for empirical researches to investigate the impact of the "I don't know" option on vocabulary test, providing valuable insights into its effect on vocabulary learning assessment.

### Literature review

Vocabulary assessment methods play a fundamental role in evaluating language proficiency by measuring the breadth and depth of learners' lexical knowledge. Two widely used tools in vocabulary assessment are Nation and Beglar's Vocabulary Size Test (VST) and the Vocabulary Levels Test, both designed to estimate learners' vocabulary size and level (Naqeeb, 2021). The VST, in particular, assesses a learner's knowledge of the most frequent 14,000-word families, making it a comprehensive tool for evaluating vocabulary in both native and non-native English speakers (Webb et al., 2021).

Research also highlights the limitations and challenges in vocabulary testing, particularly concerning the issue of guessing. Studies by Stewart (2014) and Webb et al. (2021) point out that multiple-choice vocabulary

tests can overestimate vocabulary knowledge, as the lack of an "I don't know" (IDK) option may encourage students to guess when uncertain. This can inflate scores and provide an inaccurate picture of learners' actual vocabulary knowledge (Stewart, 2014). This insight underscores the need for test formats that reduce guessing and offer a more accurate measure of students' vocabulary knowledge.

Moreover, vocabulary assessment methods are crucial for evaluating language proficiency. Nation and Beglar's vocabulary size test and Schmitt et al.'s; emphasis on test design and highlight the importance of accurate measurement. (Schmitt et al., 2001; Huibregtse et al., 2002)

Other researches, for example by Beeckmans et al. and Huibregtse et al. (Beeckmans et al., 2001; Huibregtse et al., 2002) explores the guessing effect, while Laufer and Ravenhorst-Kalovski(Laufer & Ravenhorst-Kalovski, 2010) focuses on vocabulary size role in the context of tests.

Thorndike's, who was presumably first scholar who decided to make the research about implementing "I don't know" option, contributions and insights (Thorndike et al., 1961b) further enrich our understanding. Despite the extensive literature, the implications of the "I don't know" option in vocabulary tests remain underexplored, necessitating further investigation

And finally In Zhang's (2013) Zhang found out that this option significantly reduced random guessing by allowing learners to indicate uncertainty rather than guessing. As a result, test accuracy and reliability improved, with scores more accurately reflecting true vocabulary knowledge rather than test-taking strategies. This study highlights the value of the IDK option in creating more authentic assessments of lexical knowledge, making it a beneficial addition to language testing practices (Zhang, 2013)

This article aims to explore several questions related to this topic. Research Questions

1. How does the IDK option impact the accuracy of vocabulary test results?
2. How does the IDK option influence the reliability and fairness of language assessments?
3. Can the IDK option provide a more accurate reflection of a learner's actual vocabulary knowledge compared to traditional forced-choice or guessing methods?

Methods

The study was performed over a period of several weeks at an educational institution. undergraduate students who learn English in grade №11 were involved. These participants were chosen based on their English level. The level ranged from A1 to B1 on the Common European Framework of Reference for Languages (CEFR).

The participants were split into two groups. Each experiencing different test formats. After that, tests were swapped between groups:

- **Group A** initially took a traditional multiple-choice vocabulary test with four options per question, without an IDK option.
- **Group B** took a modified version of the same vocabulary test, which included an IDK option along with the four answer choices, allowing students to indicate uncertainty when unsure.

The materials used in this study included:

1. **Vocabulary Tests:** Two versions of a multiple-choice vocabulary test, one in the traditional format and one with the IDK option.
2. **Questionnaires:** Pre- and post-test questionnaires assessed students' attitudes toward the tests and any changes in their stress levels.
3. **Observation Protocols:** A standardized observation protocol was followed during the testing sessions to document student behaviors, decision-making processes, and any signs of stress or hesitation while answering questions.

The study followed a structured procedure:

1. **Pre-intervention stage:** Students were informed about the study, then they filled out a questionnaire to assess their views on future testing and
2. **Testing:** Group A took the traditional test and Group B took the test with the "I don't know" option. Afterwards, the groups swap test options.
3. **Post-Intervention:** Post-intervention: Students completed another attitude questionnaire based on their to the new answers on the test.

Results

The study found out that including the "I don't know" (IDK) option in vocabulary tests can improved test accuracy and student experience significantly. Before including IDK option into the tests, students had average 65%, accuracy rate on the tests. However, on the conventional test, students who were given the choice to choose IDK rather than guessing had an average accuracy rate of 80%. This result indicates that the IDK option can effectively reduce random guessing, which it did in this instance. Additionally, the IDK option enabled students to more accurately represent their actual vocabulary knowledge, which will help them develop their skills in the future.

Additionally, the results from pre- and post-test questionnaires indicated a notable decrease in stress levels, in students, when using the IDK test format. Participants in the IDK format group showed lower stress

scores, with an average score of 2.6 (on a 1-5 scale) compared to 3.8 in the traditional test. Furthermore, the students reported a more positive attitude toward the testing process, with post-intervention attitudes averaging 4.5 out of 5 in the IDK group versus 3.1 in the traditional group.

These findings supported the tested hypothesis that the inclusion of the IDK option would enhance the accuracy and fairness of vocabulary assessments by reducing psychological pressure on students. The IDK option allowed students to respond honestly, reducing the inclination to guess and providing a more accurate reflection of their knowledge. Overall, the study validated the IDK option as an effective modification to traditional testing, promoting both fairer assessments and a less stressful testing environment for learners.

#### Discussion

From this study, it can be concluded that the presence of the 'I don't know' option (IDK) in vocabulary tests can contribute to the overall improvement of the language assessments in terms of how correct and fair the assessment is and how it is taken. With the IDK option, there is a decreased likelihood for students to guess which gives a better depiction of the actual students' knowledge. This is especially useful for teachers who want to assess the true level of students in terms of their language skills. The reduced level of anxiety that comes with this option also means that such vocabulary testing could effectively be more student centered and be perceived by students as broadening rather than an alteration of students' educational proficiency.

This finding aligns with other research suggesting that the IDK option can minimize guessing and better represent learners' knowledge. For instance, studies by Schmitt et al. (2001) and Zhang (2013) also showed that adding IDK options to vocabulary assessments reduced the frequency of random guessing, therefore producing more reliable test scores. These findings support the notion that IDK options can promote metacognitive awareness, encouraging students to honestly evaluate their knowledge gaps and motivating them to improve in targeted areas.

Moreover, the inclusion of the IDK option holds promise for adaptive and personalized testing systems. As adaptive testing becomes increasingly prevalent, understanding what students genuinely know (or don't know) enables these systems to present more appropriate follow-up questions, enhancing the learning experience. The IDK option, therefore, has implications for the development of more individualized learning paths that cater to each student's unique strengths and weaknesses.

#### Perspectives for Future Research

Further studies can focus on a number of possibilities to extend these findings. One, broadening the demographic range to include students of different levels of proficiency, children or even older learners of a foreign language would suggest the possible implications of the IDK option across different groups. In addition, longitudinal investigations could explore whether repeated use of IDK-centered assessment enhances vocabulary learning retention over time or promotes higher learners' awareness during the learning process.

Researchers could also use more advanced statistical techniques, such as regression analysis or item response theory, to identify specific factors—like test anxiety or familiarity with certain vocabulary types—that influence students' likelihood to select the IDK option. This could yield insights into how psychological and contextual factors affect the effectiveness of the IDK option.

Lastly, diverse collaboration between educational psychologists, linguists, and educators could enhance our understanding of the IDK option's broader implications. Insights from cognitive psychology, for example, could help improve testing approaches to further reduce stress. Additionally linguistic research could examine how different vocabulary levels impact the IDK option's utility. By promoting a more comprehensive understanding, future research could establish IDK-inclusive vocabulary tests as a best practice in language assessment, fostering more accurate and equitable evaluation methods across educational settings.

#### Conclusion

In conclusion, it has shown that the implementation of the "I don't know" (IDK) option in vocabulary tests may have a significant potential to improve the accuracy and reliability of language assessments. By reducing the desire for students to guess, the IDK option allows for a more accurate representation of learners' vocabulary knowledge, therefore promoting fairer evaluations.

The study highlighted that the IDK option also contributes to reduced stress levels among students, creating a more positive testing experience. This research underscores the value of implementing the IDK option to enforce honesty and students' awareness in language learning, supporting both students' personal growth and educational objectives.

Future research could expand these findings by exploring the impact of the IDK option across various demographics, including learners at different proficiency levels and age groups.

And finally, incorporating results from educational psychology and linguistics could lead to further reinvention in test design, helping to establish IDK-inclusive tests as a standard in language proficiency assessment.

#### Література

1. Beeckmans, R., Eyckmans, J., Janssens, V., Dufranne, M., & Van De Velde, H. (2001). Examining the Yes/No vocabulary test: some methodological issues in theory and practice. *Language Testing*, 18(3), 345–363. <https://doi.org/10.1177/026553220101800301>



2. Horning, A. S., & Brown, H. D. (1981). Principles of language learning and teaching. *Modern Language Journal*, 65(4), 417. <https://doi.org/10.2307/327392>
3. Huijbregtse, I., Admiraal, W., & Meara, P. (2002). Scores on a yes-no vocabulary test: correction for guessing and response style. *Language Testing*, 19(3), 277–295. <https://doi.org/10.1191/0265532202lt229oa>
4. Laufer, B., & Nation, P. (1999). A vocabulary-size test of controlled productive ability. *Language Testing*, 16(1), 36–55. <https://doi.org/10.1191/026553299672614616>
5. Laufer, B., & Ravenhorst-Kalovski, G. C. (2010). Lexical threshold revisited: Lexical text coverage, learners' vocabulary size and reading comprehension. *Reading in a Foreign Language*, 22(1), 15–30. <http://files.eric.ed.gov/fulltext/EJ887873.pdf>
6. Meara, P. (2018). Laying the foundations: A bibliometric analysis of L2 vocabulary research in 1982–1986. *Linguistics Beyond and Within (LingBaW)*, 4, 263–280. <https://doi.org/10.31743/lingbaw.5669>
7. Naqeeb, A. M. A. (2021). Vocabulary Size of University of Aden English Language Students. *REiLA Journal of Research and Innovation in Language*, 3(1), 71–78. <https://doi.org/10.31849/reila.v3i1.4980>
8. Read, J. (2000). Assessing vocabulary. <https://doi.org/10.1017/cbo9780511732942>
9. S, R., Thorndike, R. L., & Hagen, E. (1961). Measurement and evaluation in psychology and education. *Journal of the American Statistical Association*, 56(296), 1029. <https://doi.org/10.2307/2282039>
10. S, R., Thorndike, R. L., & Hagen, E. (1961b). Measurement and evaluation in psychology and education. *Journal of the American Statistical Association*, 56(296), 1029. <https://doi.org/10.2307/2282039>
11. Schmitt, N., Schmitt, D., & Clapham, C. (2001). Developing and exploring the behaviour of two new versions of the Vocabulary Levels Test. *Language Testing*, 18(1), 55–88. <https://doi.org/10.1177/026553220101800103>
12. Stewart, J. (2014). Do multiple-choice options inflate estimates of vocabulary size on the VST? *Language Assessment Quarterly*, 11(3), 271–282. <https://doi.org/10.1080/15434303.2014.922977>
13. Stewart, J., & White, D. A. (2011). Estimating guessing effects on the vocabulary levels test for differing degrees of word knowledge. *TESOL Quarterly*, 45(2), 370–380. <https://doi.org/10.5054/tq.2011.254523>
14. Zhang, X. (2013). The I don't know option in the vocabulary size test. *TESOL Quarterly*, 47(4), 790–811. <https://doi.org/10.1002/tesq.98>

УДК 373.5.016:811.11'373.4]:37.091.33-028.22

## TEACHING VOCABULARY THROUGH LISTENING: AUDIO AND VIDEO RECORDINGS

**Семенченко Дмитро**, здобувач другого (магістерського) рівня вищої освіти факультету історії, філології та політико-юридичних наук.

Науковий керівник – канд. пед. наук, доц. **Плотніков Є. О.**, кафедра германської філології та методики викладання іноземних мов.

*Numerous studies have delved into the realm of enhancing vocabulary acquisition, recognizing it as a cornerstone of language learning. Esteemed scholars have illuminated pathways toward understanding motivation and learning in language acquisition. Within the dynamic landscape of high school education, the presentation of learning materials plays a pivotal role in shaping student engagement. Research underscores the potency of immersive and captivating delivery methods in fostering vocabulary development among high school learners. In today's digital era, the integration of audio, video, and recordings emerges as a potent pedagogical approach to enriching the language learning experience and amplifying vocabulary acquisition.*

*Численні дослідження заглиблювалися в покращення засвоєння словникового запасу, визнаючи його наріжним каменем вивчення мови. Шановні вчені висвітлили шляхи до розуміння мотивації та навчання під час оволодіння мовою. У динамічному середовищі середньої школи презентація навчальних матеріалів відіграє ключову роль у формуванні залучення учнів. Дослідження підкреслюють ефективність захоплюючих і захоплюючих методів подачі у сприянні розвитку словникового запасу серед учнів середньої школи. У сучасну цифрову епоху інтеграція аудіо, відео та записів стає потужним педагогічним підходом до збагачення досвіду вивчення мови та розширення словникового запасу.*

**Key words:** teaching, vocabulary, listening, audios, videos, recordings.

### Introduction

Vocabulary acquisition is a fundamental aspect of language learning, essential for developing communicative competence. In the context of EFL teaching, acquiring an extensive vocabulary base is crucial for learners to perform effectively in all four language skills: listening, speaking, reading, and writing. Traditional methods of vocabulary teaching, such as rote memorization, often fail to engage students and do not adequately support long-term retention.

In today's digital age, integrating audio and video recordings into language instruction offers a promising alternative that caters to the diverse learning preferences of high school students. Audio and video materials provide authentic language input, presenting new vocabulary in context and making it more memorable for learners. This study explores how the use of these resources can enhance vocabulary acquisition in EFL classrooms, focusing on high school students aged 16-17.

The main research question addressed in this article is: How can the use of audio and video recordings improve vocabulary acquisition and retention among high school EFL learners?

### **Method**

This article is based on a comprehensive literature review of existing studies published in the past decade. The review includes empirical research articles, educational reports, and theoretical works that examine the use of multimedia resources in language education. The selected sources emphasize the benefits of using audio-visual materials for vocabulary teaching, particularly in high school EFL contexts. The analysis covers studies that focus on audio recordings (e.g., podcasts, dialogues) and video recordings (e.g., documentaries, instructional videos), highlighting their impact on vocabulary learning and student motivation.

### **Results and discussion**

Listening comprehension is useful for learners' pronunciation while learning vocabulary. That is, when learners are more exposed to spoken English, they can more know and get used to its pitch, intonation, stress, redundancy, and clusters. Wilson (2008) mentioned some other reasons for listening such as information gathering, enjoyment, unanimity, evaluation, and criticism. In addition, the other reason behind listening is to improve the speaking skill by improving pronunciation.

The aim of the following article is to explore innovative methodologies and strategies for enhancing vocabulary acquisition through the utilization of auditory and visual resources such as audios, videos, and recordings in language education.

#### *The Role of Audio Recordings in Vocabulary Learning*

Audio recordings, such as podcasts and language learning apps, provide learners with exposure to authentic pronunciation and intonation patterns. Gu (2003) found that EFL students who engaged with thematic podcasts showed a significant increase in vocabulary retention compared to those who relied solely on traditional methods. Audio recordings allow students to hear new words in natural contexts, helping them understand the pronunciation, stress, and usage of vocabulary items.

Additionally, audio-based activities, such as listening to dialogues and filling in gaps, help students practice active listening and develop their inferencing skills. Vandergriff (2004) noted that auditory input supports the process of deducing the meaning of unfamiliar words based on context, thus enhancing overall comprehension.

#### *Video Recordings as a Medium for Vocabulary Instruction*

Video recordings offer a unique advantage in vocabulary teaching by combining visual and auditory input, making it easier for students to remember new words. Laufer and Shmueli (1997) conducted a study on the use of educational videos for teaching vocabulary and found a 40% improvement in retention rates among students exposed to video-based instruction. Videos provide visual context, showing how words are used in real-life scenarios, which aids in understanding and recall.

Moreover, video-based activities, such as watching documentaries and discussing key terms, encourage students to engage critically with the content. Mayer's (2001) theory of multimedia learning supports the idea that combining words and pictures enhances memory encoding, making new vocabulary more memorable.

#### *The Impact of Interactive Multimedia Platforms*

Interactive multimedia platforms, including online language learning apps and video exercises, have become increasingly popular in EFL education. These tools often include features like quizzes, pronunciation practice, and vocabulary games that allow students to engage actively with new words. Zhang and Zhang (2013) found that students who used multimedia apps demonstrated greater vocabulary gains compared to those who used traditional study methods, highlighting the effectiveness of interactive tasks in language learning.

Such platforms also support learner autonomy, allowing students to practice at their own pace and revisit challenging vocabulary items. This flexibility helps students build confidence and reinforces their learning through repetition and active use of the language.

#### *Enhancing Motivation and Engagement*

The use of audio and video recordings in vocabulary teaching not only aids in language acquisition but also increases student motivation. High school students are often more engaged when learning materials include multimedia elements that align with their digital habits. Research by Richards and Rodgers (2014) suggests that students find video content more relatable and engaging, leading to better participation and higher retention rates.

The combination of auditory and visual stimuli in multimedia resources caters to different learning styles, making the learning experience more inclusive. By providing varied input, teachers can meet the needs of auditory, visual, and kinesthetic learners, enhancing the overall effectiveness of vocabulary instruction.

Audio recordings and podcasts, serve as invaluable tools for exposing students to authentic language use and pronunciation. Research indicates that auditory input plays a crucial role in vocabulary acquisition, as it allows learners to contextualize new words within meaningful spoken discourse. By incorporating audio materials into language lessons, educators can expose students to a diverse range of vocabulary in natural contexts, thereby enhancing their listening comprehension skills and expanding their lexical repertoire.

Similarly, video content offers a rich and engaging medium for teaching vocabulary. Educational videos, documentaries, and multimedia presentations provide visual context for new words and concepts, making them more memorable and comprehensible for learners. Additionally, video-based activities promote active engagement and critical thinking skills, as students analyze visual information and extract meaning from audiovisual cues.

Recordings, including spoken-word recordings and language learning apps, offer yet another avenue for vocabulary instruction. Interactive recording platforms enable students to practice pronunciation, repetition, and fluency in a supportive and accessible environment. By recording and listening to their own speech, students can identify and correct pronunciation errors, build confidence in their speaking abilities, and internalize new vocabulary more effectively.

Incorporating audios, videos, and recordings into language lessons not only enhances vocabulary acquisition but also fosters multimodal learning experiences that cater to diverse learning styles and preferences. By providing multiple points of access to vocabulary content, educators can accommodate the individual needs and interests of their students, thereby promoting greater engagement and motivation.

Finally, the deliberate use of audios, films, and recordings is a potent educational strategy for vocabulary instruction in language learning. Teachers can construct dynamic learning environments that support students' vocabulary mastering, linguistic competence, and communicative proficiency by using the immersive and engaging quality of audiovisual media.

### **Conclusions**

The comprehensive literature review confirms that using audio and video recordings is a highly effective theoretical approach for vocabulary instruction in high school EFL classes. These multimedia resources provide authentic, context-rich input that aligns with contemporary theories of language acquisition, such as input hypothesis and multimedia learning theory. By offering learners exposure to real-life language use, pronunciation, and diverse linguistic features, audio and video materials enhance the depth of vocabulary learning beyond what is possible through traditional text-based methods.

The integration of audio-visual materials supports a multimodal learning environment, which caters to various learning styles. The reviewed literature highlights that the use of these materials helps students process new vocabulary through multiple sensory channels, reinforcing cognitive connections and aiding in long-term retention.

Another key theoretical advantage of incorporating audio and video recordings is the promotion of learner engagement and motivation. High school students, who are typically digital natives, show greater interest and enthusiasm when interacting with multimedia content. This increased engagement aligns with motivational theories in language learning, suggesting that students are more likely to participate actively and invest effort in lessons that incorporate varied and stimulating materials.

In conclusion, the deliberate use of audio and video recordings in vocabulary teaching aligns with current pedagogical theories and offers a promising direction for enhancing EFL instruction. Future research should continue to explore the theoretical implications of multimedia integration, particularly in relation to its impact on long-term vocabulary retention and the development of best practices for effective classroom implementation.

### **References**

1. Wilson, J. J. (2008). *How to teach listening: With audio CD*. Pearson Longman.
2. Brown, H. D. (2007). *Principles of language learning and teaching*. Pearson Education.
3. Nation, I. S. P. (2001). *Learning Vocabulary in Another Language*. Cambridge University Press.
4. Vandergrift, L. (2004). *Listening to learn or learning to listen?* Annual Review of Applied Linguistics, 24, 3-25.
5. Mayer, R. E. (2001). *Multimedia learning*. Cambridge University Press.
6. Richards, J. C., & Rodgers, T. S. (2014). *Approaches and Methods in Language Teaching (3rd ed.)*. Cambridge University Press.
7. Gu, P. (2003). *The role of podcasts in vocabulary learning: A study with EFL students*. Language Learning & Technology, 7(3), 57-73.
8. Laufer, B., & Shmueli, S. (1997). *The effect of video-based instruction on vocabulary acquisition: A study with EFL learners*. The Modern Language Journal, 81(2), 202-210.
9. Zhang, W., & Zhang, J. (2013). *The effect of interactive multimedia applications on vocabulary retention in language learning*. International Journal of Emerging Technologies in Learning, 8(1), 55-61.

## ЛІНГВОСТИЛІСТИЧНІ ОСОБЛИВОСТІ АНГЛОМОВНОГО ДИСКУРСУ НОВИН: НА МАТЕРІАЛІ НОВИНИХ РЕПОРТАЖІВ ВВС

**Хомич Юлія**, здобувачка другого (магістерського) рівня вищої освіти факультету філології, історії та політико-юридичних наук.

Науковий керівник – д-р філол. наук, проф. **Колесник О. С.**, кафедра германської філології та методики викладання іноземних мов.

*У статті розглянуто та проаналізовано лінгвостилістичні особливості англomовного дискурсу новин: на матеріалі ВВС. Визначені сучасні підходи до розуміння дискурсу, специфіка новинного дискурсу та методологія дослідження дискурсу новин. Наведено функційно-композиційні характеристики дискурсу новин. Проаналізовано лінгвостилістичні характеристики мовних засобів у медійних публікаціях ВВС.*

**Ключові слова:** дискурс, медійний дискурс, новинний дискурс, новини, мовні засоби, медійні публікації, ВВС.

*The article examines and analyzes the linguistic stylistic features of English-language news discourse: based on the material of the BBC. Modern approaches to understanding the discourse, specifics of the news discourse and the research methodology of the news discourse are defined. Functional and compositional characteristics of news discourse are given. Linguistic-stylistic characteristics of language tools in BBC media publications are analyzed.*

**Key words:** discourse, media discourse, news discourse, news, media, media publications, BBC.

**Вступ. Постановка проблеми.** За останні роки кількість читачів українських друкованих ЗМІ суттєво зменшилася, натомість зросла кількість читачів, які отримують інформацію через інтернет-ЗМІ. У зв'язку з цим все більше друкованих видань переходять в онлайн-формати. Тому важливо розуміти ключові аспекти використання цього типу публіцистичного дискурсу, його стилістичні та лексичні особливості. Новини є одним з найпоширеніших видів письмового тексту через свій публічний характер і широку аудиторію. Вони мають деякі риси та характеристики, які відрізняють їх від інших типів дискурсу.

З розвитком публіцистичних стилів продовжують розширюватися стилістичні та лексичні можливості мови, поповнюється також термінологічний запас текстів новин. У мові англійських новинних текстів зміни, що відбуваються у розмовній мові, відображаються швидше, ніж у будь-якій іншій сфері. Суттєвою ознакою публіцистичного стилю є характерне вживання у ньому термінології, цитат, сленгу та неологізмів. Лексикон новин характеризується плинністю та динамічністю, оскільки його одиниці постійно використовуються. Структура самого лексикону повинна забезпечувати функціональність його одиниць, продуктивність мовлення та сприйману легкість використання.

Відбір і донесення новин може здійснюватися різними способами відповідно до конкретних обставин і цілей різних ЗМІ. Актуальні новини публікує BBC News, оперативний підрозділ Британської телерадіомовної корпорації (Бі-бі-сі).

За допомогою лексики журналіст встановлює соціальні стосунки між людьми у новинному дискурсі, тому вибір лексики має велике значення для аналізу новинного дискурсу. Крім підготовки суто інформативних заголовків і статей, журналісти прагнуть вдосконалити їх за допомогою лексичних і стилістичних засобів.

Аналіз та узагальнення теоретичних аспектів проблеми можуть бути використані для подальших досліджень. Отримані практичні результати можуть слугувати користю для студентів, викладачів, учнів та для дослідження лінгвостилістичних особливостей англomовного дискурсу новин: на матеріалі ВВС.

**Аналіз останніх досліджень.** Практичні аспекти теорії та практики лінгвостилістичних особливостей англomовного дискурсу новин досліджувались у працях таких вчених як: Акоп'янц Н. М., Бацевич Ф. С., Завальська Л. В., Новицька О. А., Остроушко О. А., Подуфалова Т. В., Ільченко А. Р. Проте теоретичне узагальнення та поглиблений аналіз все ще вимагають наукових підходів до розкриття цієї теми. За результатами огляду наукових розробок з цієї проблематики слід зауважити, що у наукових працях не достатньо уваги приділяється розгляду саме лінгвостилістичних особливостей англomовного дискурсу новин на матеріалі ВВС.

**Мета дослідження.** Метою статті є дослідження лінгвостилістичних особливостей англomовного дискурсу новин.

**Виклад основних результатів та їх обґрунтування.** Багатоаспектність змісту та форми дискурсу призводить до різноманітності його теоретичних визначень і до досить швидкої еволюції його концепцій навіть у межах однієї наукової орієнтації. На сучасному етапі розвитку лінгвістичної теорії всі існуючі підходи можна звести до наступних:

1. Дискурс визначається текстом, або текст визначається дискурсом. Він трактується як словесна структура і є одиницею вищого рівня, ніж речення [4, с. 84].

2. Дискурс розуміється як когнітивні процеси, пов'язані з продукуванням мовленнєвих актів.

3. Дискурс розглядається як низка взаємопов'язаних висловлювань, об'єднаних спільною метою [1, с. 135].

4. Дискурс визначається як комунікативна діяльність, інтерактивне явище, потік мовлення з різними формами вираження (усної, письмової), що відбувається у межах певного каналу спілкування, на який впливають стратегії та тактики учасників.

5. Дискурс вважається формою вербальної комунікації, яка передбачає стосунки між мовцем та слухачем і є міжособистісною діяльністю [3, с. 65].

6. Дискурс розуміється як складна комунікативна подія, що включає соціальний контекст, інформацію про учасників спілкування.

7. Дискурс пояснюється як соціолінгвістичні структури, створені адресатами у конкретних комунікативних, соціальних і прагматичних ситуаціях [6, с. 143].

Незважаючи на те, що всі ці підходи засновані на різних функціях і характеристиках, вони не виключають один одного.

Новинний дискурс є однією зі складових загального медійного дискурсу. Він пояснюється як мовна подія, що характеризується інтерактивністю та відбувається у реальному часі, відображаючи всі зміни та події суспільства. Мета новинного дискурсу – проінформувати про подію, переконати аудиторію у тому, що те, що повідомляється, відповідає дійсності. Новини є складовим елементом новинного дискурсу. Основними ознаками новинного дискурсу є лаконічність та спрощення, повнота, точність, оперативність та гібридизація, сконцентрованість матеріалу, модифікація, багатомірність думок, редакційна чесність.

Актуальним на даний час вважаємо дослідити матеріали на сайті BBC News, що стосуються саме війни в Україні. У процесі дослідження важливо розглянути особливості англійськомовного медіадискурсу на рівнях мови (фонологія, морфологія, лексика і синтаксис). Так, як стилю новинного дискурсу притаманні такі риси як вживання власних імен (топонімів); використання цифр; вживання великої кількості дат; складні речення; використання скорочень; суспільно-тематична спрямованість лексики, вважаємо за доцільне дослідити особливості їх використання у новинному дискурсі. У новинних інформаційних статтях реалізуються комунікативні стратегії та тактики, що спрямовані на досягнення відповідних основних цілей публікацій, тому їх дослідження також є актуальним.

Загального визначення поняття «новини» немає, оскільки кожен лінгвіст та журналіст трактує його по-своєму. Новини є надійною, нейтральною та актуальною фактичною інформацією, що важлива й цінна для громадян демократичного суспільства. Новини – це не природне явище, яке виникає безпосередньо з «реальності», а продукт [4, с. 78]. Вони знаходять своє місце у галузі, яка формується взаєминами між медіа та іншими галузями, бюрократичними та економічними структурами галузі, і, перш за все, відносинами з урядом та іншими політичними організаціями. Новини – це інформація, опублікована у газетах, на радіо, телебаченні та в Інтернеті про поточні події у певному регіоні, країні чи світі. Незважаючи на те, що загальноприйнятого визначення новин не існує, усі наведені версії є взаємодоповнюючими.

Не менш важливими елементами новинного дискурсу є певні тактики й стратегії. Вони мають бути гнучкими та здатними адаптуватися до мінливих обставин і потреб аудиторії. Також, ці стратегії повинні враховувати особисті характеристики подання новини, такі як стиль, емоційний стан, особисті переконання та досвід. Вони поділяються на різні види, серед них: основні та допоміжні; інформаційні, оцінно-впливові, афективно-впливові, регулятивно-мотиваційні та традиційні комунікативні [2, с. 98].

BBC News прагне до точного, неупередженого, незалежного висвітлення новин. Він розрізняє фактологічний репортаж та особисту думку [5]. Також, ця платформа використовує такі інформаційні категорії: новини, аналіз, запитайте аудиторію, роз'яснення, особиста думка, огляд. Інформація на сторінці BBC News містить такі рубрики: Home, News, Sport, Business, Innovation, Culture, Travel, Earth, Video Live. Під переліком рубрик виділені окремими пунктами найважливіші новини: Israel-Gaza War, War in Ukraine, UK General Election, India Election, US & Canada, UK, Africa, Asia, Australia, Europe, Latin America, Middle East, In Pictures, BBC Verify. Джерельною базою дослідження послуговував англійськомовний новинний ресурс BBC News, а саме розділ «War in Ukraine».

У статтях BBC News на морфологічному рівні, переважно більшість складають дієслова та іменники, решту – інші частини мови (прикметники, частки тощо).

Основними функціональними одиницями на синтаксичному рівні є словосполучення та речення. У новинних повідомленнях автори подають цитати. У тексті використовується синтаксичний паралелізм. Спостерігаємо художньо-літературний прийом градації. Простежуємо речення з нашаруванням однорідних членів. Присутні риторичні запитання.

Стилю новинного дискурсу притаманні такі риси:

- вживання власних імен (топонімів);

Наприклад, у статті «Russia must pay for Ukraine rebuild, Blinken says» [37] наявні вживання власних імен: Volodymyr Zelensky, Antony Blinken, Vladimir Putin. Тут зустрічаються топоніми, такі як: Ukraine, Washington, Russian. Велика кількість топонімів наявна у статті «Seven dead in attack on Russia's Belgorod region»: Ukraine, Sumy, Kharkiv, Belgorod, Russia, Kursk, Bryansk.

- використання цифр;

Наприклад у статті «Key weeks ahead for Russia's war in Ukraine» [9]: 10 May, 20km, 1.4 million, 80,000, 10-15km, in February 2022, 20,000, 300,000, 800,000, 100,000, \$61bn (£48bn).

- вживання великої кількості дат;

Наприклад, велика кількість дат наявна у статті «Ukrainian Olympian dies on front line» [14]: 2016 Olympics, in 2022, in 2016 and 2017, in 2018.

- складні речення;

Наявні складні речення у статті «Russia's glide bombs devastating Ukraine's cities on the cheap»: «The explosive part is essentially a conventional freefall iron bomb, of which Russia has hundreds of thousands in storage from the Soviet period," says Prof Justin Bronk, airpower and military technology specialist at the Royal United Services Institute (Rusi)...» [11].

- використання скорочень;

Наприклад, у статті «Ukraine hit by 'massive' attack on energy grid» [43]: DTEK. Також наявні скорочення у статті «At least seven dead in Russian missile attack on Kharkiv» [13]: US-made, the World Health Organization (WHO), WHO's.

- суспільно-тематична спрямованість лексики;

Наприклад, така лексика наявна у статті «110 Ulez-scrapped vehicles are donated to Ukraine» [15]: «More than 100 vehicles have been donated to Ukraine under London's Ultra Low Emissions Zone (Ulez) scrappage scheme, City Hall has said...».

У текстах використовується синтаксичний паралелізм – схожість побудови речень, наприклад у кінці статті «Ex-Russian army commander detained over fraud charge» [8] подані речення, що подібні за будовою, мають подібну структуру граматичних основ і додатків. Використання під час побудови тексту однакових синтаксичних конструкцій служить посиленню емоційності висловлювання.

У статті «Thousands flee Russian offensive in Kharkiv region» [12] спостерігаємо прийом градації – підсилення зазначеної тези з кожним наступним реченням. У першому реченні викладається думка, що розвивається далі, до неї додаються все нові й нові обставини, що посилює цікавість висловлювання й тримає читача у напрузі до останнього абзацу. Ефект градації досягається завдяки використанню недомовок, тобто попередня теза завжди є незавершеною, стверджується, що зміст розкритий не повністю. Таким чином, з кожним наступним абзацом додаються нові деталі, які підвищують інтерес одержувача до повідомлення.

Теми статей розгортаються навколо концепту «ВІЙНА». Семантичне поле цього концепту різне. У процесі вербалізації простежується світогляд у соціумі, опозиція «свій-чужий», активізація новотворів, професійна лексика. У BBC продюковано такі поняття, як "full-scale invasion", "Russian aggression", "Russian invasion", "aggressor state", "Russian armed aggression", "military conflict". Також проявляється ще такий ряд мовної реалізації цього концепту як "struggle", "enmity", "bloodshed".

Воєнні дії та оборона позначають стратегію бойових операцій та є репрезентованими такими лексемами як: attack, blow, explosion. Фрейм «воєнні дії та оборона» відноситься і до слоту «захист» та представлений мовними одиницями: resistance, defense, protection.

Концепт «ВІЙНА» несе у собі негативну оцінку і моделюється у вигляді фрейму. Фреймове ядро становить поняття «збройна боротьба». У лексичній системі концепт «ВІЙНА» конкретизується за цими напрямками: засуджується ворожість та агресія. У статтях оцінюються позитивно людські якості, такі як bravery, endurance, courage.

Концепт «ВІЙНА» пронизує увесь зміст досліджуваного розділу BBC. Статті включають засоби, які репрезентують цей концепт. Епітети є виразниками емоційно-оцінного забарвлення концепту. Вони додають певної насиченості тексту, завдяки їм слова набувають нового значення. Для детального розкриття певної ситуації використовуються порівняння. Додатковим семантичним параметром є оцінка, яка забезпечує наявність концепту «ВІЙНА» в образі. Риторичні фігури використовуються для того, щоб привернути увагу до висловлювання.

Отже, у статтях BBC концепт «ВІЙНА» належить до базових та містить розгалужену систему вербалізації, що і передає його своєрідність. Мовні репрезентанти цього концепту оцінно-марковані та забезпечують певну експресивність, емоційність і мовну динаміку. Автори статей користуються традиційними та індивідуально-авторськими номінативними засобами.

## Література

1. Дискурс як когнітивно-комунікативний феномен / І. С. Шевченко та ін.. Харків: Константа, 2005. 356 с.

2. Лукіна Л. Особливості проявів популізму в сучасному світі. Практична політологія: тенденції і перспективи : матеріали І-ї Всеукраїнської науково-практичної інтернет-конференції, Київ, 17 березня 2021 р.) / за заг. ред. В.А. Гошовської. Київ : НАДУ. 2021. 112 с.
3. Новицька О. А. Навчальний посібник «Основи теорії мовної комунікації». Маріуполь: МДУ. 2018. 106 с.
4. Тельвак В. В., Масненко В. В. Ukraine crisis: російсько-українська війна очима кореспондентів «BBC News». Вісн. Черкас. ун-ту. Серія «Історичні науки», 2, 2021. 136–144.
5. Яхонтова Т. В. Лінгвістична генеологія наукової комунікації. Львів : Вид. центр ЛНУ імені І. Франка, 2009. 420 с.
6. At least seven dead in Russian missile attack on Kharkiv. URL: <https://www.bbc.com/news/articles/cqvv2xn3qy8o>
7. Ex-Russian army commander detained over fraud charge. URL: <https://www.bbc.com/news/articles/cl44jne111ko>
8. Key weeks ahead for Russia's war in Ukraine. URL: <https://www.bbc.com/news/articles/c2jd3k1zyjro>
9. Russia must pay for Ukraine rebuild, Blinken says. URL: <https://www.bbc.com/news/world-europe-69011247>
10. Russia's glide bombs devastating Ukraine's cities on the cheap. URL: <https://www.bbc.com/news/articles/cz5drkr8l1ko>
11. Thousands flee Russian offensive in Kharkiv region. URL: <https://www.bbc.com/news/articles/cx88lve88wyo>
12. Ukraine hit by 'massive' attack on energy grid. URL: <https://www.bbc.com/news/articles/c1wxywpe9jxo>
13. Ukrainian Olympian dies on front line. URL: <https://www.bbc.com/sport/weightlifting/articles/cjk4pmv4y54o>
14. 110 Ulez-scrapped vehicles are donated to Ukraine. URL: <https://www.bbc.com/news/articles/clmml2xp2n5o>

### References

1. Discourse as a cognitive-communicative phenomenon / I.S. Shevchenko et al.. Kharkiv: Konstanta, 2005. 356 p.
2. Zavalska L.V. Basic principles of linguopragmatic analysis of political discourse. Science release International humanitarian university Series "Philology", 38 (3), 2019. P. 61–64.
3. Lukina L. Peculiarities of manifestations of populism in the modern world. Practical political science: trends and perspectives: materials of the 1st All-Ukrainian Scientific and Practical Internet Conference, Kyiv, March 17, 2021) / by general ed. V.A. Goshovskaya Kyiv: NADU. 2021. 112 p.
4. Novytska O. A. Study guide "Fundamentals of the theory of language communication". Mariupol: Moscow State University. 2018. 106 p.
5. Telvak V.V., Masnenko V.V. Ukraine crisis: the Russian-Ukrainian war through the eyes of BBC News correspondents. Visn. Cherkasy university Series "Historical Sciences", 2, 2021. 136–144.
6. Yakhontova T. V. Linguistic geneology of scientific communication. Lviv: Ed. center of I. Franko LNU, 2009. 420 p.
7. At least seven dead in Russian missile attack on Kharkiv. URL: <https://www.bbc.com/news/articles/cqvv2xn3qy8o>
8. Ex-Russian army commander detained over fraud charge. URL: <https://www.bbc.com/news/articles/cl44jne111ko>
9. Key weeks ahead for Russia's war in Ukraine. URL: <https://www.bbc.com/news/articles/c2jd3k1zyjro>
10. Russia must pay for Ukraine rebuild, Blinken says. URL: <https://www.bbc.com/news/world-europe-69011247>
11. Russia's glide bombs devastating Ukraine's cities on the cheap. URL: <https://www.bbc.com/news/articles/cz5drkr8l1ko>
12. Thousands flee Russian offensive in Kharkiv region. URL: <https://www.bbc.com/news/articles/cx88lve88wyo>
13. Ukraine hit by 'massive' attack on energy grid. URL: <https://www.bbc.com/news/articles/c1wxywpe9jxo>
14. Ukrainian Olympian dies on front line. URL: <https://www.bbc.com/sport/weightlifting/articles/cjk4pmv4y54o>
15. 110 Ulez-scrapped vehicles are donated to Ukraine. URL: <https://www.bbc.com/news/articles/clmml2xp2n5o>

## LEARNING STRATEGIES OF HIGH SCHOOL STUDENTS IN ENGLISH LANGUAGE LEARNING

**Шаповал Дар'я**, здобувачка другого (магістерського) рівня вищої освіти факультету філології, історії та політико-юридичних наук

Науковий керівник – канд. пед. наук, доц. **Тезікова С. В.**, кафедра германської філології та методики викладання іноземних мов

*This article deals with the results of a study on the learning strategies high school students use to acquire English. The research focuses on the impact of cognitive, metacognitive, affective, and social strategies, highlighting how modern technological tools and teacher support shape students' language learning outcomes. A comprehensive survey, observation, and interviews were conducted with high school students to identify the most frequently used strategies and assess their effectiveness.*

*This study provides practical insights into how high school students select and apply language learning strategies. The findings suggest that effective strategy instruction, personalized learning, and technology integration can significantly improve English language acquisition. The research offers actionable recommendations for educators, empowering them to enhance the learning experience by supporting students' strategic development and optimizing the use of modern technologies in English language education.*

*У статті представлено результати дослідження, присвяченого вивченню навчальних стратегій, які використовують старшокласники під час вивчення англійської мови. Дослідження фокусується на впливі когнітивних, метакогнітивних, афективних та соціальних стратегій, а також на тому, як сучасні технологічні інструменти та підтримка вчителя впливають на результати вивчення мови учнями. Для визначення найчастіше вживаних старшокласниками стратегій вивчення англійської мови було проведено опитування, спостереження та інтерв'ю зі старшокласникам.*

*Дослідження робить внесок у розуміння того, як старшокласники обирають і застосовують стратегії вивчення мови, а також сприяє впровадженню цих стратегій у навчальний процес. Результати дослідження свідчать про те, що навчання старшокласників стратегіям, врахування індивідуальних освітніх потреб учнів та використання технологій можуть значно покращити засвоєння англійської мови. Дослідження містить рекомендації для освітян щодо покращення навчання англійської мови шляхом підготовки старшокласників до використання навчальних стратегій у поєднанні із сучасними технологічними інструментами.*

**Keywords:** *English language learning, high school students, learning strategies, cognitive strategies, metacognitive strategies, affective strategies, social strategies, modern technologies, language acquisition, strategy selection.*

**Stating the problem.** In today's increasingly globalized world, proficiency in English is not just an academic asset but also a critical skill for personal, social, and professional advancement. For high school students, acquiring English is often a fundamental component of their educational journey, as it plays a significant role in their future career prospects and academic success. However, English language learning is a complex process influenced by various factors, including the strategies students use, the technological tools they access, and the guidance they receive from their teachers.

Language acquisition is not solely about memorizing vocabulary or grammar rules; it involves a strategic approach to learning. Learning strategies, which refer to the specific actions, behaviours, and techniques high students use to facilitate language acquisition, storage, and retrieval, are pivotal in determining how effectively students learn English. These strategies can be divided into several categories, including cognitive, metacognitive, affective, and social strategies. Cognitive strategies involve problem-solving tasks, metacognitive strategies emphasize self-regulation and planning, affective strategies help manage emotions, and social strategies include seeking peer assistance or engaging in conversations. The ability to select and apply the most appropriate learning strategies can significantly affect the success of high school students in acquiring English [9].

Modern technological advancements have dramatically transformed the landscape of education. Technologies have become integral to students' daily lives and have significantly influenced language learning. Digital tools such as educational apps, online platforms, and interactive software have revolutionized how students approach language learning, providing them with new resources to enhance their skills. These technologies have a direct influence on the learning strategies that students choose, with language learning apps often incorporating cognitive strategies, such as repetition and flashcards, to help students internalize vocabulary and grammar [1].



Meanwhile, platforms that provide instant feedback and progress tracking encourage students to adopt metacognitive strategies by promoting self-assessment and goal setting. Furthermore, the interactive nature of many digital tools boosts motivation and engagement, key components of effective strategy. With the increasing accessibility of technology, students are learning more independently and can tailor their learning experiences to meet their individual needs. This personalization allows for a more strategic approach to language acquisition, where students can select the tools and methods that best suit their learning styles [2]. However, while technology offers many benefits, its effectiveness depends on how well students integrate these tools into their learning strategy.

While technologies provide students with powerful resources, the role of the teacher remains central to the successful application of learning strategies. Teachers are instrumental in introducing students to different techniques, modelling their use, and providing feedback on their effectiveness. Moreover, teachers help students refine their metacognitive awareness by encouraging them to reflect on their learning processes, set achievable goals, and track their progress. The guidance of a skilled teacher can make a significant difference in how students approach language learning. Teachers help students understand which strategies work best for them and provide critical support in moments of difficulty.

Focusing on cognitive, metacognitive, affective, and social strategies, the research aims to identify the most frequently used strategies and how they influence language learning outcomes. Furthermore, the study explores the impact of modern technology on strategy selection and the role of teachers in guiding students through the learning process.

**Literature Review.** The focus was on understanding how various cognitive, metacognitive, affective, and social strategies are applied in language learning and how modern technological advancements and teacher influence shape their effectiveness. Carol S. Dweck's *Mindset: The New Psychology of Success* (2006) is foundational in understanding how students' beliefs about their abilities influence their academic achievements. Dweck's research highlights the difference between a fixed and growth mindset, where the latter enables students to view challenges as opportunities for growth. Students with a growth mindset are more likely to apply effective strategies, such as metacognitive planning and self-assessment, which contribute to better language learning outcomes [3]. The role of mindset is crucial, as students who believe their efforts can lead to improvement are more likely to persist with complex language tasks like mastering complicated grammar structures or engaging in meaningful communication in a second language. However, there remains a gap in understanding how the growth mindset can be explicitly cultivated in the context of language learning, especially in diverse educational settings.

R. Oxford's work, *Language Learning Strategies: What Every Teacher Should Know* (1990), provides a comprehensive framework for understanding how students approach language acquisition. Oxford categorizes strategies into four main types: cognitive, metacognitive, affective, and social [8]. These strategies are key in helping students navigate the complexities of language learning, from the memorization of vocabulary (cognitive strategies) to managing their learning progress (metacognitive strategies). For example, high school students often use social strategies such as group discussions or peer feedback to improve their communicative skills. Current research supports Oxford's framework, especially in its application to different educational contexts (Chamot, 2004). However, there remains a need for further investigation into how these strategies are implemented in classrooms with diverse linguistic backgrounds and how technology can further enhance these approaches.

Andrew D. Cohen's *Strategies in Learning and Using a Second Language* (1998) explores how learners personalize their strategies to meet their needs. Cohen emphasizes the importance of individual differences, such as students' prior experiences, cognitive capacities, and motivation, in shaping their strategy choices. High school students often vary in their strategies based on these individual factors. For instance, students who are highly motivated may use more metacognitive strategies like setting learning goals and self-monitoring their progress, while those less motivated may rely on affective strategies such as managing anxiety [4]. This individualized approach aligns with the current research that recognizes the variability in strategy effectiveness among learners.

Doug Lemov's *Teach Like a Champion 2.0* (2015) provides specific, actionable techniques to enhance student engagement and promote effective learning strategies. While Lemov's book focuses primarily on classroom management and instructional techniques, it highlights the importance of creating an environment where students are encouraged to use cognitive and metacognitive strategies. His techniques, such as *Cold Call* and *No Opt-Out*, encourage active participation, fostering an environment where students are more likely to engage in language learning [6].

The collection edited by Carol Griffiths, *Lessons from Good Language Learners* (2008), sheds light on the strategies employed by successful language learners. Griffiths and her contributors identified common strategies through interviews and case studies, such as frequent practice, reading extensively in the target language, and using language in social contexts [5]. These strategies align with Oxford's framework, particularly cognitive and social strategies. However, a gap persists in translating these findings into actionable

steps for less successful learners, especially those with learning difficulties or limited access to language-rich environments.

The growing role of technology in education has significantly impacted how students choose and apply learning strategies. Anna Uhl Chamot and J. Michael O'Malley's *The CALLA Handbook* (1994) introduces the Cognitive Academic Language Learning Approach (CALLA), which integrates content learning with language development strategies. While initially designed for English Language Learners (ELLs), CALLA is increasingly relevant in tech-enhanced classrooms. By incorporating digital tools like language learning apps, online discussion forums, and interactive multimedia content, students now have more opportunities to apply metacognitive and social strategies outside the traditional classroom [7]. Nevertheless, a gap remains in adapting these approaches for virtual learning environments, where face-to-face interaction is limited, and students may require different methods to maintain engagement and progress tracking.

The literature reviewed demonstrates a broad consensus on the importance of learning strategies in language acquisition, particularly among high school students. While substantial progress has been made in understanding cognitive, metacognitive, affective, and social strategies, gaps remain in applying these strategies across diverse educational settings and integrating technology effectively. This study builds on these theoretical foundations, offering practical insights into how high school students can enhance their English language learning through strategic application. The findings will also provide a framework for educators to guide students in selecting the most effective strategies tailored to their individual needs and learning contexts.

**The following article** aims to analyze learning strategies high school students use in acquiring English.

**Main body.** The study focused on identifying which strategies students use most frequently and how modern technologies influence their choices and effectiveness. The research utilized a mixed-method approach combining quantitative and qualitative data collection. The primary data collection methods included surveys (two separate questionnaires) to assess the types of learning strategies students employed, interviews to gain deeper insights into student motivations and perceptions regarding their strategy use, and classroom observations to monitor real-time behaviour and strategy application during English language lessons. This mixed-method approach allowed for a comprehensive analysis of the frequency and context in which students used specific strategies, providing a nuanced understanding of their learning behaviours.

The study involved 60 high school students aged 16-18 enrolled in English as a second language. The participants were selected using a stratified random sampling method to ensure a diverse representation of students regarding gender, language proficiency levels, and socioeconomic backgrounds. Two separate questionnaires were designed to assess students' use of language learning strategies. The first questionnaire included 40 Likert-scale questions, where students rated their use of various strategies (cognitive, metacognitive, affective, and social) on a scale from 1 (rarely) to 5 (frequently). The questions were based on the Oxford (1990) strategy framework. The second questionnaire included 18 open-ended questions to gather qualitative data about the student's perceptions of how effective they found each strategy and how they integrated technology into their learning. To complement the quantitative data, 12 students (randomly selected from the survey participants) took part in semi-structured interviews. These interviews explored the students' motivations for choosing specific strategies, their experiences with technology in language learning, and their challenges. Classroom observations were conducted. During these sessions, the researchers focused on tracking student engagement with cognitive, metacognitive, affective, and social strategies in a real-time learning environment. Specific behaviours, such as self-correction, group work participation, and language-learning apps, were noted to understand the more prevalent strategies.

The data from the first questionnaire were analyzed using descriptive statistics to determine the frequency of strategy use. A ranking of strategies was created based on the average scores and differences in strategy preference. The open-ended responses from the second questionnaire and the interview transcripts were analyzed thematically. Recurring themes related to the students' attitudes towards specific strategies, the role of technology in learning, and the challenges they encountered were identified. The data from classroom observations corroborated the survey and interview findings. Observational data were coded according to the types of strategies observed in the classroom and compared with the students' self-reported use of strategies.

All participants were informed about the purpose of the study and their rights as participants. Consent was obtained from both the students and their teachers. The data were anonymized to protect the privacy of the participants, and no personal identifiers were used in the analysis or reporting of the findings.

While the study provided valuable insights into the learning strategies of high school students, there were some limitations. First, the self-reported nature of the questionnaires may have introduced bias, as students might not always accurately assess their own strategy use. Second, the sample size, while representative, was limited to schools with access to certain technological tools, potentially limiting the generalizability of the findings to more diverse settings. Finally, the classroom observations were conducted over a relatively short period, which may not have fully captured the long-term patterns of strategies used.

The study's findings are categorized based on the type of strategy (cognitive, metacognitive, affective, and social), the frequency of use, the influence of modern technologies on strategy selection, and the

implications of these findings for English language acquisition. The first survey, consisting of 40 questions, aimed to rank students' frequency of using different learning strategies. The data collected from 60 participants showed significant variations in strategy preference, with some clear patterns emerging. Cognitive strategies, such as practising pronunciation, learning vocabulary through repetition, and summarizing texts, were used frequently by most students. On average, 65% of students reported using cognitive strategies regularly. This was particularly evident in strategies like organizing new language knowledge and repeating phrases to practice pronunciation. Students with higher language proficiency levels used cognitive strategies more effectively. Those in advanced proficiency classes indicated that their ability to summarize texts, extract key points, and focus on language rules significantly contributed to language acquisition.

Metacognitive strategies, which involve planning, monitoring, and evaluating learning, were reported to be used regularly by 40% of students. These strategies include organizing study time, setting language learning goals, and self-assessing progress. Interestingly, students who used metacognitive strategies frequently reported higher motivation and success in their language studies. Advanced students were more likely to engage in planning and self-monitoring activities, reflecting a correlation between metacognitive strategy use and language proficiency. However, some students expressed difficulty using these strategies effectively, particularly in goal-setting.

Affective strategies, such as managing anxiety and staying motivated, were less frequently used compared to cognitive and metacognitive strategies. Only 30% of students reported actively using these strategies, with a notable number of students indicating that they struggled with language learning anxiety, particularly when speaking English in front of their peers. Students with lower proficiency levels were more likely to report high anxiety levels, which they believed hindered their ability to perform well in oral assessments. While some students attempted to manage their anxiety through relaxation techniques or by seeking encouragement from teachers, affective strategies were overall underutilized.

Social strategies involving learning through interaction with others were the least commonly used, with only 25% of students indicating regular use. These strategies included practising English with peers, asking teachers for clarification, and engaging in group study sessions. However, students who used social strategies often cited the benefits of collaborative learning, particularly when working on speaking tasks or language projects. Those with stronger social skills and those who actively sought feedback from their peers and teachers reported feeling more confident in their language abilities.

The study also aimed to examine the influence of modern technologies on students' choice of learning strategies. The second questionnaire and qualitative data from interviews highlighted the following trends. Modern technologies, particularly language learning apps and online resources, significantly impacted cognitive and metacognitive strategies. Nearly 70% of students reported using apps like *Duolingo*, *Quizlet*, and *Memrise* to improve their vocabulary retention and practice grammar. These apps made it easier for students to engage in spaced repetition, a cognitive strategy and provided them with immediate feedback on their progress, which is a metacognitive benefit. The integration of technology also encouraged self-monitoring behaviours. Students reported tracking their daily learning activities, test scores, and overall progress using built-in tools within apps and platforms like *Google Classroom*. This allowed them to plan their study sessions better and evaluate their learning outcomes, thus enhancing their metacognitive awareness. While effective strategies were the least frequently used overall, technology provided some benefits. Students mentioned that language learning apps that allowed for «gamification» elements, such as streaks, points, and badges, helped to motivate them and reduce the stress typically associated with language learning. Some also highlighted that the anonymity provided by online language exchanges helped lower their anxiety about making mistakes while speaking. Online platforms like *Zoom*, *Google Meet*, and *Skype* facilitated more opportunities for practising English in real-time with peers and native speakers. Although only 25% of students reported using social strategies, those who did often participated in virtual language exchanges or group study sessions. Some students shared that technology allowed for easier access to language partners and interactive speaking opportunities, which they felt were crucial in building their fluency and confidence. The use of social media, particularly *Instagram* and *YouTube*, was also noted as a way for students to engage with authentic English content, enhancing their listening and comprehension skills.

The semi-structured interviews provided deeper insights into the motivations and perceptions behind students' strategy choices. Students who were highly motivated to learn English for academic or career goals were more likely to use metacognitive strategies, such as goal-setting and self-monitoring. These students mentioned that they viewed learning English as a long-term investment and thus engaged in strategies that helped them plan their learning over extended periods. In contrast, students with lower motivation levels were more likely to rely on cognitive strategies like repetition and memorization, which they felt required less effort and planning. Many students expressed challenges in using effective strategies, particularly when managing anxiety during speaking exercises. Despite the availability of technological tools designed to lower stress, students indicated that real-life speaking situations in class or in front of peers still triggered anxiety. This, in turn, made it harder for them to focus on metacognitive or social strategies during class discussions. While

technology facilitated cognitive and metacognitive strategies, some students expressed concerns about its potential to distract them from their learning goals. Several mentioned that they often started using language learning apps but got sidetracked by other online activities, reducing the overall effectiveness of their study time.

The classroom observations supported the survey and interview findings, revealing the following trends in student behaviour. Most students frequently engaged in cognitive strategies such as repeating after the teacher, taking notes, and practising vocabulary. In particular, students were observed actively using flashcards and practising pronunciation during in-class activities. Mobile apps for quick vocabulary review were also observed during downtime between lessons. While some students demonstrated metacognitive behaviours, such as organizing their notes or reviewing their progress after a test, these behaviours were less common than cognitive strategies. Students generally seemed less comfortable with self-assessment and goal-setting activities, which were only observed in more advanced learners. Collaborative learning activities, such as group discussions or peer editing exercises, were less frequently observed. While some students thrived in group settings, others were reluctant to engage, suggesting that not all students find social strategies as effective or comfortable.

The study's results suggest high school students tend to favour cognitive strategies when learning English, especially in technology-enhanced environments. While less frequently used, metacognitive strategies are crucial for students aiming for long-term proficiency and success. Social and affective strategies, however, remain underutilized despite the growing availability of tools designed to support these areas.

The findings highlight the importance of encouraging a balanced approach to strategy use, particularly by integrating more metacognitive and social learning opportunities in the classroom. Teachers can play a crucial role in guiding students to use a wider range of strategies, helping them improve their English skills and become more autonomous and effective learners.

This research demonstrates that high school students tend to favour cognitive strategies when learning English, particularly those that involve repetition, memorization, and practice with language rules. These strategies are the most accessible for students, as they provide clear, structured ways to engage with the language and are often supported by technology through language learning apps and tools. Metacognitive strategies are used less frequently and are vital in effective language acquisition. Students who actively planned their learning set clear goals and monitored their progress showed greater success in improving their language skills. However, many students expressed difficulty in applying these strategies consistently, especially those with lower motivation or a lack of clarity about their learning objectives. The findings suggest that fostering metacognitive skills should be a priority for educators, as they help students become more autonomous learners. Affective and social strategies were the least utilized, with many students reporting anxiety during language learning, particularly in speaking situations. Despite the potential benefits of social interaction in language acquisition, students often hesitated to engage in group work or peer feedback activities. Affective strategies to reduce stress and boost motivation were underutilized, indicating a need for more targeted support.

The influence of technology on strategy use was evident throughout the study. Technological tools such as apps, online platforms, and social media offer students valuable resources for practising language skills, tracking their progress, and even reducing anxiety through gamified learning. However, technology also posed distractions, as some students found it difficult to stay focused when using these tools.

This study highlights the crucial role of learning strategies in high school students' acquisition of English as a second language. While cognitive strategies remain the most commonly used, the findings emphasize promoting metacognitive, affective, and social strategies to support long-term language learning success. As technology plays an increasingly prominent role in education, students and educators must harness its potential to enhance strategy use while mitigating distractions. By providing students with the tools and guidance they need to become more autonomous and confident learners, educators can help them achieve greater proficiency in English and prepare them for future academic and professional challenges.

**Conclusions and suggestions.** Based on the findings, several practical recommendations can be made for educators and students aiming to improve English language learning outcomes. Teachers should strive to promote a balanced approach to learning strategies, emphasizing the importance of metacognitive, affective, and social strategies alongside cognitive ones. Providing structured opportunities for self-assessment, goal-setting, and collaborative learning can help students build a broader toolkit of strategies. While technology has clear benefits in supporting cognitive and metacognitive strategies, it is important to guide students in using these tools effectively. Teachers should help students develop time management skills and awareness of potential distractions when using language learning apps and online resources. Since many students struggle with anxiety and are reluctant to engage in social learning opportunities, educators can introduce low-pressure speaking activities, peer feedback exercises, and relaxation techniques to create a supportive environment. Incorporating these strategies into regular classroom routines can help students gradually overcome their fears and increase their confidence. The personalized nature of language learning

strategies means that different approaches work better for different students. Teachers should provide students with various strategy options, allowing them to experiment and discover which ones suit their individual learning styles and goals. This can be done through workshops, one-on-one feedback sessions, and reflective activities.

While this research provides valuable insights into the strategies high school students use, it is important to acknowledge its limitations. The study focused on a specific population of students in one geographic region, and the findings may not be fully representative of other student populations with different linguistic, cultural, or educational backgrounds. Additionally, the study relied heavily on self-reported data from surveys and interviews, which may not always capture the full complexity of students' learning experiences or accurately reflect their strategy use.

The findings of this study suggest several avenues for further research. First, there is a need for more extensive studies that explore the long-term effects of different learning strategies on English language proficiency, particularly in diverse educational contexts. Research could also investigate the role of teachers in fostering metacognitive, affective, and social strategies, examining how teacher interventions can enhance strategy use in students. Additionally, future studies should explore the role of emerging technologies, such as artificial intelligence and virtual reality, in language learning. These tools have the potential to further personalize language instruction and provide students with immersive, interactive learning experiences. Understanding how these technologies can be integrated into the classroom and how they influence strategy use would be a valuable contribution to the field.

### Література

1. Amir, M. (2018). Language Learning Strategies Used by Junior High School EFL Learners. *Language and Language Teaching Journal*, 21(1), 94–103. [https://www.researchgate.net/publication/324892070\\_LANGUAGE\\_LEARNING\\_STRATEGIES\\_USED\\_BY\\_JUNIOR\\_HIGH\\_SCHOOL\\_EFL\\_LEARNERS](https://www.researchgate.net/publication/324892070_LANGUAGE_LEARNING_STRATEGIES_USED_BY_JUNIOR_HIGH_SCHOOL_EFL_LEARNERS)
2. Cohen, A. D. (1998). *Strategies in Learning and Using a Second Language*. Longman.
3. Dweck, C. S. (2006). *Mindset: The New Psychology of Success*. New York: Random House Publishing Group.
4. Chamot, A. U. (2004). Issues in language learning strategy research in teaching. *Electronic Journal of Foreign Language Teaching*, 1(1), 14-26. <https://e-flt.nus.edu.sg/wp-content/uploads/docroot/v1n12004/chamot.pdf>
5. Griffiths, C. (Ed.). (2008). *Lessons from Good Language Learners*. Cambridge University Press.
6. Lemov, D (2015) *Teach Like a Champion 2.0 – 62 Techniques that put students on the path to college*, Jossey-Bass, USA.
7. O'Malley J. M. *Learning strategies in second language acquisition*. Cambridge: Cambridge University Press, 2002.
8. Oxford, R.L. (1990) *Language Learning Strategies: What Every Teacher Should Know*. Heinle & Heinle, Boston.
9. Shi, H. (2017). Learning Strategies and Classification in Education. *Institute for Learning Styles Journal*, 1(1), 24–36. <https://www.auburn.edu/academic/cla/ilsrj/Journal%20Volumes/Fall%202017%20Vol%201%20PDFs/Learning%20Strategies%20Hong%20Shi.pdf>

УДК 364-787.2-057.19:352.075

### СОЦІАЛЬНИЙ ЗАХИСТ БЕЗРОБІТНИХ В УМОВАХ ТЕРИТОРІАЛЬНОЇ ГРОМАДИ

**Артюх Ірина**, здобувачка першого (бакалаврського) рівня вищої освіти IV курсу факультету педагогіки, психології, соціальної роботи та мистецтв.

Науковий керівник – д-р пед. наук, проф. **Лісовець О. В.**, кафедра соціальної педагогіки і соціальної роботи.

*У статті досліджено сучасний стан системи соціального захисту безробітних в Україні на прикладі Носівської територіальної громади Чернігівської області. Проаналізовано основні механізми реалізації соціального захисту безробітних, особливості їх функціонування на місцевому рівні та ефективність впровадження різних програм підтримки безробітних. На основі аналізу діяльності місцевого центру зайнятості визначено основні проблеми та перспективи розвитку системи соціального захисту безробітних в умовах децентралізації. Запропоновано шляхи вдосконалення існуючої системи соціального захисту з урахуванням особливостей розвитку територіальної громади.*

**Ключові слова:** соціальний захист, безробіття, територіальна громада, центр зайнятості, ринок праці, працевлаштування.

**Постановка проблеми.** В умовах сучасних соціально-економічних викликів та структурних змін на ринку праці України особливої актуальності набуває питання ефективності системи соціального захисту безробітних. Проблема безробіття залишається однією з найгостріших соціальних проблем, особливо на рівні територіальних громад, які після реформи децентралізації отримали розширені повноваження у вирішенні питань місцевого значення. Дослідження механізмів соціального захисту безробітних на прикладі конкретної територіальної громади дозволяє виявити практичні аспекти реалізації державної політики у сфері зайнятості та визначити шляхи її вдосконалення.

**Аналіз досліджень і публікацій.** Проблематика соціального захисту безробітних та функціонування ринку праці в Україні є предметом активних наукових досліджень. Значний внесок у розвиток теоретичних та практичних аспектів цієї теми зробили провідні українські науковці.

Фундаментальні аспекти регулювання соціально-трудових відносин ґрунтовно досліджені в монографії А.М. Колота, де автор розкриває теоретико-методологічні засади та механізми регулювання відносин у сфері зайнятості в умовах сучасних викликів.

Статистичний аналіз стану ринку праці та його порівняння з європейськими показниками представлений у дослідженні М. Мазур та К. Сіренко. Автори провели комплексний аналіз статистичних показників ринку праці країн ЄС та України, що дозволяє визначити перспективні напрямки розвитку вітчизняної системи зайнятості.

Перспективи розвитку інноваційної праці в Україні досліджені в роботі І. Петрової, де авторка аналізує тенденції формування ринку інноваційної праці та його вплив на зайнятість населення.

**Мета дослідження.** Метою дослідження є аналіз сучасного стану системи соціального захисту безробітних в Україні на прикладі Носівської територіальної громади Чернігівської області, виявлення основних проблем її функціонування та розробка практичних рекомендацій щодо вдосконалення механізмів соціального захисту безробітних на місцевому рівні.

**Виклад основного матеріалу.** Безробіття залишається однією з найгостріших соціально-економічних проблем сучасної України. В умовах економічної нестабільності, структурних змін в економіці та впливу зовнішніх факторів система соціального захисту безробітних потребує постійного вдосконалення та адаптації до нових викликів. Особливої актуальності набуває дослідження механізмів соціального захисту безробітних на рівні територіальних громад, які після реформи децентралізації отримали більше повноважень у вирішенні соціальних питань на місцевому рівні.

Система соціального захисту безробітних в Україні ґрунтується на конституційному праві громадян на соціальний захист у разі безробіття та реалізується через механізми загальнообов'язкового державного соціального страхування. Базовим законодавчим актом у цій сфері є Закон України "Про загальнообов'язкове державне соціальне страхування на випадок безробіття", який визначає правові, фінансові та організаційні засади страхування на випадок безробіття [5].

Державна служба зайнятості виступає основним інституційним механізмом реалізації політики зайнятості та соціального захисту безробітних. Її діяльність спрямована на забезпечення комплексного підходу до вирішення проблем безробіття, включаючи активні та пасивні заходи підтримки незайнятого населення.

Носівська територіальна громада Чернігівської області є типовим прикладом міської територіальної громади, де проблеми зайнятості та соціального захисту безробітних мають свою специфіку. Громада об'єднує місто Носівку та 22 навколишніх сіл, загальна чисельність населення становить близько 20 тисяч осіб. Економіка громади має переважно аграрну спрямованість, що зумовлює сезонний характер зайнятості.

За даними Носівської міської ради, протягом останніх років рівень безробіття в громаді коливається в межах 7-9%. Цей показник є дещо вищим за середній по області, що пояснюється обмеженістю можливостей працевлаштування в сільській місцевості та структурними особливостями місцевої економіки. Значна частина працездатного населення змушена шукати роботу за межами громади, що створює додаткові соціальні проблеми.

Носівський міський центр зайнятості здійснює комплексну роботу з соціального захисту безробітних. Основними напрямками діяльності є: реєстрація безробітних та призначення допомоги по безробіттю, професійна орієнтація та перепідготовка, сприяння працевлаштуванню, організація громадських робіт, підтримка підприємницьких ініціатив безробітних [6].

Особливу увагу центр зайнятості приділяє професійному навчанню та перепідготовці безробітних. У 2023 році було організовано навчання за 15 професіями та спеціальностями, які користуються попитом на місцевому ринку праці. Серед найбільш популярних напрямків – оператор котельні, тракторист-машиніст сільськогосподарського виробництва, кухар, продавець продовольчих товарів, електрогазоварник.

Важливим напрямком роботи є організація громадських робіт, які дозволяють забезпечити тимчасову зайнятість безробітних та додатковий заробіток. У громаді реалізуються проекти з благоустрою територій, ремонту соціальних об'єктів, допомоги особам похилого віку. Фінансування громадських робіт здійснюється на паритетних засадах з місцевого бюджету та Фонду загальнообов'язкового державного соціального страхування на випадок безробіття [7].

Значна увага приділяється роботі з соціально вразливими категоріями безробітних – молоддю, особами передпенсійного віку, людьми з інвалідністю, внутрішньо переміщеними особами. Для цих категорій розроблені спеціальні програми підтримки, які передбачають компенсацію роботодавцям витрат на створення нових робочих місць, організацію стажування, надання ваучерів на навчання.

З метою стимулювання самозайнятості безробітних у громаді реалізується програма мікrokредитування для започаткування власної справи. Безробітні, які мають перспективні бізнес-плани, можуть отримати одноразову допомогу для організації підприємницької діяльності. У 2023 році завдяки цій програмі було створено 15 нових малих підприємств у різних сферах діяльності – від сільського господарства до побутових послуг.

Важливим кроком у модернізації системи соціального захисту безробітних стало впровадження електронних сервісів. Носівський центр зайнятості активно використовує можливості Єдиної інформаційно-аналітичної системи державної служби зайнятості, що дозволяє надавати послуги в дистанційному режимі. Безробітні можуть користуватися онлайн-консультаціями, проходити професійне тестування, отримувати інформацію про вакансії через електронні канали комунікації [1].

Співпраця з роботодавцями є ключовим елементом системи соціального захисту безробітних. У громаді регулярно проводяться ярмарки вакансій, презентації роботодавців, дні відкритих дверей на підприємствах. Це дозволяє налагодити прямий діалог між шукачами роботи та потенційними роботодавцями, визначити потреби ринку праці та адаптувати програми професійного навчання відповідно до цих потреб.

Аналіз ефективності системи соціального захисту безробітних у Носівській громаді дозволяє виділити як позитивні досягнення, так і проблемні аспекти, які потребують вирішення. До позитивних моментів можна віднести високий рівень охоплення безробітних соціальними послугами, різноманітність програм підтримки, активну співпрацю з роботодавцями, впровадження сучасних інформаційних технологій [3].

Водночас існує ряд проблем, які знижують ефективність системи соціального захисту безробітних. Серед них – обмеженість фінансових ресурсів для реалізації програм підтримки, недостатня кількість робочих місць у регіоні, невідповідність професійно-кваліфікаційного рівня безробітних потребам роботодавців, низька мобільність робочої сили.

Особливої уваги потребує проблема молодіжного безробіття. Молоді фахівці часто стикаються з труднощами при працевлаштуванні через відсутність досвіду роботи та невідповідність отриманої освіти вимогам ринку праці. Для вирішення цієї проблеми в громаді запроваджено програму

стажування молоді, яка передбачає часткову компенсацію роботодавцям витрат на оплату праці молодих спеціалістів [2].

**Висновки.** Перспективними напрямками вдосконалення системи соціального захисту безробітних у Носівській громаді є: розширення програм професійної перепідготовки з урахуванням перспективних потреб ринку праці, розвиток соціального підприємництва, створення бізнес-інкубатора для підтримки підприємницьких ініціатив безробітних, посилення співпраці з об'єднаннями роботодавців та профспілками.

Важливим завданням є також розвиток системи профорієнтації та професійного консультування, особливо для молоді та осіб, які шукають роботу вперше. Це допоможе людям зробити більш усвідомлений вибір професії та підвищить їхні шанси на успішне працевлаштування [4].

Таким чином, система соціального захисту безробітних у Носівській громаді демонструє поступальний розвиток, але потребує подальшого вдосконалення з урахуванням сучасних викликів та потреб ринку праці. Успішна реалізація намічених заходів дозволить підвищити ефективність соціального захисту безробітних та сприятиме зниженню рівня безробіття в громаді.

### Література

1. Аналітична та статистична інформація про ринок праці 2022-2023. Державний центр зайнятості України : веб-сайт. URL: [www.dcz.gov.ua](http://www.dcz.gov.ua) (дата звернення: 26.10.2024).
2. Колот А. М. Соціально-трудова відносина: теорія і практика регулювання : монографія. Київ : КНЕУ, 2021. 230 с.
3. Мазур М., Сіренко К. Ринок праці в країнах Євросоюзу: статистичний аспект. Підприємництво та інновації. 2023. Вип. 26. С. 80–83. DOI: 10.32782/2415-3583/26.12
4. Петрова І. Ринок інноваційної праці: тенденції формування в Україні. Україна: аспекти праці. 2013. № 5. С. 3–7. URL: [http://nbuv.gov.ua/UJRN/Uap\\_2013\\_5\\_3](http://nbuv.gov.ua/UJRN/Uap_2013_5_3) (дата звернення: 26.10.2024).
5. Про загальнообов'язкове державне соціальне страхування на випадок безробіття : Закон України від 02.03.2000 р. № 1533-III : станом на 19 жовт. 2023 р. URL: <https://zakon.rada.gov.ua/laws/show/1533-14> (дата звернення: 26.10.2024).
6. Програма зайнятості населення Носівської міської територіальної громади на 2021-2023 роки. Носівська міська рада : веб-сайт. URL: <https://nosgromada.cg.gov.ua/index.php?tp=main> (дата звернення: 26.10.2024).
7. Ринок праці України : стат. зб. / Держ. служба статистики України. Київ, 2022. URL: [www.ukrstat.gov.ua](http://www.ukrstat.gov.ua) (дата звернення: 26.10.2024).

УДК 373.2.017:172.15]:908

## ПЕДАГОГІЧНІ УМОВИ ВИХОВАННЯ ПАТРІОТИЗМУ У ДІТЕЙ СТАРШОГО ДОШКІЛЬНОГО ВІКУ ЧЕРЕЗ ОЗНАЙОМЛЕННЯ ЇХ З ІСТОРІЄЮ РІДНОГО МІСТА

**Бойко Дмитрій**, здобувач другого (магістерського) рівня вищої освіти факультету педагогіки, початкової освіти, психології та менеджменту  
Науковий керівник – д-р філософії (PhD) в галузі освіта/педагогіка, доц. **Лісовець О. В.**, кафедра дошкільної освіти.

*У статті розглядаються педагогічні умови виховання патріотизму у дітей старшого дошкільного віку через ознайомлення їх з історією рідного міста. Основну увагу приділено створенню розвивального освітнього середовища, інтеграції знань про історію рідного міста в освітній процес, використання ігрових та проектних методів навчання.*

**Ключові слова:** патріотизм, педагогічні умови, дошкільний вік, рідне місто

**Актуальність.** Повномасштабна агресія росії проти України, масове використання ворогом агресивної пропаганди та ІПСО актуалізувало дослідження проблеми патріотичного виховання підростаючого покоління та молоді. Без сумніву, згаданий напрямок є одним з найголовніших пріоритетів внутрішньої політики української держави, яка акцентує увагу на вихованні учнівського молоді та дітей старшого дошкільного віку на кращих зразках історії рідного краю, культури, освіти тощо. Більшість науковців, визначаючи мету національно-патріотичного виховання, наголошує, що воно насамперед спрямоване на виховання в дітей та молоді національної свідомості, патріотизму, готовності дотримання та виконання конституційних та громадянських обов'язків.



Виховання патріотизму у старшому дошкільному віці є важливою складовою гармонійного розвитку особистості. У цьому віці діти активно пізнають навколишній світ, формують перші уявлення про соціальну дійсність і починають усвідомлювати власну належність до певної спільноти. Одним із дієвих способів виховання патріотизму є ознайомлення дітей з історією рідного міста. Саме через зв'язок із регіональною історією, культурою дитина вчиться любити свою Батьківщину.

**Мета статті:** Визначити оптимальні методи, прийоми та форми роботи з дітьми старшого дошкільного віку, спрямовані на виховання патріотизму у дошкільників через занурення їх в історію рідного міста

**Аналіз останніх досліджень та публікацій.** Проблему патріотичного виховання дітей старшого дошкільного віку розглядаються в значному доробку українських педагогів та методистів. Значний інтерес становлять дослідження І. Бех, Т. Ковальова, О. Пеній, Л. Савченко, В. Сухорукова, тощо [1]. У своїх роботах науковці, спираючись на доступний комплекс джерел та науково-педагогічної літератури висвітлюють проблеми пов'язані з вихованням патріотизму в дітей старшого дошкільного віку. Відмітимо той факт, що актуальність даної теми обумовлена російською агресією, що активізує роботу з національно-патріотичного й громадянського виховання дошкільників. У зв'язку з цим було сформовано нові умови і вимоги до роботи педагогів шкільної та позашкільної освіти. Це обумовило можливість безпосереднього впливу вчителів на виховання юних патріотів, сумлінних громадян і обумовило їхню виняткову роль [4].

Слід відмітити, що з метою поступового залучення дітей до загального українського громадянського простору і було розроблено «Стратегію національно-патріотичного виховання дітей та молоді на 2016-2020 роки» (2015 р.). Завдяки цьому документу ми отримали актуальну систему національно-патріотичного виховання дітей, у якій було враховано найкращі традиції української історії, а також увесь спектр європейських культурних цінностей.

**Виклад основного матеріалу.** Патріотизм як важливий аспект громадянського виховання включає любов до рідного краю, гордість за його досягнення, повагу до традицій та готовність працювати на благо своєї країни. У дошкільному віці цей процес відбувається через емоційно-чуттєве сприйняття. Діти легко запам'ятовують яскраві історії, легенди, символи й пісні, які викликають у них почуття гордості та захоплення.

Виховання патріотизму у старшому дошкільному віці сприяє:

- формуванню позитивного ставлення до рідного краю;
- розвитку емоційної чутливості до історичних подій;
- пробудженню інтересу до культури, історії та традицій;
- формуванню соціально значущих цінностей.

Для повного висвітлення даної теми слід визначити зміст поняття педагогічних умов. Науковці розглядають поняття «педагогічні умови» з різних точок зору. Теоретичний аналіз показує, що немає єдиного визначення сутності поняття «умова». В енциклопедичному словнику це поняття трактується як сукупність факторів, які впливають на певні процеси, створюючи середовище для їх реалізації. У тлумачному словнику умова визначається як вимога однієї зі сторін угоди, як усна чи письмова домовленість, як набір правил у певній сфері діяльності або як обставини, що впливають на перебіг чи результат подій.

Ще однією цеглинкою в підвалини патріотичного виховання є нормативні документи Міністерства освіти і науки України «Про деякі питання національно-патріотичного виховання в закладах освіти України» №641 (16.06.2015р.) і № 527 (від 06.06.2022р.) було визначено основні напрями виховної роботи, і рекомендовано форми її впровадження. Спираючись на означені джерела, можна зробити висновок, що створення системи цілеспрямованої навчально-виховної роботи має на меті виховання високоморальних почуттів у майбутнього патріота своєї Батьківщини.

Аналізуючи Лист МОН України від 16.06.2019 року «Про національно-патріотичне виховання у закладах освіти», можна виділити наступні цілі і завдання реалізації патріотичного і громадянського виховання у дітей старшого дошкільного віку:

**Виховні завдання:**

### **1. Створення емоційно насиченого освітнього середовища**

Для ефективного виховання патріотичних почуттів важливо забезпечити емоційну насиченість занять. Знайомство з історією рідного міста має супроводжуватися яскравими враженнями. Використання казок, легенд, наочних матеріалів, відео, інтерактивних ігор допомагає залучити дітей до пізнання минулого свого краю.

Наприклад, педагог може розповісти історії про видатних людей міста або події, які сформували його сучасний вигляд. Важливо, щоб ці історії були адаптовані до вікових особливостей дітей.

### **2. Використання місцевих пам'яток культури та історії**

Ознайомлення з історією рідного міста можна організувати через екскурсії до музеїв, пам'ятників, історичних місць. Безпосередній контакт із культурними об'єктами створює глибокий емоційний зв'язок.

Наприклад, під час відвідування краєзнавчого музею діти можуть дізнатися про старовинні ремесла, побут, архітектуру. У цьому контексті важливо забезпечити інтерактивність заходів, щоб діти мали змогу долучитися до діяльності (наприклад, спробувати створити гончарний виріб).

### **3. Інтеграція патріотичних тем у різні види діяльності**

Виховання патріотизму може здійснюватися через різні форми діяльності:

- **Художньо-естетична діяльність:** виготовлення аплікацій із зображеннями символів міста, малювання міських пейзажів.

- **Мовленнєва діяльність:** заучування віршів, пісень про рідне місто, складання власних казок чи історій.

- **Ігрова діяльність:** створення рольових ігор, які відтворюють історичні події міста.

### **4. Виховання сімейно-громадського партнерства**

Ефективне виховання патріотизму можливе за умови активної участі сім'ї. Батьки можуть разом із дітьми відвідувати міські заходи, читати книги про історію міста, брати участь у творчих проектах.

Також доцільно залучати громадські організації та місцевих діячів для проведення інтерактивних лекцій чи майстер-класів, що сприятимуть збагаченню знань дітей про рідний край.

### **5. Розвиток емоційно-ціннісного ставлення до рідного краю**

Педагог повинен допомогти дітям усвідомити цінність свого міста як частини Батьківщини. Для цього можна використовувати бесіди про сучасні досягнення міста, видатних особистостей, які прославили рідний край.

### **6. Проведення свят та заходів патріотичного спрямування**

Організація свят, присвячених історії міста, створює можливості для колективного переживання почуттів гордості та спільності. Наприклад, проведення Дня рідного міста в дитячому садку, де діти разом із вихователями готують виступи, пісні, театральні постанови, присвячені історії міста.

Підсумовуючи все вище зазначене, можна зробити висновок, що при формуванні предметної області виховання патріотизму необхідно відбирати такі факти й поняття, що сприятимуть формуванню патріотичних почуттів, розширенню кругозору і створювати умови для позитивної національної, релігійної й культурної самоідентифікації українських школярів: найдавніша історія України, історія регіону (міста, області); видатні персоналії, що прославили свій край і Вітчизну; знання культурних особливостей свого регіону і місцевості, до представників інших національностей і їх культурних традицій, повага до них як умова життя в багатонаціональному світі тощо.

Також, слухним є думка О. Сухомлинської, що правильне використання місцевого матеріалу розбудовує... логічне мислення, забезпечує чуттєво-емоційний розвиток, відкриває широкі можливості для патріотичного, морального й естетичного виховання; сприяє формуванню свідомого, діючого відношення до навколишнього світу [4].

Таким чином, значення вивчення системи патріотичного виховання, фундамент якого закладається в родині, загальноосвітніх закладах полягає в тому, що саме виховання громадянина України розглядається як одне з головних засобів і шляхів національного відродження.

Для більш повного розкриття теми слід визначити дефініцію поняття «педагогічні умови». Як правило, умова є складовою частиною комплексу об'єктів (предметів, їхніх станів чи взаємодій), який зумовлює виникнення певного явища. У педагогічній науці визначення поняття «умови» тісно пов'язане з педагогічним осмисленням цієї категорії. Цей термін широко застосовується в дидактиці під час аналізу цілісного педагогічного процесу, його окремих аспектів і складових.

У свою чергу, в психології «умова» трактується як сукупність зовнішніх і внутрішніх факторів, які можуть впливати на розвиток певного психічного явища, причому цей вплив відбувається через активність особистості або групи людей. Деякі науковці розглядають умови як обставини, що сприяють формуванню впевненості, чітких уявлень про завдання та постановку перспектив. [2]

Таким чином, педагогічні умови є ключовим елементом педагогічних технологій і моделей, які забезпечують реалізацію їхніх компонентів. Вони включають організаційні форми, методи, прийоми та засоби, спрямовані на координацію навчально-виховного процесу.

Слід зазначити, що виховання патріотизму дітей старшого дошкільного віку через ознайомлення з історією рідного міста є важливим завданням сучасної педагогіки. Забезпечення емоційної насиченості, використання інтерактивних методів, залучення сім'ї та громади сприяє формуванню у дітей любові до рідного краю, поваги до його історії. Саме через це закладаються основи майбутньої активної громадянської позиції, що є запорукою розвитку громадянського суспільства.

Важливим моментом є те, що виховання патріотизму у старшому дошкільному віці через ознайомлення з історією рідного міста, його пам'ятками має глибокий вплив на виховання особистості дитини, бо педагогічні умови, які створюють емоційно насичене середовище, інтегрують патріотичну тематику у різні види діяльності, активно залучають сім'ю та громаду, забезпечують розвиток емоційно-ціннісного ставлення до рідного краю.

1. **Створення програми екскурсій** та заходів, спрямованих на ознайомлення дітей з рідним містом, які можна використовувати в дошкільних закладах.
2. **Підвищення рівня патріотичної свідомості** серед дітей старшого дошкільного віку, що сприятиме формуванню в них любові та поваги до свого рідного краю.
3. **Підтримка та розвиток** місцевих культурних та історичних знань серед наймолодших громадян, що сприятиме збереженню культурної спадщини.

Зазначений процес дозволяє дітям усвідомити значущість свого міста, регіону, як частини великої України, формує гордість за його історію та культуру, сприяє виникненню почуття відповідальності перед майбутнім. Залучення дітей до активного пізнання історії свого краю не лише збагачує їхній кругозір, а й виховує любов, повагу та відданість своїй країні, що стає міцною основою для подальшого громадянського становлення.

У даному контексті особливу увагу потрібно приділити вихованню патріотизму через призму історії рідного міста. Ніжин має більше ніж тисячолітню історію, входить до державного туристичного маршруту «Намисто Славутича», насичене культурними та архітектурними пам'ятками. Враховуючи цю ситуацію, вихователям та вчителям потрібно впроваджувати виховання патріотизму в контексті проведення екскурсій музеями рідного міста, демонструвати визначні історичні місця, знайомити з регіональними традиціями та національними героями. Можемо запропонувати декілька тематичних напрямків, зокрема: «Ніжин стародавній», «Ніжин козацький», «Ніжин осередок культури та науки Лівобережної України» в рамках яких дітям на яскравих прикладах під час тематичних екскурсій, виховних годин розкривають славу історичну минувшину, акцентують увагу на національно-визвольній боротьбі українського народу за власну державність. Тобто дитину з малих років навчають почуттю патріотизму, а згодом воно розширюється до містечка, області, регіону і, зрештою, до держави загалом.

Можемо відмітити той факт, що одним із напрямків національно-патріотичного виховання є популяризація регіональної української історії через реалізацію державної політики пам'яті. Тобто виховання та актуалізація національних «місць пам'яті»-постатей, артефактів за допомогою яких спільнота встановлює ціннісно-смысловий зв'язок із своїм минулим. В даному контексті використання ніжинської спадщини музеїв, храмів, меморіалів є досить актуальним бо допомагають формувати у підростаючого покоління онтологічну орієнтацію в житті, що є міцним каркасом національної ідентичності. Так дошкільнятам можна запропонувати тематичні екскурсії пов'язані з історичними персоналіями, що внесли значний вклад в історію України. Це Б. Хмельницький, В. Кониський, М. Гоголь та ін.

Таким чином, педагогічні умови виховання патріотизму у дітей старшого дошкільного віку через ознайомлення їх з історією рідного міста мають важливе значення на сучасному етапі розвитку і сприяють формуванню патріотизму, національної ідентичності. В умовах повномасштабного вторгнення росії в Україну потрібно докласти максимум зусиль на виховання патріотизму, історичної пам'яті через ознайомлення з регіональною історією, активізувати зусилля зі створення та виконання програм національно-патріотичного виховання на регіональному та місцевому рівні.

#### Література

1. Бех І.Д. Виховання особистості: У 2 кн. Київ: Либідь, Кн.1: Особистісно-орієнтований підхід: теоретико-технологічні засади. В.О. Волков, О.В. Ярошенко. Житомир, Держ. ін-т сімейн. та молод. Вип. 19. С. 287. ;
2. Розумний М., Андрусів В., Формування національної ідентичності як пріоритет політики безпеки. Політичний менеджмент. Київ, 2010. №3- С.22-25
3. Чупрій Л., Сіра О. Патріотичне виховання як чинник Формування національної ідентичності в умовах російської агресії *Krakowskie Studia Małopolskie*2022, nr 3 (35).-С.30-34
4. Чупрій Л.В., Державна підтримка патріотичного виховання молоді. Сучасна українська політика. Політики і політологія про неї. Київ, 2010. Вип. 19. С. 287. ; Основи розвитку сфери національно-патріотичного виховання: Методичний посібник для фахівців у сфері НПВ / О.В. Сіра, В.О. Волков, О.В. Ярошенко. Житомир, Держ. ін-т сімейн. та молод. політики. 2021.- С. 8

УДК 37.01./09

#### АНАЛІЗ МОЖЛИВОСТЕЙ ЦИФРОВОГО ІНСТРУМЕНТУ PROCREATE ДЛЯ РОЗВИТКУ ТВОРЧОСТІ В НАВЧАЛЬНОМУ ПРОЦЕСІ

**Бугаєва Марія**, здобувачка другого (магістерського) рівня вищої освіти факультету педагогіки, психології, соціальної роботи та мистецтв.

Науковий керівник – канд. пед. наук, доц. **Гордієнко Т. В.**, кафедра педагогіки, початкової освіти, психології та менеджменту.

У статті проведений детальний аналіз можливостей цифрового інструменту Procreate у контексті його використання для розвитку творчості в навчальному процесі. Зокрема, досліджено інтерфейс програми, набір інструментів для малювання, можливості редагування, анімації та інші функції, які сприяють стимулюванню творчого мислення учнів. Розглянуті приклади впровадження Procreate в навчальний процес демонструють ефективність цього інструменту у розвитку художніх навичок, технічного малювання та креативного мислення серед учнів різних вікових груп. Аналіз дозволяє визначити потенціал Procreate як інструменту для стимулювання творчості та активного навчання в сучасному освітньому середовищі.

**Ключові слова:** творчі здібності, творчість, цифровий інструмент Procreate, інтеграція

Головна актуальність використання цифрового інструменту Procreate в освітньому процесі початкової школи полягає в тому, що він дозволяє дітям розвивати творчість, моторику та навички використання сучасних технологій. За допомогою цього інструменту учні можуть створювати малюнки, анімації та ілюстрації, що сприяє їхньому розвитку та вчить їх новим навичкам. Крім того, використання Procreate дає можливість вчителям персоналізувати навчальний процес, створюючи цікаві та інтерактивні завдання для учнів. Це допомагає збільшити зацікавленість дітей у процесі навчання та зробити його більш ефективним. Також, використання цифрового інструменту дозволяє зберігати та ділитися творчими роботами учнів з іншими учасниками навчального процесу, що сприяє співпраці та обміну досвідом між ними.

Отже, використання Procreate в освітньому процесі початкової школи є актуальним та корисним і допомагає підвищити якість навчання та зацікавленість учнів у навчальному процесі.

**Мета статті** – дослідити можливості цифрового інструменту Procreate для розвитку творчості у освітньому процесі початкової школи. Завдання включає аналіз функцій та інструментів, які надає Procreate, оцінку їхньої корисності для стимулювання творчості учнів та використання їх у педагогічній практиці. Також, важливість інтеграції цього цифрового інструменту у навчальний процес та аналіз його впливу на розвиток творчих навичок та індивідуального підходу до навчання.

Програма Procreate – це потужний графічний редактор, що доступний на пристроях з операційною системою iOS. Її інтерфейс простий і зручний для користування. У пристрої Procreate доступний великий набір інструментів для малювання, таких як олівці, пензлі, гумки та інші. Користувач може вибирати різні текстури та налаштування для створення унікальних малюнків.

У програмі є великі можливості для редагування. Користувач може змінювати розмір, колір, прозорість та інші параметри обраних об'єктів. Також є можливість застосовувати ефекти, фільтри та різноманітні шари для додання глибини та складності до малюнків.

Щодо анімації, Procreate також має функціонал для створення простих анімацій. Користувач може створювати кадри, анімувати рухи об'єктів та додавати переходи між кадрами. Це дозволяє створювати цікаві анімаційні малюнки простим способом.

Узагалі, Procreate є потужним інструментом для малювання, редагування та анімації, що дозволяє творити вражаючі графічні роботи зручним і доступним способом.

Користування цифровим інструментом Procreate в освітньому процесі початкової школи може бути дуже корисним і цікавим для учнів. Ось деякі напрями використання Procreate:

1. Розвиток художніх навичок: Учні можуть навчатися малювати, розфарбовувати та створювати ілюстрації за допомогою різноманітних інструментів, які надає Procreate. Це допоможе їм розвивати художні таланти та творчість.

2. Вивчення геометрії: Завдяки можливості малювання геометричних фігур і об'єктів, учні можуть краще розуміти геометричні поняття і принципи.

3. Розробка інтерактивних презентацій: Вчитель чи учень може створювати цікаві та інтерактивні презентації для навчання різних предметів. Це допомагає зробити уроки більш цікавими та зрозумілими для учнів.

4. Створення інтерактивних ігор: Учні можуть розробляти власні інтерактивні ігри, які допоможуть їм не лише розважатися, але й вчитися новому матеріалу.

5. Використання для розвитку мовлення: Учні можуть створювати ілюстрації до власних оповідань або віршів, що допомагає розвивати їх мовлення та уяву.

В цілому, Procreate може стати важливим інструментом для покращення навчального процесу в початковій школі, забезпечуючи учням можливості поглибленого навчання та креативного розвитку.

Procreate – популярна програма для цифрового малювання для iPad, призначена для творчих професіоналів. Він пропонує широкий спектр функцій та інструментів, які можуть бути корисними для стимулювання творчості учнів початкової школи. Деякі функції та інструменти, надані Procreate, включають:

1. Пензлі: Procreate пропонує різноманітні настроювані пензлі, які можна використовувати для малювання, ескізів і створення різних ефектів. Це може допомогти учням вивчити різні художні техніки та стилі.

2. Шари: Procreate дозволяє користувачам працювати з шарами, дозволяючи їм розділяти різні елементи своїх ілюстрацій і легко вносити зміни, не впливаючи на всю композицію. Це може стимулювати експериментування та творчий підхід учнів.

3. Посібники з малювання: Procreate надає посібники з малювання, які допомагають користувачам підтримувати симетрію та вирівнювання своїх ілюстрацій. Це може бути особливо корисним для студентів, які вивчають базові навички малювання.

4. Запис уповільненої зйомки: у Procreate є функція уповільненої зйомки, яка дозволяє користувачам записувати процес роботи з творами мистецтва. Це може бути чудовим інструментом для студентів, щоб обміркувати свій творчий процес і побачити, як їхні ідеї розвиваються з часом.

Загалом, функції та інструменти, надані Procreate, можуть бути дуже корисними для стимулювання творчості учнів початкової школи. Пропонуючи зручний інтерфейс і широкий набір функцій, Procreate може заохотити студентів досліджувати свою творчість, експериментувати з різними художніми техніками та розвивати свої навички цифрового мистецтва. Однак для вчителів важливо надавати вказівки та підтримку, щоб допомогти учням максимально використати цю програму та забезпечити позитивний і продуктивний досвід навчання.

У зв'язку з постійним розвитком технологій і віртуалізацією навчального процесу, у сучасному світі велика увага приділяється використанню цифрових інструментів у навчальних закладах. Особливо важливою є можливість впровадження таких інструментів у галузі мистецтва та творчості, оскільки вони дозволяють розширити межі уявлення та фантазії учнів.

Одним із таких цифрових інструментів, який дозволяє розвивати творчі здібності учнів, є програма Procreate. Procreate є потужним інструментом для малювання та графічного дизайну на планшетних комп'ютерах iPad. Він надає користувачам можливість творити вражаючі малюнки та ілюстрації швидко та ефективно.

Однією з ключових переваг Procreate є його інтуїтивний інтерфейс, який дозволяє навіть початківцям легко досягнути основні функції програми. Крім того, він має великий вибір пензлів, текстур та інструментів, які дозволяють реалізувати будь-яку творчу задуму учня.

Поєднання цифрових можливостей Procreate з процесом навчання може змінити підхід до викладання мистецтва та сприяти активному розвитку творчих здібностей учнів. Він дозволяє не лише створювати дотепні малюнки, але і експериментувати з різними стилями та техніками, що стимулює креативність та самовираження учнів.

Отже, використання цифрового інструменту Procreate у навчальному процесі може значно покращити якість навчання мистецтва та сприяти розвитку творчих здібностей учнів. Його потужні можливості дозволяють вільно виразити уявлення та натхнення, що робить його незамінним інструментом для навчання творчих дисциплін.

Одним із способів використання цифрового інструменту Procreate для розвитку творчих здібностей учнів початкових класів є створення ілюстрацій до літературних творів. Учні можуть малювати ключові моменти з казок або оповідань, що сприятиме їхній уяві та талантам у малюванні. Також вони можуть створювати анімації за допомогою інструментів Procreate, де можуть втілити свої ідеї та фантазії у рухомих картинках. Це допоможе розвивати їхню креативність та моторику. Крім того, вчителі можуть висвітлювати уроки малювання та художньої творчості через Procreate, навчаючи дітей відтворювати різноманітні образи та композиції за допомогою цього цифрового інструменту.

Користування цифровим інструментом Procreate на інтегрованих уроках мистецтва та інформатики в початковій школі в системі НУШ може бути дуже корисним і цікавим досвідом. Ось деякі варіанти використання:

1. Творчість: учні можуть використовувати Procreate для творення ілюстрацій та креативних проєктів під час уроків мистецтва. Вони можуть створювати цифрові малюнки, композиції та інші творчі вироби.

2. Вивчення мистецтва: використання Procreate дозволяє учням вивчати основи малюнка, колірної гами, композиції та інші аспекти мистецтва через цифровий формат.

3. Інтерактивність: завдяки можливості редагувати малюнки та ілюстрації у реальному часі, учні можуть взаємодіяти з матеріалом і навчатися більш ефективно.

4. Інформатика: Процес вивчення та використання цифрового інструменту також допоможе учням розвивати навички в галузі інформатики, такі як робота з програмним забезпеченням, використання різних інструментів та інші технологічні навички.

Отже, завдяки можливостям Procreate, учні початкових класів можуть не лише розвивати свої художні здібності, а й демонструвати свої досягнення у творчій сфері, що підвищить їхню самооцінку та зацікавленість у навчанні. Описані нами в роботі варіанти використання Procreate допоможуть зробити уроки в початкових класах НУШ більш цікавими та підвищать мотивацію учнів до навчання.

## Література

1. Станіславська Г.П. Розвиток творчих здібностей молодших школярів. Тернопіль: Навчальна книга. Богдан, 2017. 64 с.
2. Турніна О. Л. Психологія творчості: Навч. Посіб. К.: МАУП, 2017. 160 с.

УДК 371.311.6

### ПЕДАГОГІЧНІ ФУНКЦІЇ МЕТОДУ ПРОЄКТІВ

**Ведмідь Валентина**, здобувачка першого (бакалаврського) рівня вищої освіти факультету педагогіки, психології, соціальної роботи та мистецтв.

Науковий керівник – канд. пед. наук, доц. **Філоненко О. С.**, кафедра педагогіки, початкової освіти, психології та менеджменту

*У статті розглянуто метод проєктів як інноваційний підхід в освіті. Схарактеризовані основні педагогічні функції, які сприяють розвитку ключових компетентностей у здобувачів освіти.*

**Ключові слова:** проєктна діяльність, метод проєктів, розвиток.

Метод проєктів, як інноваційний підхід у педагогічній практиці, здобув популярність завдяки своїй здатності інтегрувати знання з різних навчальних дисциплін і сприяти розвитку ключових компетенцій учнів. В основі методу проєктів лежить ідея навчання через активну діяльність, де учні не просто засвоюють теоретичні знання, а й набувають практичних навичок, які можуть застосовувати у реальному житті.

Вперше концепція проєктного навчання була розроблена американськими педагогами Джоном Дьюї та Вільямом Кілпатріком на початку ХХ століття. Теоретичні основи проєктного навчання знайшли відображення у працях таких науковців як С. Мірошник, О. Пометун, Л. Порожня, Г. Сиротенко, Т. Тесленко, О. Ярошенко та інших.

Мета статті полягає у розгляді педагогічних функцій методу проєктів.

Метод проєктів орієнтований на розвиток у учнів здатності самостійно вирішувати проблеми, планувати і реалізовувати проєкти, а також працювати в команді та оцінювати результати своєї діяльності. Це підхід, який сприяє інтеграції знань із різних предметів, розвиває критичне мислення, самостійність і відповідальність, а також формує навички комунікації та співпраці. У цьому контексті метод проєктів не лише забезпечує глибше засвоєння навчального матеріалу, але й допомагає учням краще підготуватися до реального життя, розвиваючи в них комплекс навичок, необхідних для успішної соціалізації і професійної діяльності [2].

Метод проєктів є педагогічною технологією, заснованою на ідеї навчання через діяльність, де учні не просто отримують знання, а здобувають практичні навички, застосовуючи ці знання у реальних життєвих ситуаціях. Головна мета методу полягає в розвитку в учнів здатності самостійно вирішувати проблеми, планувати та реалізовувати проєкти, працювати в команді й оцінювати результати своєї діяльності.

Метод проєктів базується на таких ключових принципах:

1. Проблемність, яка полягає в тому, що основою будь-якого проєкту є проблема, яка потребує вирішення, вона повинна бути цікавою для учнів і спонукати їх до активної діяльності.
2. Самостійність – учні самі шукають шляхи вирішення, планують свої дії, розподіляють ролі в команді та здійснюють пошук інформації.
3. Результативність. Проєктна діяльність завжди спрямована на досягнення конкретного результату, який має практичне значення для учнів.

Серед основних типів проєктів можна виділити дослідницькі, творчі, практико-орієнтовані, інформаційні та рольові. У дослідницьких проєктах учні проводять дослідження з певної теми, збирають інформацію та роблять висновки. Творчі проєкти спрямовані на створення креативного продукту, тоді як практико-орієнтовані проєкти передбачають вирішення конкретної проблеми з практичним застосуванням результатів. Інформаційні проєкти полягають у зборі й аналізі даних з певної теми та їхній подальшій презентації. У рольових проєктах учні виконують завдання, наближені до реального життя, взявши на себе певні ролі.

Проєктна діяльність включає кілька етапів. Спочатку учні разом із вчителем формулюють проблему або тему, над якою будуть працювати. Далі вони планують свої дії, визначають етапи проєкту та розподіляють ролі в команді. На етапі виконання вони реалізують проєкт, збираючи інформацію або створюючи продукт. Після цього учні презентують результати своєї роботи перед однокласниками,

вчителями чи іншими учасниками проєкту. Під час завершального етапу відбувається оцінювання результатів, рефлексія та обговорення досягнень і труднощів [1].

Метод проєктів – це інноваційний підхід в освіті, який ґрунтується на організації навчання через виконання практичних завдань у вигляді проєктів. Основні педагогічні функції цього методу сприяють розвитку ключових навичок у школярів. Розглянемо головні педагогічні функції методу проєктів:

1. Мотиваційна функція. Метод проєктів стимулює інтерес учнів до навчання, оскільки вони працюють над конкретними завданнями, які мають практичне застосування. Участь у проєкті допомагає їм зрозуміти сенс та корисність навчального матеріалу, а також формує особисту зацікавленість у досягненні кінцевого результату. Метод проєктів є ефективним засобом активізації навчального процесу, оскільки він забезпечує учням можливість активно залучатися до навчальної діяльності через практичне вирішення завдань.

2. Розвивальна функція. Виконання проєктів сприяє розвитку критичного мислення, креативності, вміння аналізувати та синтезувати інформацію. Учні навчаються висловлювати свої думки, обґрунтовувати власну позицію і робити висновки на основі отриманих даних.

3. Навчальна функція. У проєктній діяльності учні не лише отримують нові знання, але й активно використовують вже набуті, поєднуючи різні галузі знань. Це сприяє глибшому засвоєнню матеріалу та формуванню міждисциплінарних зв'язків. Цей метод сприяє глибшому засвоєнню навчального матеріалу, оскільки учні не просто отримують теоретичні знання, а застосовують їх у реальних чи наближених до реальних ситуаціях. Проєктна діяльність стимулює інтерес до навчання, оскільки завдання є значущими і часто мають практичну цінність для учнів [4].

4. Соціалізуюча функція. Метод проєктів дозволяє учням працювати у групах, розвиваючи комунікативні навички, вміння співпрацювати та розподіляти обов'язки. Спільна діяльність допомагає формувати колективну відповідальність і толерантність до різних точок зору.

5. Практична функція. Під час роботи над проєктом учні набувають практичних навичок, які можна використовувати у реальному житті. Це включає навички планування, організації робочого процесу, тайм-менеджменту, що є цінними для майбутньої професійної діяльності.

6. Контрольна функція. Процес створення проєкту передбачає не лише оцінку результату вчителем, але й самооцінку та рефлексію учнями власної діяльності. Це допомагає учням вчитися об'єктивно оцінювати свої досягнення, розуміти власні сильні та слабкі сторони [3].

Роль учителя в методі проєктів полягає у координації процесу та наданні консультацій. Учителю допомагає учням формулювати проблему, дає рекомендації щодо пошуку інформації та організації роботи, але не нав'язує своєї думки, надаючи учням можливість самостійно знаходити рішення.

Таким чином, метод проєктів дозволяє не тільки забезпечити високий рівень засвоєння знань, але й формує важливі навички та компетенції, необхідні для сучасного життя, зокрема самостійність, відповідальність, комунікацію, критичне мислення та вміння співпрацювати в команді.

Залучення учнів до роботи над проєктами активізує їхню самостійність та відповідальність, оскільки вони беруть участь у всіх етапах проєктування – від планування до виконання та оцінювання результатів [4].

Метод проєктів має багато переваг, але його впровадження може супроводжуватися певними труднощами, які потребують ретельного планування та організації. А саме: реалізація проєктів може вимагати значних часових і ресурсних витрат як з боку учнів, так і з боку викладачів. Це може бути складним для організації, особливо в умовах обмеженого часу або матеріально-технічної бази. Успішність проєктів значною мірою залежить від рівня підготовки та мотивації учнів, що може створювати труднощі в разі нерівномірного розподілу зусиль серед учасників. Додатково, оцінювання результатів проєктів може бути складнішим у порівнянні з традиційними формами контролю, оскільки потребує комплексного підходу до оцінки не лише кінцевого результату, але й процесу роботи над проєктом.

Отже, педагогічні функції методу проєктів сприяють розвитку самостійності, відповідальності, навичок співпраці та критичного мислення. Використання цього методу не лише активізує навчальний процес, але й сприяє розвитку важливих особистісних і професійних навичок у учнів, готуючи їх до реальних викликів та завдань, також він позитивно впливає на самооцінку учнів, допомагаючи їм відчувати впевненість у власних силах і успіхах. Метод проєктів, завдяки своїм функціям, створює сприятливі умови для розвитку особистості учнів, підготовки їх до вирішення життєвих і професійних завдань.

### Література

1. Консультація «Метод проєктів як важливий освітній інструмент» URL: <http://www.garmoniya.mk.ua/articles/konsultaciya-metod-proyektiv-yak-vazhlyvyy-osvitniy-instrument.html>.
2. Метод проєктів – ефективна технологія навчання. URL: <https://osvita.ua/school/method/technol/1415/>.
3. Метод проєктів як один із сучасних методів навчання. URL: <https://vseosvita.ua/library/embed/01007how-ec34.docx.html>
4. Проєктне навчання: коротко про головне. URL: <https://nus.org.ua/view/proektne-navchannya-korotko-pro-golovne/>.

**МЕТОДИ ТА ПІДХОДИ ДО ФОРМУВАННЯ СЕНСОРНИХ УМІНЬ УЧНІВ ПОЧАТКОВИХ КЛАСІВ**

**Вільковська Анна**, здобувачка другого (магістерського) рівня вищої освіти факультету педагогіки, психології, соціальної роботи та мистецтв.

Науковий керівник – канд. пед. наук, доц. **Гордієнко Т. В.**, кафедра педагогіки, початкової освіти, психології та менеджменту.

*Стаття присвячена дослідженню методів та підходів до формування сенсорних навичок учнів початкових класів. Проаналізовано різні підходи до навчання учнів у ранньому віці, які сприяють розвитку їх сенсорних умінь. У статті детально розглядаються ефективні методи, які допомагають дітям розвивати відчуття, координацію та сприйняття світу навколо себе.*

**Ключові слова:** сенсорні уміння, початкові класи, методи навчання, розвиток, відчуття, координація, сприйняття.

Актуальність статті полягає в тому, що в сучасному освітньому середовищі все більше уваги приділяється розвитку сенсорних навичок у дітей. Відомо, що сенсорні уміння грають важливу роль у когнітивному розвитку дітей і впливають на їхню успішність у навчанні.

Метою статті є висвітлення різноманітних методів та підходів до формування сенсорних умінь учнів початкових класів. Ця стаття спрямована на дослідження сучасних підходів до викладання, які допомагають підвищити якість навчання та розвитку сенсорних навичок учнів.

Для формування сенсорних умінь учнів початкових класів існують різноманітні методи та підходи. Деякі з них включають в себе використання маніпулятивних матеріалів, ігрові та творчі завдання, роботу в парах або групах, використання мультимедійних засобів тощо. Важливо також створити сприятливу атмосферу в класі, де діти можуть експериментувати та вільно виражати свої думки і ідеї.

Формування сенсорних умінь у початкових класах є важливим аспектом освіти, оскільки це дозволяє дітям краще розвивати свій сприйняття та реагування на зовнішні подразники. Існує кілька методів та підходів, які можуть бути застосовані вчителями для ефективного формування сенсорних умінь учнів.

- *Ігрові методи.* Ігри є відмінним способом стимулювання сенсорних умінь у дітей. Вони допомагають розвивати координацію рухів, сприйняття форм, кольорів та текстур. Наприклад, різноманітні конструктори, монтесорі матеріали або тематичні ігри можуть бути використані для цієї мети.

Останніми роками зростає визнання важливості включення ігрових методів у навчальні програми, особливо таких предметів, як трудове навчання. Нова українська школа (НУШ) – це сучасна освітня ініціатива в Україні, яка спрямована на створення більш привабливого навчального середовища для учнів. Одним із шляхів досягнення цього є використання ігрових методів навчання таких предметів, як трудове навчання в початковій школі.

Трудове навчання є важливою частиною навчальної програми, оскільки воно допомагає учням розвивати практичні навички та розуміти цінність праці. Інтегруючи елементи гри в ці уроки, вчителі можуть зробити процес навчання більш інтерактивним і приємним для учнів. Ігри можна використовувати для моделювання реальних робочих ситуацій, залучення студентів до практичних занять, а також для розвитку командної роботи та навичок вирішення проблем [2, с.20].

Використання ігрових методів на уроках трудового навчання має кілька переваг. Перш за все, ігри можуть зробити навчання цікавим і захоплюючим для учнів, мотивуючи їх до активної участі в уроці. Ігри також дозволяють диференціювати, оскільки вчителі можуть адаптувати діяльність відповідно до індивідуальних потреб і стилів навчання учнів. Крім того, ігри можуть допомогти учням розвинути навички критичного мислення, творчі здібності та співпрацю, які необхідні для успіху в сучасному світі.

Одним із популярних ігрових методів, який можна використовувати на уроках трудового навчання, є рольова гра. У рольових іграх учні беруть на себе різні ролі та обов'язки, наприклад теслі, шеф-кухаря чи механіка, і моделюють сценарії реальної роботи. Це не тільки допомагає учням зрозуміти практичні аспекти різних професій, але й спонукає їх мислити критично та творчо [1, с.65].

Ще одним ефективним ігровим методом є використання навчальних настільних або онлайн-ігор, присвячених трудовій тематиці. Ці ігри можуть допомогти учням дізнатися про різні професії, інструменти та техніки в веселій та інтерактивній формі. Вчителі також можуть включити в ігри елементи змагання, щоб зробити процес навчання більш привабливим для учнів.

Отже, що використання ігрових методів на уроках трудового навчання в Новій українській школі може значно активізувати навчальний досвід учнів. Включивши ігри в навчальну програму, вчителі можуть створити динамічне та привабливе освітнє середовище, яке сприятиме критичному мисленню, творчості та практичним навичкам серед учнів. Оскільки освітній ландшафт продовжує розвиватися,



дуже важливо використовувати інноваційні методи навчання, такі як навчання в іграх, щоб підготувати учнів до успіху в XXI столітті [4, с.73].

- *Практичні завдання.* Проведення практичних завдань, які включають в себе різноманітні матеріали та інструменти (наприклад, рисування в маслі, ліплення з глини або складання пазлів), допомагає дітям розвивати сенсорні навички шляхом прямого контакту з різними матеріалами.

В сучасному освітньому процесі важливо враховувати індивідуальні потреби кожного учня, розвивати його творчі здібності та практичні навички. Одним із ефективних методів навчання є використання практичних завдань на уроках трудового навчання в початковій школі за принципами Нової Української Школи.

Практичні завдання допомагають дітям розвивати творчість, увагу, моторику, а також навчають їх працелюбності та вмінню працювати в команді. Вони стимулюють дітей до самостійності, допомагають зберегти та розвинути традиції в народній культурі та ремеслах [1, с.63].

Практичні завдання на уроках трудового навчання можуть включати в себе виготовлення ляльок-мотанок, розписування пташок із солі та муки, виготовлення прикрас з природних матеріалів тощо. Ці завдання дозволяють дітям не лише вдосконалити свої вміння та навички, а й розвинути уяву та образне мислення.

Такий підхід до навчання сприяє підвищенню мотивації учнів, збільшенню інтересу до навчання, а також формує в них позитивне ставлення до трудової діяльності. Враховуючи це, використання практичних завдань на уроках трудового навчання в початковій школі за принципами Нової Української Школи стає необхідністю для гармонійного розвитку особистості кожного учня.

- *Музика та рух.* Танці, музика і рухові ігри допомагають дітям розвивати власне тіло, різноманітність рухів та сприйняття ритму. Це також стимулює їхню чутливість до звуків та рухів.

Уроки трудового навчання в початковій школі є важливою складовою пізнавального процесу дітей. Вони допомагають розвинути творчі здібності, уміння працювати руками та виховують у молодших школярів бажання самовдосконалюватися. Використання музики та руху на таких уроках може додатково збагатити навчальний процес і зробити його більш цікавим та ефективним [3, с.36].

Музика має потужний вплив на психічний стан людини, зокрема на емоційну сферу. Використання мелодій та ритмів під час виконання практичних завдань на уроках трудового навчання допомагає дітям краще концентруватися, розслабитися та стимулює їх до активної діяльності. Наприклад, під час виготовлення виробу з паперу чи тканини можна включити веселу мелодію, що зробить процес творчого проектування більш захоплюючим та веселим.

Також рух є важливою складовою успішного навчання. Проведення фізичних вправ під час уроків трудового навчання сприяє покращенню координації рухів, розвитку моторики та загального фізичного стану учнів. Наприклад, під час виконання завдання з виготовленням малюнка на тканині можна пропонувати дітям виконувати рухливі вправи, які допоможуть розслабити м'язи та підвищити відчуття ритму.

Зважаючи на вищезазначені фактори, використання музики та руху на уроках трудового навчання в рамках Нової української школи може стати інноваційним підходом до навчання, який сприятиме унікальному розвитку кожної дитини. Така методика не лише розвиває творчі здібності та фізичні якості школярів, але і робить процес навчання більш захоплюючим та продуктивним [4, с.74].

- *Сенсорна гімнастика.* Спеціальні вправи для розвитку сенсорних умінь, які включають в себе масаж, дотик до різних поверхонь та інші сенсорні стимули, можуть бути відмінним методом для покращення сприйняття та обробки сенсорної інформації.

Сучасний підхід до навчання у початковій школі вимагає не лише академічних знань, а й розвитку психофізичних можливостей учнів. Одним із інноваційних методів, який успішно впроваджується в навчальний процес, є використання сенсорної гімнастики на уроках трудового навчання.

Сенсорна гімнастика – це комплекс вправ, спрямованих на розвиток чуттєвих органів, координації рухів та сприйняття всебічному розвитку дитини. Цей вид гімнастики допомагає учням краще сприймати і аналізувати інформацію, підвищує концентрацію уваги та розвиває фізичну кмітливість [4, с.72].

На уроках трудового навчання сенсорна гімнастика може бути включена як перед уроком, для підвищення активності та готовності до навчання, так і під час уроку, як перерва між вправами або як частина комплексного завдання. Проведення цих вправ сприяє не лише фізичному, а й психологічному розвитку дітей, допомагаючи їм краще усвідомлювати матеріал і відповідні вміння та навички.

Використання сенсорної гімнастики на уроках трудового навчання в початковій школі є важливим компонентом комплексного розвитку учнів. Цей підхід сприяє покращенню навчального процесу, розвитку креативності та підвищенню загального рівня здоров'я дітей.

Загальний підхід до формування сенсорних умінь у початкових класах полягає в тому, щоб створювати стимулююче середовище для дітей, щоб вони могли ефективно розвинути свої сенсорні навички. Комбінація різних методів і підходів допоможе дітям краще розуміти та сприймати світ навколо себе через їхні сенсорні канали.

## Література

1. Гордієнко Т. В., Білоусова Н. В. Упровадження інноваційних технологій в освітній процес початкової школи. *Вісник Черкаського університету. Серія: Педагогічні науки.* № 4 2017. С. 62 – 68.
2. Гордієнко Т.В., Долматова М.П. Особливості професійної підготовки вчителя початкової школи. *Наукові записки. Серія «Психолого-педагогічні науки» (Ніжинський державний університет імені Миколи Гоголя) / за заг. ред. проф. Є.І.Коваленко.* Ніжин: НДУ ім. М.Гоголя, № 3, 2018. С.18-23.
3. Гордієнко Т.В., Білоусова Н.В. Прийоми організації діяльнісного підходу в початковій школі на уроках «Я досліджую світ». *Наукові записки. Серія "Психолого-педагогічні науки" (Ніжинський державний університет імені Миколи Гоголя) Ніжин: НДУ ім. М. Гоголя, 2022. № 3. с.30-38*
4. Демченко Н.М., Гордієнко Т.В. Особливості використання навчального тренінгу як засобу підготовки майбутнього вчителя *Наукові записки. Серія "Психолого-педагогічні науки" (Ніжинський державний університет імені Миколи Гоголя) / за заг. ред. В. В. Бурназової.* Ніжин: НДУ ім. М. Гоголя, 2023. № 1. с.71-78.

УДК 373.2.015.3:159.942.5]:82-343

## ОСОБЛИВОСТІ ФОРМУВАННЯ ЕМОЦІЙНОЇ КУЛЬТУРИ ДИТИНИ СТАРШОГО ДОШКІЛЬНОГО ВІКУ ЗАСОБАМИ КАЗОК

**Гарус Катерина**, здобувачка другого (магістерського) рівня вищої освіти факультету дошкільної, початкової освіти і мистецтв, Національний університет «Чернігівський колегіум» імені Т. Г. Шевченка.

Науковий керівник – канд. пед. наук, доц. **Смолянюк Ю. М.**, кафедра дошкільної та початкової освіти, Національний університет «Чернігівський колегіум» імені Т.Г. Шевченка, м. Чернігів, [yulia.sml@ukr.net](mailto:yulia.sml@ukr.net), [orcid.org/0000-0001-7058-8207](https://orcid.org/0000-0001-7058-8207)

*У статті проаналізовано особливості формування емоційної культури дитини старшого дошкільного віку засобами казок в освітньому процесі закладу дошкільної освіти. Висвітлено, що емоційна культура визначає здатність дитини розуміти, виражати та контролювати свої емоції, що є основою для успішної соціалізації та розвитку в подальшому житті. Казки, як форма художнього мовлення, містять у собі глибокі морально-етичні основи, сприяють розвитку уяви, емоційного сприйняття світу та позитивних соціальних моделей поведінки.*

*У рамках цієї теми досліджується роль казок у формуванні емоційної компетентності дітей, а також педагогічні умови, що сприяють ефективному впливу казкових сюжетів на емоційну сферу дітей старшого дошкільного віку. Особлива увага приділяється методам та прийомам роботи педагога-вихователя, які допомагають дітям усвідомлювати й переживати емоції персонажів, розвивати здатність до співчуття, формувати етичні норми поведінки та соціальні взаємодії.*

*Робота акцентує на важливості інтеграції казок в освітній процес, використовуючи різноманітні форми діяльності, такі як читання, обговорення, рольові ігри та театралізовані вистави, що дозволяють дітям глибше вникнути в емоційну складову сюжетів. Педагогічні умови, зокрема створення сприятливої емоційно-психологічної атмосфери, індивідуальний підхід до дітей, а також вибір казок, відповідних віковим особливостям та емоційному розвитку є ключовими для успішного формування емоційної культури дошкільників.*

*Казки є гуманним і соціальним засобом виховання дітей дошкільного віку, в якому дитина займає позицію суб'єкта соціалізації. У процесі виховання дитини за допомогою казки відбувається соціальна адаптація та соціально-особистісне зростання, розвиваються моральні, духовні та особистісні характеристики старших дітей, формуються риси особистості та накопичується соціальний досвід спілкування з іншими людьми. Засвоєння соціальних норм у різних життєвих ситуаціях, дружні стосунки з однолітками та дорослими, все це формує особистість соціально компетентної дитини дошкільного віку. Казки сприяють формуванню почуття єдності, довіри, співчуття та співпраці, що безпосередньо становить основу соціальної компетентності особистості.*

*Перспективи подальшого розвитку вбачаємо у підготовці та апробації педагогічних рекомендацій щодо розвитку емоційної культури дошкільників засобами вивчення казок.*

**Ключові слова:** емоційна культура, педагогічні умови, діти дошкільного віку; казка.

This article analyzes the peculiarities of the formation of the emotional culture of a child of older preschool age by means of fairy tales. It is revealed that emotional culture determines the child's ability to understand, express and control their emotions, which is the basis for successful socialization and development in later life. Fairy tales, as a form of artistic speech, contain deep moral and ethical foundations, contribute to the development of imagination, emotional perception of the world and positive social models of behavior.

Within the framework of this topic, the role of fairy tales in the formation of children's emotional competence is investigated, as well as pedagogical conditions that contribute to the effective influence of fairy tale plots on the emotional sphere of children. Special attention is paid to the methods and techniques of the educator's work, which help children realize and experience the emotions of the characters, develop the ability to empathize, form ethical norms of behavior and social interactions.

The work emphasizes the importance of integrating fairy tales into the educational process, using various forms of activity, such as reading, discussion, role-playing games and theatrical performances, which allow children to delve deeper into the emotional component of the plots. Pedagogical conditions, in particular, the creation of a favorable emotional and psychological atmosphere, an individual approach to children, as well as the selection of fairy tales appropriate to age characteristics and emotional development, are key to the successful formation of the emotional culture of preschoolers.

Fairy tales are a humane and social means of educating preschool children, in which the child takes the position of a subject of socialization. In the process of educating a child with the help of a fairy tale, social adaptation and socio-personal growth occur, the moral, spiritual and personal characteristics of older children develop, personality traits are formed and social experience of communicating with other people is accumulated. The assimilation of social norms in various life situations, friendly relations with peers and adults, all this forms the personality of a socially competent preschool child.

Fairy tales contribute to the formation of a sense of unity, trust, compassion and cooperation, which directly forms the basis of the social competence of the individual.

We see prospects for further development in the preparation and testing of pedagogical recommendations for the development of the emotional culture of preschoolers by means of studying fairy tales.

**Keywords:** emotional culture, pedagogical conditions, preschool children; tale.

**Постановка проблеми.** Дошкільний вік – це період інтенсивного формування емоційної сфери особистості, що є важливою системою, яка керує поведінкою людини, проявляється у ставленні до реальних явищ та уможливорює адекватну взаємодію з оточуючими.

Однак результати досліджень свідчать, що коли негативні тенденції у формуванні емоційної сфери дитини (невміння адекватно виражати емоції, невідповідна реакція на емоційні переживання інших, підвищена вираженість емоційних переживань, підвищена емоційна напруженість тощо) посилюються, це неминуче позначається на взаєминах з оточуючими (конфліктність, агресивність, відчуженість, невідповідна вести діалог, домовлятися та досягати компромісу) та на невідповідності взаємодіяти, домовлятися, йти на компроміс, на соціальні навички, емоційну культуру в цілому. Саме тому питання емоційного розвитку дітей дошкільного віку є важливим.

**Аналіз останніх досліджень і публікацій.** Психологічні механізми дитячих емоцій та культура емоцій є предметом багатьох наукових досліджень. Проблема формування емоційної сфери відображена в роботах Н. Денисової, О. Ізотової, О. Запорожець, О. Кононко, О. Кульчицької, О. Нікіфорової, І. Сопрун, Г. Урунтаєвої, П. Яковсона та інших вчених.

Казки відіграють важливу роль у формуванні особистості та розвитку дітей дошкільного віку. Вчені, як Г. Бєленька, А. Богуш, Н. Гавриш, В. Сухомлинський та ін. досліджували виховний потенціал казки та її вплив на емоційну та інші сфери цілісного розвитку дитини дошкільного віку.

**Мета статті** – проаналізувати особливості формування емоційної культури дитини старшого дошкільного віку засобами казок в освітньому середовищі закладу дошкільної освіти.

**Виклад основного матеріалу дослідження.** Сучасне життя супроводжується надмірним зростанням інтенсивності та частоти емоційних стресів, спричинених нестабільністю соціально-економічної та політичної ситуації в країні. Ці фактори також мають значний вплив на підростаюче покоління, яке є більш вразливим, ніж дорослі, через свою незрілу емоційну сферу. На відміну від дорослих, діти не є емоційно стабільними і ще не навчилися контролювати свої емоції та керувати своєю поведінкою. Неконтрольовані емоції та нездатність дітей довільно керувати ними можуть мати різноманітні негативні наслідки для дітей, їхніх батьків та оточення.

Загалом, емоції людини – одна з найважливіших сторін психіки та форма відображення об'єктивної реальності [1]. Емоції відіграють важливу роль у психічному розвитку людини. Вони впливають на формування особистості та розвиток пізнавальних процесів, координують діяльність суб'єкта через оцінку важливих зовнішніх і внутрішніх сигналів, є невід'ємною частиною життя, активізують сенсорну та пізнавальну діяльність індивіда і є потужним засобом набуття особистого досвіду.

Емоційне життя людини – це сукупність емоційних станів, які вона переживає. Це особлива форма існування дитини в навколишньому світі, коли реальні об'єкти, в тому числі, класифікуються як «приємні» і «неприємні». Пізнаючи світ і певною мірою змінюючи його, дитина переживає все, з чим стикається: задоволення і незадоволення, радість і смуток, обурення і захоплення, гнів і сором, впевненість і збентеження.

Різноманітні переживання дитини виявляють її ставлення до того, що відбувається навколо, і відображаються в її почуттях та емоціях. Емоційний розвиток є важливою частиною загального психічного розвитку протягом перших 7-10 років життя, а емоції є психофізіологічною особливістю дитинства. Її вікові зміни визначають специфіку поведінки дитини на ранніх етапах розвитку. Діти живуть емоціями та керуються ними у виборі моделей поведінки.

Емоції «керують» усіма аспектами життя. Вони супроводжують емоційну та практичну поведінку дітей і керують їхньою розумовою діяльністю. У дітей дошкільного віку емоції стають дедалі глибшими, стійкішими та раціональнішими. Найсильнішим і найважливішим джерелом дитячого досвіду є стосунки з іншими людьми. Діти народжуються з потенціалом емоційної чутливості, емоційної пам'яті, емоційної обробки та емоційного навчання. Ці вроджені елементи формують емоційну культуру дитини. Поступово дитина вчиться розуміти, аналізувати і контролювати власні почуття та емоції, а також відчувати і розуміти настрій тих, хто її оточує. Щоб уникнути симптомів інертності, байдужості та емоційної глухоти, життя дітей дошкільного віку організоване, а їхня діяльність проявляється через їхню емоційний розвиток.

Високорозвинена емоційна сфера, зокрема емоційна культура дитини, є однією з умов ефективного процесу соціалізації дітей дошкільного віку. Розвиток емоційної культури впливає на моральну поведінку, соціальну активність та формування ефективної взаємодії дитини з колективом і педагогами. Емоційна культура включає в себе здатність розуміти і поважати почуття інших, «співпереживати» почуттям інших та ділитися своїми переживаннями з іншими [2].

Згідно з іншим визначенням, емоційна культура – це складне і динамічне явище з багатою емоційністю, низкою різних переживань і емоційних реакцій, усвідомленням власних почуттів і власної емоційної поведінки, а також розвинутою здатністю розуміти почуття інших і брати на себе відповідальність за свої власні почуття [2].

Емоційна культура, яку також визначають як частину базової культури, є важливою якістю особистості, що виявляється у знаннях, уміннях і навичках розуміти, виражати й оцінювати свої емоції, адекватних способах емоційного реагування, емпатії та рефлексії. Це здатність людини до:

- повноцінного сприйняття та аналізу емоцій, настроїв та емоційних станів;
  - усвідомлення та визнання важливості емоційних аспектів життя, необхідності адекватного емоційного реагування та орієнтації на моральні норми;
  - співвіднесення своєї поведінки, дій та вчинків з цими нормами [3].
- Формуючи емоційну культуру, діти навчаються контролювати своє життя, тобто не дозволяти емоціям, особливо негативним, домінувати над своїми словами, думками та вчинками [3].

Відсутність емоційної культури проявляється у підвищеному рівні тривожності, ригідності, у здатності виявляти співчуття та підтримку іншим, низькій емоційній грамотності та невмінні ідентифікувати як власний емоційний стан, так і стан інших людей, призводить до конфліктності та несприятливого психологічного клімату в дитячому середовищі.

Серед особливостей емоційної культури дітей вирізняють:

- діти з емоційною культурою можуть розрізняти різні емоції, розуміти їхні причини та вплив на поведінку. Вони можуть визначати власні емоції та емоції інших людей;
- діти з розвинутою емоційною культурою вміють керувати своїми емоціями, зокрема виявляти стратегії для заспокоєння себе під час стресових ситуацій;
- емпатія – це вміння відчувати та розуміти емоції інших людей. Діти з розвинутою емоційною культурою здатні відчувати співчуття та розуміти перспективу інших;
- діти з емоційною культурою вміють ефективно спілкуватися про свої емоції, а також реагувати на емоційні вирази інших людей;
- толерантність до негативних емоцій: здорова емоційна культура вчить дітей тому, що важливо не піддаватися впливу негативних емоцій, але вміти їх виявляти та виражати в конструктивний спосіб.

Розвинена емоційна культура сприяє створенню емоційно безпечного середовища, де діти навчаються комфортно виражати свої почуття та ділитися ними з іншими. Загалом, емоційна культура дітей є ключовим аспектом їхнього розвитку і впливає на їхнє загальне благополуччя та соціальну адаптацію.

Усна народна казка має велике виховне значення в житті дітей. У казках міститься національна самобутність кожної країни, яка передається з покоління в покоління. Особливий інтерес викликає той факт, що чим старша казка, тим більший її соціальний і виховний вплив на формування особистості та її розвиток.

Український народ має свої звичаї, культуру, традиції та вірування, які передаються з покоління в покоління. Поряд з іншими факторами, саме соціокультурне середовище формує певні риси особистості. Коли люди засвоюють культурні цінності та кодекси поведінки, вони передають їх з покоління в покоління. У фольклорі всіх народів світу казки займають особливе місце як жанр усної народної творчості, за допомогою якого відбувається виховання та загальний розвиток дітей дошкільного віку. Усі

форми і методи виховання сприяють розвитку емоційної сфери, але казка відіграє особливу роль у збагаченні емоційного досвіду дітей.

Казки змушують дітей сміятися або плакати, переживати або сподіватися, проявляти емоції та співпереживання, усвідомлювати мотиви моральних вчинків. Емоційний розвиток дітей дошкільного віку пов'язаний насамперед з появою нових інтересів, мотивацій та бажань. До кінця дошкільного віку діти починають усвідомлювати свої почуття та переживання і починають їх кваліфікувати. Цю можливість забезпечує розуміння емоційних станів інших (емпатія). До кінця дошкільного віку афективна сфера зазнає багато змін. Відбувається узагальнення досвіду, і в результаті узагальнення емоційного досвіду у дітей з'являються стійкі емоції, відбувається диференціація між внутрішніми та зовнішніми емоціями [5].

Розвиток емоційної сфери дітей дошкільного віку нерозривно пов'язаний з їх спілкуванням з дорослими та однолітками. Успішний розвиток емоційної сфери дітей дошкільного віку вимагає врахування сукупності цих особливостей психіки та створення умов, необхідних для розвитку емоційної сфери.

Таким чином, емоційний розвиток дитини дошкільного віку та розвитку її емоційної культури – це цілеспрямований виховний процес, тісно пов'язаний з особистісним розвитком дитини, процесом соціалізації та творчої самореалізації, введенням у світ міжособистісних відносин і засвоєнням культурних цінностей. З самого народження діти знайомляться з казками, які розповідають їм дорослі. Казки відображають минуле і сучасне, а також культурні цінності українського народу [4].

Казки відіграють важливу роль у житті дитини. Через казки діти усвідомлюють красу, розуміють добро і зло, навчаються бути товаришескими і доброзичливими, навчаються бути людьми. Вони сприяють розвитку естетичних почуттів, без яких неможливо розвинути благородство душі і щире чутливість до людської біди, горя і страждань. І не тільки пізнають, а й реагують на події та явища в навколишньому світі, виявляючи ставлення до добра і зла. Через казки діти входять у соціум і виховуються в інтелектуальній, естетичній, моральній та трудовій сферах. Діти активно засвоюють загальнолюдські норми, правила та цінності поведінки людини в суспільстві. Формуються і виховуються такі риси характеру, як людяність, доброта, повага, відповідальність, чесність, самостійність, працьовитість, справедливість і самоповага. Слухаючи казки, старші діти дізнаються про життя в суспільстві, допомагають старшим, навчаються не ображати молодших за себе та допомагати друзям і одноліткам у складних життєвих ситуаціях. Діти роблять висновки зі свого досвіду в групах однолітків та аналізують власну поведінку у спілкуванні з батьками та іншими дорослими.

Українські народні казки можна поділити на типи за жанрами: казки про тварин, соціальні казки, родинно-побутові казки та чарівні казки, які переплітаються між собою за сюжетним змістом та художньо-метафоричною специфікою. Чарівні та соціально-побутові казки мають неабияке значення для дітей дошкільного віку. До соціально-побутових казок належать історії, в яких події наближені до реального життя [5].

Для світу казок характерні такі суперечливі категорії, як добро і зло, бездумний послух і непослух, щастя і нещастя, справедливість і несправедливість, хоробрість і боягузтво. Дітей цікавлять казки про тварин, в яких тварини розвивають людський характер і борються зі злом і несправедливістю. Ці історії сатиричні та гумористичні, а персонажі мають свої унікальні характери та темпераменти. У них висміюються такі людські риси, як лінь, заздрість, підлість і хитрість.

Проте є й позитивні персонажі, яким притаманні доброта, працьовитість і чесність. Головними героями цих історій є домашні тварини (півні, свині, собаки та кози) та дикі тварини (кролики, вовки, ведмеді, їжаки, лисиці та раки). Кожна тварина має певні риси характеру, які зазвичай притаманні людині. Наприклад, кролики боязкі, лисиці хитрі, улесливі та підступні, раки та черепахи повільні, ведмеді незграбні тощо.

Казки допомагають формувати у дітей ставлення та світогляд про навколишній світ. Кожна казка має соціальний та виховний вплив, виховуючи порядність, доброту, чесність та працьовитість. Крім того, казки збагачують мову дитини новими словами та формують позитивне ставлення до всього, що її оточує.

Казки є гуманним і соціальним засобом виховання дітей дошкільного віку, в якому дитина займає позицію суб'єкта соціалізації. У процесі виховання дитини за допомогою казки відбувається соціальна адаптація та соціально-особистісне зростання, розвиваються моральні, духовні та особистісні характеристики старших дітей, формуються риси особистості та накопичується соціальний досвід спілкування з іншими людьми [5]. Засвоєння соціальних норм у різних життєвих ситуаціях, дружні стосунки з однолітками та дорослими, все це формує особистість соціально компетентної дитини дошкільного віку.

Казки відображають культурні та загальнолюдські цінності українського народу і написані дуже лаконічною, доступною для розуміння дітей дошкільного віку мовою. Слухаючи українські народні казки, діти також можуть дізнатися про міфи, народні перекази, етнічні особливості, усну народну творчість,

обряди, побут і культурні цінності. Прислів'я, приказки, байки, порівняння та перебільшення – все це додає казкам неповторного колориту. Дорослі, розповідаючи казки, відкривають дітям доступ до усної народної творчості та багатомітової історії народу. Граючись, діти наслідують героїв улюблених казок і прагнуть бути схожими на героїв улюблених казок.

Кожна казка має свою мораль, через яку важливо, щоб діти вчилися мудрості, поваги та любові. Казки мають найбільший соціально-виховний вплив на формування особистості та розвиток дітей дошкільного віку, оскільки виконують соціокультурну, творчу, мовну, образотворчу, культурологічну, етнічну та інші функції.

Слухаючи дитячі казки, діти засвоюють правила суспільного життя, навчаються нормам поведінки в соціумі, долучаються до «вирішення соціальних проблем». Це сприяє розвитку особистості дошкільнят, які за допомогою дорослих глибоко проникають у дивовижний, чарівний і фантастичний світ улюблених казкових героїв і намагаються наслідувати їх в усьому.

Програма розвитку дитини дошкільного віку «Українське дошкілля» містить перелік рекомендованих казок для читання дітям середнього та старшого дошкільного віку [6]. Наприклад, для п'ятирічних дітей це такі народні казки, як «Солом'яний бичок», «Два жадібні ведмеді» тощо. Для дошкільнят віком від 6 років є такі казки: "Ох", "Зимівля звірів" тощо [6]. Ці та інші казки також можна використовувати на заняттях, спрямованих на формування основ соціальної компетентності дітей дошкільного віку.

Вважаємо за необхідне навести типи казок за іншою класифікацією:

– художні казки. Це історії, які зазвичай називають казками, міфами або притчами. Художні казки мають дидактичний, корекційний та психотерапевтичний аспект;

– народні казки. Давня свідомість змогла виявити індивідуальність людських емоцій і стосунків, таких як любов, смуток і страждання. Цей феномен ми використовуємо сьогодні у психологічній та педагогічній практиці;

– дидактичні казки.

Отже, казки мають значний вплив на формування емоційної культури дітей дошкільного віку з причин:

– казки дозволяють дітям відчувати емоції персонажів і співчувати їм. Вони можуть сприяти розвитку емпатії, оскільки діти переживають та уявляють ситуації інших персонажів;

– казки часто мають мораль, яка вчить дітей розуміти свої власні емоції та емоції інших людей. Вони навчають, як виражати свої почуття конструктивно та ефективно;

– казки запрошують дітей у світ фантазії, де вони можуть уявляти різні ситуації, переживати пригоди та розв'язувати проблеми. Це сприяє розвитку їхньої уяви та креативності;

– багато казок мають позитивну мораль, яка навчає дітей важливим життєвим урокам та цінностям, таким як дружба, справедливість, чесність та толерантність тощо [5, 6].

У цілому, казки відіграють важливу роль у формуванні емоційної культури дітей дошкільного віку, допомагаючи їм розуміти світ навколо себе та розвивати ключові навички для успішної взаємодії з ним.

**Висновки.** У результаті дослідження було підтверджено важливість казок як ефективного засобу формування емоційної культури у дітей старшого дошкільного віку. Казки сприяють розвитку емоційної чутливості, здатності розпізнавати і виражати свої емоції, а також формують у дітей соціальні навички, необхідні для гармонійної взаємодії з оточенням. Через казкові образи і ситуації діти не лише пізнають емоції, а й вчаться розуміти їх природу та виявляти емоційну підтримку до інших. Важливими аспектами є емоційна забарвленість казок, їх здатність до глибокої ідентифікації з персонажами, а також морально-етичні уроки, які вони несуть.

Рекомендації, які випливають з дослідження, вказують на необхідність інтеграції казок у навчально-виховний процес закладів дошкільної освіти як інструменту не тільки для розвитку мовлення, а й для емоційного розвитку дитини. Важливою є роль вихователя у виборі казок та їх інтерпретації з огляду на емоційно-ціннісні аспекти, що можуть сприяти розвитку емоційної компетентності дитини.

Перспективи подальшого розвитку вбачаємо у підготовці авторської збірки казок для дітей дошкільного віку та апробації щодо розвитку емоційної культури старших дошкільників засобами казок.

### Література

1. Гоулман Д. Емоційний інтелект. Переведено з англ. С. Л. Гумецької. Харків: Віват, 2019. 512 с.
2. Москвічова, Ю. О., & Родрігес, М. І. (2022, January). Емоційна культура молодших школярів як педагогічна проблема. In *VII Міжнародна науково-практична конференція «Актуальні проблеми сучасної науки, суспільства та освіти»*. НПК-Наук. конф. Харків. С. 929-935.

3. Олійник О. Емоційна компетентність: шляхи реалізації якісного розвитку дитини дошкільного віку. Педагогічна освіта: теорія і практика: збірник наукових праць. Кам'янець-Подільський, 2018. Випуск 24 (1–2018). Частина 2. С.265-270

4. Рибалко Л. С. Педагогічна казка "Методи виховання" / Л. С. Рибалко, Д. Р. Овсюк // Духовно-інтелектуальне виховання і навчання молоді в ХХІ столітті : міжнар. період. зб. наук. пр. / Всесвіт. наук. ноосфер.-онтол. т-во [та ін.] ; за заг. ред. В. П. Бабича, Л. С. Рибалко, Л. А. Штефан. Харків, 2021. Вип. 3. С. 95–98.

5. Пісоцька Л. М., Пісоцький О. П. Лекції з педагогіки дошкільної. Ніжин: НДУ ім. М. Гоголя, 2020. 209 с.

6. Програма розвитку дитини дошкільного віку «Українське дошкільня» / за заг. ред. О. В. Низковської. Тернопіль: Мандрівець, 2017. 256 с.

#### References

1. Golman D. Emotional intelligence. Trans. from English S. L. Gumetska. Kharkiv: Vivat, 2019. 512 p.

2. Moskvicheva, Y. O., & Rodriguez, M. I. (2022, January). Emotional culture of younger schoolchildren as a pedagogical problem. In VII International scientific and practical conference "Actual problems of modern science, society and education". NPK-Nauk. conf. Kharkiv (pp. 929-935).

3. Oliynyk O. Emotional competence: ways to implement quality development of a preschool child. Pedagogical education: theory and practice: collection of scientific papers. Kamianets-Podilskyi, 2018. Issue 24 (1–2018). Part 2. P.265-270

4. L. S. Rybalko Pedagogical fairy tale "Methods of education" / L. S. Rybalko, D. R. Ovsyuk // Spiritual and intellectual education and training of youth in the 21st century: international. period. coll. of science pr. / Universe. of science noosphere.-ontol. t-vo [etc.] ; in general ed. V. P. Babicha, L. S. Rybalko, L. A. Shtefan. – Kharkiv, 2021. – Issue 3. – pp. 95–98.

5. Pisotska L.M., Pisotskii O.P.. Lectures on preschool pedagogy. Nizhin: NSU named after M. Gogol, 2020. 209 p.

6. Preschool child development program "Ukrainian Kindergarten" / according to general ed. O. V. Nyzkovskaya. Ternopil: Mandrivets, 2017. 256 p.

УДК 364-057.87:004.08-042.72

### МОБІЛЬНА ЗАЛЕЖНІСТЬ СЕРЕД УЧНІВСЬКОЇ МОЛОДІ: ПРИЧИНИ ТА НАСЛІДКИ

**Горбатенко Юлія**, здобувачка першого (бакалаврського) рівня вищої освіти 4 курсу факультету педагогіки, психології, соціальної роботи та мистецтв.

Науковий керівник – канд. пед. наук, доц. **Останіна Н. С.**, кафедра соціальної педагогіки і соціальної роботи

*У статті висвітлено проблему мобільної залежності серед учнівської молоді, її причини та наслідки для психічного і емоційного здоров'я особистості. Здійснено аналіз проведених досліджень впливу мобільної залежності на поведінку певних категорій учнівської молоді, наведено статистичні показники. Автор статті підкреслює важливість усвідомлення масштабів явища, його негативних рис, а, також, необхідність розробки ефективних стратегій попередження ризиків мобільної залежності серед учнівської молоді.*

**Ключові слова:** мобільна залежність, учнівська молодь, гаджет, номофобія, смартфон.

**Постановка проблеми.** Мобільна залежність – це психологічна пристрасть, сильний потяг до телефону і неможливість знаходитися без нього. Залишаючись без гаджета, залежна людина відчуває стрес, емоційне «притуплення», не може зосередитись на своїх діях, нудьгує і відчуває, ніби чогось не вистачає, можливі прояви агресії. Залежність від гаджетів може зруйнувати реальне життя та сформувані віртуальне. Неконтрольоване використання гаджетів може призводити до низки проблем із психологічним і фізичним здоров'ям: порушенням зору, підвищенням почуття тривоги, порушенням сну, проявами депресії, апатії чи агресивності, зниженням концентрації уваги, порушенням пам'яті, проблемами з соціальною адаптацією, неможливістю виражати та ідентифікувати свої емоції [2].

**Аналіз сучасних наукових досліджень.** Британські дослідники назвали мобільний телефон «черговим наркотиком нового покоління»[1]. Згідно отриманих даних, кожен шостий житель планети знаходиться під впливом мобільної залежності.

У своїх поглядах академік Діана Джеймс (Австралія) стверджує, що мобільний телефон викликає у людини психологічну залежність, яка за своєю силою перевищує залежність людини від паління[1]. Так само дослідник вважає, що залежність від мобільного телефону вища за залежність від комп'ютера, тому що від комп'ютера можна піти, а мобільний легко вміщується у кишеню.

Психолог Серджіо Чапарро з Нью-Джерсі провів експеримент, під час якого 220 осіб мали вимкнути мобільні телефони, як пропонувалось – на 72 години. В результаті лише 3 респондента пройшли експеримент до кінця, решта – залишили його[1]. Зі слів Чапарро досліджувані відчували дискомфорт, хвилювання, тривогу и навіть паніку, в них знижувалась самооцінка, а рівень знервованості, навпаки, зростав, багато впадали в депресію, дехто навіть погрожував суїцидом.

Схожі експерименти проводились й іншими науковцями зі США, Австралії й Англії. Результати аналогічні.

Проведені дослідження вказують на факт того, що швидкими темпами формується мобільна залежність у дітей. В західній Європі 97% дітей віком від 7 до 14 років мають мобільний телефон і користуються ним не менше 10 годин на тиждень. Така статистика викликала занепокоєння не лише психологів, а і лікарів. Тому, в 2006 році Управління досліджень Європарламенту опублікувало доповідь з рекомендаціями для країн – членів Євросоюзу: ввести заборону на користування мобільними телефонами дітьми, що не досягнули підліткового віку. Було навіть запропоновано вилучити з продажу іграшкові мобільні телефони, щоб не формувати у дітей занадто ранній інтерес до мобільного зв'язку.

На підставі проведених досліджень, виділяють такі перші “дзвіночки” залежності, коли неконтрольоване використання гаджетів призводить до низки проблем із психологічним і фізичним здоров'ям:

- порушення постави, зору, координації рухів, кровообігу та травлення, головні болі, болі в шиї та спині;

- депресія, апатія, агресивність;
- тривожність, порушення сну;
- низька концентрація уваги, порушення пам'яті та когнітивних функцій;
- зниження соціальної адаптації;
- зниження емоційного світосприйняття, неможливість виражати та ідентифікувати свої емоції.

Залежність від гаджетів руйнує реальне життя та формує віртуальне.

Мобільні технології об'єднують країни й різні групи людей. З іншого боку, мобільна індустрія відповідальна за те, що ізолювала підлітків від зовнішнього світу, зробила їхнє життя сірим і самотнім. Така залежність для підлітків загрожує серйозними наслідками:

- Ожиріння. Постійне використання гаджетів веде до сидячого способу життя.

Підлітки днями безперервно сидять на дивані, харчуючись фаст-фудом у перервах між іграми. У довгостроковій перспективі це призводить до нестачі фізичної активності та ожиріння. У свою чергу, ожиріння може стати причиною серцево-судинних захворювань, цукрового діабету або артриту.

- Агресивність. Недавні дослідження показали, що підлітки, які багато грають у жорстокі, агресивні ігри на мобільних пристроях, схильні проявляти агресію у ставленні до однолітків. Також вони схильні до грубого й

неввічливого ставлення до вчителів.

- Проблеми з поведінкою. Батьки дітей з мобільною залежністю часто зіштовхуються з безліччю неприємних ситуацій: діти ображають один одного, підглядають паролі батьків й таємно їх використовують; переглядають заборонені сайти, а коли втрачають до них доступ, намагаються отримати його назад, використовуючи паролі батьків. Щоб отримати доступ до комп'ютера, брешуть батькам, що їм потрібен Інтернет для підготовки до уроків. Замість цього вони грають у комп'ютерні ігри. Коли дитині кажуть встати з-за комп'ютера або відкласти мобільний пристрій, у неї відбуваються спалахи гніву. Також, діти постійно змагаються за право посидіти за комп'ютером або пограти на планшеті.

- Порушення сну. Мобільні пристрої заважають нормальному режиму сну в дітей. Постійне смс-листування займає в них частину нічного часу. Тому вдень діти можуть відчувати себе втомленими. У них спостерігаються проблеми з концентрацією, через що знижується успішність у школі.

- Проблеми у стосунках з тими, хто їх оточує. Стаючи все більш залежними від мобільних пристроїв, підлітки прагнуть володіти найсучаснішим гаджетом, незалежно від його вартості. Тому залежний підліток стає більш меркантильним у стосунках. У суспільстві, де цінується взаємодопомога й безкорисливість, він часто відчуває себе самотнім. Йому важко заводити нових друзів, він віддаляється від сім'ї та близьких людей[3].

Отже, мобільна залежність є серйозною проблемою сучасного суспільства. Це може призвести до проблем із фізичним та психічним здоров'ям, а також до зниження продуктивності і збільшення стресу. Для боротьби з цією проблемою важливо уміти встановлювати межі в користуванні мобільними пристроями, регулярно відпочивати від них і зосереджуватися на реальних спілкуваннях та справах. Розглянемо *передумови* мобільної залежності.

У міру науково-технічного розвитку цивілізації, урбанізації суспільства, збільшення вимог до сучасника зростає кількість психічних розладів і розширюється різноманіття фобій. Однією з молодих сучасних фобій, розвиток якої стартувало в 1973 році з моменту випуску першого прототипу



портативного стільникового телефону, є номофобія – алогічний нав'язливий інтенсивний страх залишитися без «мобільника».

Номофобія часто супроводжується видозміненим страхом опинитися безпорадним й ізольованим від зовнішнього середовища. У групі ризику – самотні люди та мешканці сільських регіонів, переважно пенсійного віку. Літні особи дуже бояться залишитися без зв'язку з родичами. Їм страшно, що при поломці мобільника, вони не зможуть своєчасно викликати бригаду швидкої допомоги, відповідно не отримають необхідної допомоги. Отже, номофобія безпосередньо пов'язана з патологічною боязню самотності [4].

Смартфон забезпечує безперебійний доступ до віртуальних майданчиків і соціальних мереж. Спілкування в віртуальному світі створює для людини ілюзію, що він має широке коло спілкування, має багато друзів і приятелів. Якщо людині ніхто не дзвонить, не присилає повідомлення і листи на «мило», що не «лайкають» пости, не стукає в «sкаур», він відчуває власну нікчемність і непотрібність. Винуватець такого феномена – комплекси неповноцінності і надмірно низька самооцінка особистості.

Ще одна причина номофобії – жага влади і визнання в соціумі. Для багатьох сучасників постійна тусовка в віртуальному світі, ведення блогів, розміщення роликів в мережах – спосіб домогтися популярності, відчути себе затребуваною зіркою. Відсутність мобільного зв'язку позбавляє людину можливості отримати чергову порцію погладжувань.

Нерідко фундамент номофобії серед дітей і підлітків – банальний стадний інстинкт. Тінейджери хочуть йти в ногу з модою, бути як всі. Відсутність крутого гаджета для них – ознака ущербності. Таку життєву позицію часто підкріплюють дорослі, що ставлять матеріальні блага на перше місце серед існуючих цінностей.

Також, вважаємо, що причина стрімкого розвитку номофобії серед молоді – негативний вплив рекламної інформації. Незріла психіка дівчат і юнаків, або збитковий особистісний портрет зрілих персон не дозволяють їм пропустити через фільтр корисності і непотрібності величезний потік рекламної інформації.

Завдяки нав'язливій рекламі, у сучасників формується впевненість, що життя без мобільного телефону неможлива.

Одним із чинників є вузьке коло інтересів людини. Деякі люди зовсім відійшли від природи, ігнорують користь живого спілкування, не займаються спортом, не розвиваються духовно. Суть їх буття – животіння в комп'ютерних іграх, нескінченне перегортання сайтів, дурні дебати в соціальних мережах. Укорінена звичка регулярного використання гаджетів сусідить зі страхом втратити таку можливість.

Залежністю від гаджетів вважають їхнє неконтрольоване використання. Вона завдає шкоди соціальному життю, а також стану здоров'я та психологічного благополуччя особистості. Наведемо причини виникнення залежності:

□ Неприємні почуття, які легко заглушити за допомогою смартфонів. Припустимо, ти почувашся самотньо, але «друзі» в соціальних мережах дарують ілюзію контакту, причетність до їхнього життя та можливість розділити з ними свою. Тому ти як найчастіше перевіряєш оновлення, публікуєш свої та почувашся у гущі подій, не відчуваючи ніякої залежності.

□ Проблеми у спілкуванні, невміння будувати стосунки в реальності, звідси – втеча у віртуальний світ і формування залежності. Людям властиво уникати ситуацій, у яких вони відчувають стрес і незадоволеність. Це називається «ескапізм»: смартфон стає інструментом уникнення реальності, а інтернет дає можливість створити найкращу версію себе та імітувати життя своєї мрії. Але знову формується залежність.

□ Потреба в увазі. Коли отримуєш повідомлення, «лайки» та коментарі, легко відчути себе цікавою та важливою. Якщо в повсякденності це почуття рідке, ти прагнеш туди, де отримаєш бажане, навіть якщо це пов'язане із залежністю.

□ Уникнення важливих справ. Списки справ та завдань накопичуються, чекає великий проект? З'являється спокуса відтягнути початок роботи, і залежність від смартфона навіть доречна. Класна мета «навчитися медитувати» може залишитися лише метою, якщо витратити час не на освоєння практики, а на дослідження: яка користь від неї, які програми краще, які книги прочитати.

□ Нездатність залишатися наодинці зі своїми думками та почуттями[6].

Таким чином, вважаємо, що здебільшого причини виникнення залежності від смартфонів пов'язані не з ними безпосередньо, а з особистісними проблемами користувача. Смартфони – лише невдалий засіб заглушити дискомфорт або відволіктися.

Інтернет-залежність та залежність від соціальних мереж стала актуальною проблемою серед студентської молоді в наш час. Серед великої кількості сучасних культур та способів життя, вникає багато методів для самовираження.

У той же час у будь-якому сучасному суспільстві з'являється необхідність соціального контролю девіантних проявів поведінки, таких як: тютюнопаління, наркоманія, ігроманія, алкоголізм. Всі вони виявляються залежністю. До переліку залежності також входять інтернет-залежність. Ці типи девіантної

поведінки не настільки асоціальні, як попередні, та не мають у собі вираженої загрози суспільству, проте мають руйнівні наслідки для особистості людини в суспільстві. При залежності від соціальних мереж та Інтернету людина поступово втрачає важливі соціальні контакти, здоров'я та деградує. Згідно з даними останніх досліджень відхід у цифровий світ фантазій став однією з дуже поширених поведінкових стратегій сучасної молоді у важких, а й іноді, повсякденних життєвих ситуаціях. Наприклад, комп'ютерна гра стає механізмом втечі певної частини дітей та молоді від реальності. Вже існують припущення, згідно з яким «алкоголем» постіндустріальної епохи були наркотики, а в інформаційну епоху ним стануть комп'ютерні ігри [5].

Інтернет-залежність та зловживання соціальними мережами є однією з найбільш актуальних проблем сучасного студентського середовища. Студенти проводять в Інтернеті все більше часу, відчуваючи та компенсуючи потребу зв'язку з друзями, спілкуванні та отриманні нової інформації. Але коли це стає

дуже частим і відбувається за рахунок відволікаючих дій, як-от перегляду відео або соціальних мереж, студенти можуть стати залежними від цього типу діяльності. Проблема інтернет-залежності може мати негативний вплив на академічні результати студентів, а також на їх соціальне життя та здоров'я. Деякі з можливих наслідків включають знижену ефективність навчання, втрату спілкування в реальному світі, порушення ритму сну та зниження бадьорості, депресію та зниження самооцінки. Сучасні підходи до визначення змісту та причин виникнення цієї проблеми включають дослідження таких аспектів, як психологічні та соціальні фактори. Один із підходів полягає у визначенні інтернет-залежності як патологічного стану, що виникає в результаті використання соціальних мереж. Цей підхід передбачає визначення критеріїв, які вказують на наявність інтернет-залежності, таких як невротична поведінка, відсутність контролю над використанням соціальних мереж, тощо[1].

**Висновки і перспективи подальших досліджень у цьому напрямку.** Отже, мобільна залежність – це реальна проблема, яка виникає внаслідок захоплення людей сучасними технологіями, такими як смартфони, планшети та інші пристрої. Передумови цієї залежності можуть бути різними, включаючи постійний доступ до Інтернету, соціальні мережі, ігри та додатки, які стимулюють постійне використання пристроїв. Також, стрес, низька

самооцінка, самотність та неспроможність управляти емоціями можуть сприяти розвитку мобільної залежності. Для того щоб уникнути цього, важливо встановлювати границі у використанні технологій, приділяти час спілкуванню в реальному житті та вживати заходи для дотримання психічного здоров'я.

### Література

1. Залежність від гаджетів: що це та як її позбутися URL: <https://securitypolice.com.ua/novyny2/zalezhnist-vid-gadzhetiv-shcho-tse-ta-yak-jiji-pozbutisya-rekomendatsiji-psikhologa>
2. Мобільна залежність у підлітковому віці URL: <https://childdevelop.com.ua/articles/psychology/3681/>
3. Номофобія і мобільна залежність: відмінності, симптоми і лікування URL: [https://www.kozaky.org.ua/nomofobiya-i-mobilna-zalezhnist-vidminnosti-simptomi-i-likuvannya/?gad\\_source=1&gclid=CjwKCAjw57exBhAsEiwAalxaZIPpZY1FOvSiwhVXGerrMHY7rf4ZGxt36\\_YW9-hkqg3Mt900HELTxxoCogUQAyD\\_BwE](https://www.kozaky.org.ua/nomofobiya-i-mobilna-zalezhnist-vidminnosti-simptomi-i-likuvannya/?gad_source=1&gclid=CjwKCAjw57exBhAsEiwAalxaZIPpZY1FOvSiwhVXGerrMHY7rf4ZGxt36_YW9-hkqg3Mt900HELTxxoCogUQAyD_BwE)
4. Проблеми віртуального спілкування. URL: <http://comp-doctor.ru/psi/psi-virtualnoe-obshhenie.php>
5. Цифрова залежність: як бути власником свого гаджету, а не навпаки URL: <https://blog.eva.ua/tsyfrova-zalezhnist-yak-buty-vlasnykom-svogo-gadzhetu-a-ne-navpaky/>
6. Chou, C., & Hsiao, M.C. «Internet addiction: A systematic review of epidemiological research for the last decade.» Computers in Human Behavior. 2012

УДК 159.9.07

### ПСИХОЛОГІЧНІ ТА ФІЗІОЛОГІЧНІ АСПЕКТИ ТРИВОГИ

**Данильченко Наталія**, здобувачка першого (бакалаврського) рівня вищої освіти IV курсу факультету педагогіки, психології, соціальної роботи та мистецтв

Науковий керівник – ст. викл. **Здоровець Т. Г.**, кафедра загальної та практичної психології

*У статті проаналізовано природу тривоги, її психологічний та фізіологічний аспекти. Зазначено, що тривога – гострий, внутрішній, емоційний стан беззмістовного занепокоєння, пов'язаний з очікуванням невдачі або небезпеки, або очікуванням того, що важливо для людини в*

*невизначеній ситуації та є свідченням недостатньої пристосованості та готовності людини до можливих змін навколишнього середовища, неспроможність швидко й адекватно реагувати на них*

**Ключові слова:** тривога, тривожність, страх.

**Постановка проблеми.** Поняття тривоги є складним і охоплює як психологічні, так і фізичні аспекти. Тривога – це неприємне відчуття нервозності або занепокоєння з приводу того, що відбувається зараз або може статися в майбутньому. Але важливо розуміти фундаментальну різницю між поняттями «тривога» та «тривожність». Психологічний словник дає наступні визначення для них:

Тривога – емоційний стан людини, що викликається почуттям неспокою, збентеження, побоюванням, передчуттям чогось несподіваного як при відстроченні, затримці приємних ситуацій, так і при очікуванні неприємностей. Тривога свідчить про недостатню пристосованість і готовність людини до можливих змін навколишнього середовища, неспроможність швидко й адекватно реагувати на них. [6]

Тривога – це гострий, внутрішній, емоційний стан беззмістовного занепокоєння, пов'язаний з очікуванням невдачі або небезпеки, або очікуванням того, що важливо для людини в невизначеній ситуації. Вона відрізняється від страху тим, що це є реакцією на невизначену загрозу. Тривогу можна назвати страхом очікування. Вона є результатом активності уяви та фантазування. Індивідуально-психологічні особливості, які проявляються як схильність до частого та інтенсивного переживання тривоги, називаються власне тривожністю.

Тривога відрізняється від страху тим, що страх викликається сприйняттям неминучої загрози, тоді як тривога має більш загальний і стійкий характер. Важливо зазначити, що тривога – це нормальна людська емоція, яку час від часу відчуває кожна людина. Однак, коли тривога стає надмірною, хронічною і заважає повсякденному життю, це може бути ознакою тривожного розладу.

Тривожність – схильність індивіда до переживань тривоги – психічний стан свідомого чи несвідомого очікування дії стресора, фрустратора. Тривожність зазвичай передує страху. [6]

**Аналіз останніх досліджень і публікацій.** Існує багато науковців, що займалися вивченням природи тривожності. Наприклад, Зигмунд Фройд класифікував тривогу та те, яким чином люди відчувають тривогу. Психоевolutивна теорія виділяє три типи тривоги, в залежності від того, звідки з'являється небезпека для Его.

Перший тип – це реалістична тривога, яка є емоційною відповіддю та реально існуючу загрозу та небезпеку в оточенні. Фройд називав її близькою в зрозумінні до страху, адже вона зникає тоді, коли зникає власне сам подразник – небезпека, тому така тривога є корисною, адже вона допомагає людині захиститися в екстремальних умовах.

Другий тип тривоги за Фройдом – це невротична тривога, яка є відповіддю на те, що неприпустимі імпульси зі сторони ІД стануть свідомими. Вона обумовлена страхом того, що Его буде нездатним контролювати інстинктивні почуття і людина в такому разі зможе зробити щось жажливе, що потягне за собою негативні наслідки.

Третій тип тривоги – моральна тривога. Виникає тоді, коли Его відчуває загрозу покарання зі сторони Суперего. Тоді, коли ІД прагне до активного прояву аморальних думок та фантазій, а Суперего відчуває за це сором та самозвинувачення. [9]

Також тема власне тривоги як невід'ємної частини тривожності була однією з основоположних в концепції Карен Хорні. Вона ввела в науковий обіг таке поняття як базальна тривога – це інтенсивне та всепроникне відчуття відсутності безпеки. [10]

На відміну від Фрейда, Хорні не вважала, що тривога є необхідним компонентом у психіці людини. Навпаки, вона стверджувала, що тривога виникає внаслідок відсутності почуття безпеки у міжособистісних стосунках. Загалом, на думку Хорні, все те, що у стосунках із батьками руйнує відчуття безпеки у дитини, призводить до базальної тривоги. Відповідно, етіологію невротичної поведінки слід шукати у порушених відносинах між дитиною та її сім'єю. Згідно Хорні, базальна тривога розвивається на основі почуття самотності, безпорадності та занедбаності у ворожому оточенні. Тобто, коли дитина не відчуває себе в безпеці, часто відчуває стресове напруження в ситуаціях та місцях, де вона має психологічно відпочивати, то у неї розвивається певна ворожість спочатку лише до батьків, а пізніше з часом ця ворожість зрештою, трансформувалась у базальну тривогу, буде спрямовуватися на кожного. З погляду Хорні, виражена базальна тривога в дитини веде формування неврозу в дорослого.

Іншу перспективу погляду на тривогу та тривожність надає Джордж Келлі. Він визначив тривогу як «усвідомлення того, що події, з якими стикається людина, виходять за межі її конститутивної системи». Таким чином, неясне відчуття невпевненості та безпорадності, яке зазвичай називають тривоگو, на думку Келлі, є результатом усвідомлення того, що наявні у нас конструкти не можуть бути застосовані для передбачення подій, з якими ми стикаємося. Келлі підкреслює, що тривогу викликає не той факт, що наші конструкти не функціонують досконало. Тривога виникає лише тоді, коли ми усвідомлюємо, що не маємо відповідних конститутивних концепцій для інтерпретації життєвих подій. У

таких ситуаціях люди не здатні передбачити, а отже, не здатні повністю усвідомити, що відбувається, і вирішити проблеми.

Таке розуміння тривоги суттєво відрізняється від уявлення Фрейда про те, що невротично тривожні люди є жертвами несвідомих конфліктів і пригніченої інстинктивної енергії. Тривожними людей робить не загроза вторгнення сексуальних чи агресивних імпульсів у свідомість, а той факт, що вони переживають події, які не можуть зрозуміти чи передбачити. [11]

Формування особистості не може характеризуватися незалежним розвитком якогось одного аспекту особистості – раціонального, вольового чи емоційного. Особистість – це дійсно цілісна система вищого порядку, свого роду нерозривність. [2]

Тривожність є дуже поширеною рисою особистості і супроводжує людей від дитинства до старості. Тривога може серйозно підірвати життя людини, перешкоджаючи контактам з іншими людьми і розбиваючи будь-яку надію прожити своє життя у світі і принести плоди своєї праці у світ. Страх може впливати на всі сфери людської діяльності. Людина може боятися зовнішнього світу, але може і аналогічно боятися світу внутрішнього.

Ця риса особистості серйозно, в деструктивному своєму прояві, перешкоджає розвитку особистості та її здатності робити внесок у загальний добробут. Тривога не обов'язково означає тремтіння в колінах і бажання втекти. Вона може проявлятися в нерішучості при вирішенні проблем, ваганнях при вирішенні складних життєвих ситуацій або пошуку шляхів їх обходу. Найчастіше люди, які бояться, не усвідомлюють, що їхня схильність турбуватися про все виринає щоразу, коли ситуація набуває нового повороту.

Перша і найпримітивніша форма тривожності спостерігається ще у дитячому віці: дитина, яка відчуває страх, коли залишається без батьків на самоті. Подібні явища трапляються і в дорослому житті. Для прикладу, деякі люди не люблять виходити з дому наодинці. На вулиці їх можна впізнати за неспокійними жестами і тривожними поглядами на всі боки. Одні нерухомі, інші метушливо бігають вулицями. [1]

**Мета статті** полягає у розгляді психологічного та фізіологічного аспектів тривоги.

**Основний матеріал і результати дослідження.** На психологічному рівні тривога відчувається як напруження, занепокоєння, хвилювання, нервозність, невпевненість, безпорадність, безсилля, незахищеність, самотність, відчуття невдачі, нездатність приймати рішення тощо.

На фізіологічному рівні реакції тривоги включають у себе: прискорене серцебиття, частіше дихання, збільшення хвилинного об'єму циркуляції крові, підвищенням артеріального тиску, зростання загальної збудженості, зниженні порогів чутливості, нейтральні стимули отримують негативне забарвлення.

За природою та симптоматичними проявами виділяють наступні типи тривоги:

Первинна тривога – домінуючий симптом невротичних розладів.

Форми:

1) Фобічна – ізольована тривога, пов'язана з певним подразником, що має необґрунтовано велику інтенсивність, і спрямована на уникання контакту з подразником, який несе загрозу; спостерігається при фобіях;

2) Панічна (пароксизмальна) – з'являється раптово і триває декілька хвилин; спостерігається при епізодичній пароксизмальній тривозі (панічний розлад);

3) Генералізована – надокучлива, змінної інтенсивності, що провокує надмірні страхи; спостерігається при генералізованих тривожних розладах;

4) Пов'язана зі скаргами на соматичні нездужання, які не мають підтвердження при медичному обстеженні; спостерігаються при соматоформних розладах;

5) Пов'язана зі стресорною подією; спостерігається при гострій реакції на стрес, розладах адаптації, посттравматичних стресових розладах.

Вторинна тривога – симптом інших хвороб і порушень: психічних (при депресії, шизофренії, розладах на органічному підґрунті), соматичних, пов'язаних із вживанням психоактивних речовин чи побічною дією ліків. [5]

Опираючись на психологічні напрацювання описують провідні критерії класифікації типів тривожності:

- За специфікою детермінації;
- За рівнем розуміння;
- За зосередженістю на активність особистості;
- За адекватністю демонстрації тривожності;
- За рівнем взаємозв'язку з когнітивними процесами;
- За рівнем взаємозв'язку з емоційним страхом;
- За присутністю джерела небезпеки;
- За довготривалістю відчуття.

Молоді люди, тобто люди юнацького віку, що згідно сучасної вікової періодизації охоплює дві послідовні фази, з яких впродовж 15-18 років розгортається рання юність, а з 18 до 21 року триває власне юність, особливо вразливі до коливань самооцінки та тривоги. [3]

В даному періоді закінчується модифікація організму юнаків, зникає характерна для попереднього підліткового періоду диспропорція тіла, незграбність рухів. Тілесна конституція молодих людей набуває індивідуального характеру. В цілому досягнення фізичної зрілості позитивно впливає на психіку юнаків, так як усвідомлення своєї сили і привабливості, здоров'я формує у хлопців та дівчат високу самооцінку, впевненість в собі, оптимізм та життєву активність.

Розвиток самосвідомості особистості у студентському віці активізують такі фактори:

- новий соціальний статус особистості, означений відносною самостійністю, суспільною престижністю і значущістю майбутньої професійної діяльності;
- зміна виду діяльності: спеціальна навчально-професійна та практично-фахова діяльність;
- розширення діапазону доступних видів діяльності, котрі передбачають більшу самостійність, свободу вибору;
- розширення сфери соціальних контактів, кола соціального оточення і значущих (референтних) інших;
- досягнення віку юридичної та громадянської зрілості, що передбачає відповідальність за свої вчинки перед суспільством. [7]

Означені фактори зумовлюють зміну критеріїв самооцінки, уявлень юнаків про себе, розвиток пізнавальних інтересів та соціальних мотивів навчальної практично-професійної діяльності.

Але, звісно, у зв'язку з багатьма змінами у житті у цьому віці спостерігаються наступні кризи особистості:

1) Криза психічного розвитку студентства розглядається у контексті юнацького віку і пов'язується із становленням авторства власного життя (17 – 21 рік). Відмежовуючись від власного образу в очах найближчого оточення, долаючи професійно-позиційні та політичні детермінації покоління, об'єктивуючи чисельні свої якості як «Я», людина стає відповідальною за власну суб'єктність, котра часто складалася не за волею і без відома її носія. Цей мотив пристрасного і безперервного розтаємничення власної самості, дозволяє, кваліфікувати цей період як критичний – кризу юності, кризу сенсу життя.

2) Криза суб'єктності відображує пошук особистістю себе у нових видах діяльності, колах спілкування з метою оптимальної професіоналізації. Розгортання даної кризи зумовлює інтерналізацію особистісного досвіду, нейтралізацію дефіцитарності суб'єктної активності, самореалізацію особистості. [8]

**Висновок.** Самооцінка та тривога тісно пов'язані у юнаків, їх взаємодія може проявлятися різними способами і вони можуть впливати одне на одного.

**Висока самооцінка та низька тривожність** – це ідеальний сценарій, коли молоді люди відчувають себе впевненими та здатними, що дозволяє їм підходити до проблем з позитивним настроєм. Вони можуть впоратися з невдачами та соціальними взаємодіями без надмірної тривоги.

**Висока самооцінка та висока тривожність може бути** суперечливим станом. Молоді люди можуть здаватися впевненими зовні, але відчувати значну внутрішню тривогу. Вони можуть тиснути на себе, незважаючи на свої хвилювання, або використовувати браваду, щоб приховати свої невпевненість.

**Низька самооцінка та низька тривожність. В такому випадку** це може проявлятися як тиха покірність. Молоді люди можуть не мати високих прагнень через низьку самооцінку, що призводить до меншого тиску і, отже, меншої тривоги.

**Низька самооцінка та висока тривожність є** поширеною і складною ситуацією. Негативні переконання молодих людей у собі живлять їхню тривогу, створюючи замкнуте коло сумнівів щодо себе і хвилювання. Вони можуть уникати ситуацій, які могли б підвищити їхню самооцінку через тривогу, що ще більше посилює замкнуте коло.

## Література

1. Адлер А. Зрозуміти природу людини / пер. з англ. Є.А.Ципіна. Київ : Молодь, 1997. 256 с.
2. Божович Л.І. Проблеми формування особистості : навч. посіб. Київ : Академвидав, 1995. 352 с.
3. Вікова психологія / Сергєєнкова О. П., Столярчук О. А., Коханова О. П., Пасєка О. В., навч. посіб., Київ : Центр учбової літератури, 2012. 376 с.
4. Партико, Т. Б. Загальна психологія: підруч. для студ. вищ. навч. закл. / Т. Б. Партико. Київ : Видавничий Дім «Ін Юре», 2008. 416 с.
5. Патологічна тривога і страх : веб-сайт. URL: <https://empendium.com/ua/chapter/B27.II.21.5> (дата звернення : 20.04.2024).
6. Психологічний словник / авт.-уклад. В.В.Синявський, О.П.Сергєєнкова/ за ред. Н.А.Побірченко. Київ : Академвидав, 2007. 336 с.

7. Савчин М В., Л. П. Василенко Вікова психологія : навч. посіб. Київ : Академвидав, 2005. 360 с
8. Токарева Н. М., Шамне А. В. Вікова та педагогічна психологія : навч. посіб. для студ. вищ. навч. закл. Київ : МАУП, 2017. 548 с
9. Freud S.. Inhibitions, symptoms, and anxiety. In Standard edition (Vol. 20). London: Hogarth. 1959. 524 p.
10. Horney K. The neurotic personality of our time. New York: Norton, 1937. 638 p.
11. Kelly G. The psychology of personal constructs (Vols. 1 and 2). New York: Norton. 1955. 395 p.

УДК 159.922.7:004.08-042.72

## ПРОФІЛАКТИКА ГАДЖЕТ–АДИКЦІЇ У ДІТЕЙ МОЛОДШОГО ШКІЛЬНОГО ВІКУ

**Димитрова Тетяна**, здобувачка другого (магістерського) рівня вищої освіти факультету педагогіки, психології, соціальної роботи та мистецтв

Науковий керівник – канд. психол. наук, доц. **Литовченко Н. Ф.**, кафедра загальної та практичної психології.

*Стаття присвячена профілактиці гаджет-адикції серед молодших школярів, яка стає все більш актуальною проблемою в сучасному суспільстві. Зазначено причини виникнення залежності від гаджетів у дітей та надано практичні рекомендації щодо її попередження. Серед основних рекомендацій – встановлення чітких правил використання гаджетів, заохочення до активного способу життя, розвиток творчих навичок та проведення спільного часу без електронних пристроїв. Стаття також підкреслює важливість особистого прикладу дорослих у формуванні здорового ставлення дітей до технологій.*

**Ключові слова:** гаджет-адикція, молодші школярі, профілактика, залежність від гаджетів, цифрова гігієна, активний спосіб життя, психологічна підтримка, правила використання гаджетів, сімейний цифровий детокс, вплив технологій на дітей

**Постановка проблеми.** У сучасному світі гаджети стали невід'ємною частиною повсякденного життя, навіть для дітей. Гаджети – це помічники в навчанні та роботі, спілкуванні та пошуку потрібної інформації. Проте, надмірне використання електронних пристроїв може призводити до гаджет-адикції, яка негативно впливає на психічний, емоційний та соціальний розвиток дитини. Проблема посилюється тим, що діти вразливі до впливу яскравих зображень і швидкого зворотного зв'язку, які надають гаджети, що робить їх особливо схильними до залежності.

Серед основних наслідків гаджет-адикції – погіршення успішності в школі, зниження соціальної активності, зменшення фізичної активності та розвиток психологічної залежності від цифрових розваг. Незважаючи на актуальність проблеми, багато батьків недостатньо обізнані про ефективні методи профілактики гаджет-адикції та формування здорових звичок користування технологіями у дітей.

Отже, постає потреба в розробці рекомендацій, які б допомагали попередити розвиток гаджет-адикції та формували відповідальне ставлення до використання гаджетів серед дітей.

**Аналіз останніх досліджень і публікацій.** Останні дослідження підтверджують, що надмірне використання гаджетів серед дітей може мати серйозні наслідки для їхнього психічного та фізичного розвитку. Згідно з дослідженнями Всесвітньої організації охорони здоров'я (ВООЗ), діти, які проводять понад 2 години на день перед екранами, частіше стикаються з труднощами концентрації, проблемами зі сном та емоційною нестабільністю [27]. Відомо також, що гаджет-адикція може знижувати рівень соціалізації, погіршувати навички комунікації та сприяти соціальній ізоляції, особливо в молодшому віці, коли соціальні навички тільки починають формуватися. До того ж гаджет – адикція може бути наслідком недостатнього розвитку навичок самоконтролю в дітей. Це пояснює, чому молодші школярі найбільш вразливі до надмірного використання гаджетів, адже в цьому віці ще не сформовані навички регуляції власної поведінки.

Дослідження українських психологів О. Чепурної та І. Медведєвої [19, 20] акцентують увагу на впровадженні «цифрової гігієни» у виховання та освіту, зазначаючи, що навчання дітей здорового використання гаджетів значно знижує ризик розвитку залежності. Вони пропонують методи раннього запобігання залежності, зокрема використання ігор і занять, які розвивають у дітей навички взаємодії з реальним світом. Дослідження Н. Бондаренко [14] психоемоційного стану підлітків, які активно використовують гаджети та інтернет, виявило, що надмірне використання технологій викликає підвищений рівень тривожності, депресію та соціальну ізоляцію. Авторка наголошує на важливості психологічної підтримки для підлітків, що мають залежність від гаджетів, а також на необхідності профілактики таких залежностей на рівні шкіл та родин. Дослідження А. Костюка [15] зосереджене на тому, як використання цифрових технологій, зокрема гаджетів, впливає на соціальну адаптацію та

комунікацію дітей. Розглядається, як активне користування гаджетами може замінити традиційні форми взаємодії та обмежити розвиток соціальних навичок. Одним із важливих результатів є висновок, що діти, які проводять багато часу перед екранами, можуть мати труднощі в реальних соціальних взаємодіях.

Більшість сучасних публікацій та досліджень наголошують на необхідності чіткого контролю з боку батьків і вчителів щодо часу, проведеного дітьми за гаджетами, а також на впровадженні освітніх програм цифрової гігієни. Деякі дослідники рекомендують проводити сімейні «цифрові детокси» – дні без гаджетів для всієї родини, що допомагає розвивати у дітей усвідомлене ставлення до технологій і зміцнює сімейні зв'язки [17, 18, 19].

Українські публікації з педагогічної практики часто фокусуються на проблемі цифрової залежності, наголошуючи на необхідності інтеграції теми цифрової гігієни в навчальні програми. Наприклад, праці українських педагогів А. Кравченко та Л. Пономаренко [21] містять рекомендації для вчителів щодо створення «гаджет-правил» у класах та пропонують проводити виховні години, присвячені безпечному використанню технологій.

Аналіз публікацій та досліджень створюють основу для розуміння проблеми гаджет-адикції і дають можливість розробити ефективні стратегії її профілактики.

#### **Постановка завдання.**

1. Аналіз чинників розвитку гаджет-адикції у дітей молодшого шкільного віку, зокрема виявлення соціальних, психологічних та поведінкових причин, які сприяють залежності від гаджетів.

2. Розробка практичних рекомендацій для батьків та вчителів щодо профілактики гаджет-адикції, які включають методи обмеження екранного часу, альтернативні види активностей та принципи цифрової гігієни.

**Мета дослідження** – Метою цього дослідження є розробка практичних рекомендацій для профілактики гаджет-адикції серед молодших школярів, яка набуває все більшої актуальності через широке використання дітьми цифрових пристроїв.

**Завданнями статті є:** дослідження причин виникнення гаджет – адикції, наслідки залежності та шляхи вирішення проблеми.

#### **Виклад основного матеріалу дослідження.**

У сучасному світі технології стали невід'ємною частиною нашого життя, але їх надмірне використання може призводити до залежності, особливо серед дітей. Гаджет-адикція – це форма поведінкової залежності, коли дитина стає надто прив'язаною до використання пристроїв (смартфонів, планшетів, комп'ютерів), що може негативно впливати на її психічний та фізичний розвиток. Зростаюча залежність від гаджетів серед дітей в нашому сьогоденні стає серйозною проблемою суспільства. Діти молодшого шкільного віку мають високу вразливість до впливу яскравих екранних зображень, цікавих інтерактивних ігор та анімацій. Ці фактори стимулюють у мозку вироблення дофаміну – гормону задоволення, через що діти прагнуть повторювати ці дії знову і знову. Але тривале або постійне користування гаджетами може негативно вплинути на їхній розвиток та формування особистості.

Серед основних причин виникнення залежності від гаджетів у дітей можна виділити наступні:

- наявність цифрових пристроїв у дітей з самого раннього віку;
- переважне навчання онлайн в останні роки;
- легкий доступ до технологій;
- вплив соціальних мереж та ігор;
- відсутність контролю, та, як наслідок, надмірне використання гаджетів.

Наслідки гаджет – адикції:

- фізичні (порушення зору, проблеми з поставою);
- психологічні (зниження концентрації, емоційна залежність, нервозність та дратівливість при відсутності гаджета);
- соціальні (ізоляція від реального спілкування, порушення соціальних навичок, зниження інтересу до інших видів діяльності, таких як прогулянки та ігри на свіжому повітрі, творчі заняття, погіршення успішності в школі).

Спираючись на дослідження у сфері гаджет – адикції дітей [12, 13, 14, 17, 18, 19] та власні напрацювання, можна зазначити наступні методи профілактики виникнення залежності:

1. Встановлення чітких правил використання гаджетів. Конкретні домовленості з дитиною про час, який можна провести з гаджетами, наприклад, не більше 1 години на день. Важливо, щоб ці правила виконувалися стабільно та без винятків.

2. Заохочення активного способу життя. Підтримка активного відпочинку та занять, не пов'язаних з гаджетами. Організація цікавих активностей на свіжому повітрі може бути хорошою альтернативою гаджетам. Спортивні ігри, прогулянки з сім'єю або велосипедні поїздки можуть зменшити потребу в цифрових розвагах.

3. Створення альтернативних способів розваг. Залучення дітей до різноманітних видів творчості: малювання, ліплення, рукоділля, читання книг. Це не лише відволіче дитину від гаджетів, а й буде розвивати її креативність.

4. Навчання дітей цифровій гігієні. Важливо сформувати у дитини правильне ставлення до гаджетів і розуміння, що це – не засіб для розваг, а інструмент, який має свої обмеження та правила використання. Потрібно навчити дітей розпізнавати, коли використання гаджетів є корисним, а коли – надмірним. У цьому можуть допомогти бесіди про безпечне і розумне використання технологій.

5. Особистий приклад батьків. Діти завжди наслідують дорослих, тому якщо вони бачать, що батьки багато часу проводять з телефонами, вони також будуть це повторювати. Варто демонструвати відповідальне ставлення до використання гаджетів і самим обмежувати їх використання.

6. Психологічна підтримка. Якщо у дитини вже є певні ознаки залежності, важливо не карати її, а зрозуміти причини такої поведінки. Деякі діти за допомогою гаджетів уникають реальних проблем, тому варто обговорити з дитиною її емоції, страхи та переживання.

7. Спільний час без гаджетів. Запровадження так званого «цифрового детоксу» для всієї сім'ї: день чи вечір, коли всі члени родини відкладають гаджети і проведуть час разом – за іграми, обговореннями, приготуванням їжі. Це зміцнює родинні зв'язки та зменшує залежність від гаджетів.

Виконання цих рекомендацій дозволить знизити ризики розвитку гаджет-адикції серед молодших школярів, сприятиме формуванню здорових звичок в користуванні технологіями та забезпечить підтримку гармонійного розвитку дітей в умовах сучасного цифрового середовища.

#### **Висновки з проведеного дослідження.**

1. Гаджет-адикція є серйозною загрозою для розвитку дітей, адже надмірне використання гаджетів призводить до порушень психічного та емоційного стану, соціальної ізоляції, зниження рівня фізичної активності та проблем із навчанням. Особливо вразливими до цієї залежності є діти молодшого шкільного віку через їхню природну схильність до яскравих, динамічних стимулів, які надають гаджети.

2. Сучасні дослідження підтверджують, що проблема гаджет-адикції потребує активного вирішення. Необхідно обмежувати екранний час дітей, впроваджувати «цифрову гігієну» і підтримувати баланс між онлайн-розвагами та фізичними, творчими, соціальними активностями.

3. Роль батьків є вирішальною у профілактиці гаджет-адикції. Встановлення чітких правил користування гаджетами, залучення дітей до альтернативних видів активностей, особистий приклад дорослих та створення сімейних традицій, таких як «цифровий детокс», є ефективними методами для зниження ризику залежності від гаджетів.

4. Освітнім установам варто інтегрувати принципи безпечного користування технологіями у навчальний процес. Це сприятиме вихованню у дітей відповідального ставлення до цифрових технологій і формуванню навичок цифрової гігієни з раннього віку.

Батьки та школа мають сприяти збереженню балансу між користуванням гаджетами і здоровим розвитком дитини. Попередження гаджет-адикції потребує комплексного підходу та активної участі дорослих в профілактичних заходах. Використання гаджетів може бути корисним для розвитку дитини, але в певних межах і з чіткими правилами. Головне – допомогти дітям зрозуміти, що гаджети є лише однією з частин їхнього життя, а не всім світом.

#### **Література**

1. Бойко І. О. (2021). Вплив використання інформаційно-комунікаційних технологій на психологічний розвиток учнів молодшого шкільного віку в Україні. *Психологія і соціальна робота*, 10(2), 34-40.
2. Мельник В. І. (2020). Психологічні аспекти використання сучасних технологій у навчанні молодших школярів. *Наукові записки*, 5(1), 15-21.
3. Тарасенко І. В. (2019). Цифрові медіа та їх вплив на здоров'я дітей: соціально-психологічний аспект. *Соціальна психологія в Україні*, 13(2), 72-80.
4. Григор'єва О. О. (2022). Вплив цифрових технологій на когнітивний розвиток дітей: ризики та можливості. *Психологія: реальність і перспективи*, 17(1), 57-63.
5. Кузьменко О. І. (2021). Вплив екранного часу на зорове здоров'я дітей: проблеми та рішення. *Медичний журнал*, 5(3), 45-50.
6. Соловійова Л. О. (2020). Інтеграція інформаційно-комунікаційних технологій у навчальний процес початкової школи. *Педагогіка і психологія*, 11(4), 102-109.
7. Загородній О. М. (2021). Методичні підходи до використання гаджетів в навчанні дітей молодшого шкільного віку. *Психологія та освіта*, 14(1), 45-50.
8. Літвинчук Л. В. (2021). Цифрова залежність у дітей: проблеми та шляхи їх вирішення. *Психологія і соціальна робота*, 9(1), 11-16.
9. Шевченко І. В., Карпенко, Т. І. (2018). Цифрові технології в освіті: Психологічні та педагогічні аспекти. *Психологія та освіта*, 13(2), 56-63.



10. Литвиненко О. А. (2019). Психологія дитячої залежності від інтернету та соціальних мереж. Український психологічний журнал, 10(4), 112-118.
11. Петренко О. В. (2020). Інформаційні технології та їх вплив на розвиток дітей молодшого шкільного віку. Науковий часопис НПУ імені М.П. Драгоманова, 7(1), 67-72.
12. Чепурна О. (2019). "Вплив інтернет-залежності на розвиток дітей та підлітків" (Олена Чепурна, 2019). Науковий журнал "Психологія і суспільство" Випуск: №3 (23), стор. 78–86
13. Медведєва І (2018). "Залежність від мобільних технологій: проблеми та шляхи їх подолання". Журнал "Психологія і педагогіка" Випуск: № 4, стор. 134–145
14. Бондаренко Н. (2020) "Цифрові технології та їхній вплив на психологічний стан підлітків". "Науковий вісник НПУ імені М. П. Драгоманова. Серія 16: Психологія" Випуск: № 2, стор. 52–61
15. Костюк А. (2021) "Вплив технологій на соціалізацію дітей та підлітків". Журнал "Педагогічний процес" Випуск: № 5, стор. 45–57
16. Марчук С. (2022) "Психологічні наслідки цифрової залежності у дітей: нові виклики для освіти". Журнал "Освіта і психотерапія" Випуск: № 7, стор. 33–42
17. Карлсон Б. (2020) «Цифровий детокс для дітей: Як налаштувати правила користування гаджетами в родині». Видавництво XYZ
18. Іванова Л., Мельник А. (2019) «Вплив гаджетів на дітей: Як створити правила для обмеження часу екранного використання». Журнал психології та педагогіки, 32(5), 88-94
19. Порошин Д., та ін. (2021) «Керування цифровими пристроями у сім'ї: Встановлення здорових правил використання гаджетів для дітей». Соціально – психологічний журнал, 15(2), 45-53
20. Всесвітня організація охорони здоров'я (2020) «Здоров'я дітей та екранний час: Рекомендації ВООЗ щодо використання цифрових пристроїв»
21. Кравченко А. В., Пономаренко, Л. М. (2019) «Психологія розвитку дітей в умовах цифрової революції: Використання гаджетів та їх вплив на психоемоційний стан». Київ: Нова генерація, 256 с.
22. Тимошук О. І. (2018) «Цифрові технології і їх вплив на когнітивний розвиток дітей: Порушення та можливості». Харків: Освітня думка, 184 с.
23. Іванова Н. В. (2020) «Сучасні технології і їх місце у вихованні: Психологічні аспекти». Львів: Мандрівець, 212 с.
24. Мельниченко В. С. (2021) «Керування цифровими звичками дітей у сім'ї та школі». Київ: Наукова думка, 198 с.
25. Шевченко В. І., Харченко І. О. (2019) «Технології в освіті: Як впоратись з гаджет-адикцією у дітей». Черкаси: Освітнянська бібліотека, 168 с.
26. Соловійова Л. П. (2020) «Психологічний аспект залежності від технологій у підлітків: Проблеми і рішення». Харків: Психологія, 204 с.
27. Прокопенко Т. І., Зелінський М. О. (2020) «Дитячі психологи та новітні технології: Роль гаджетів у розвитку дітей». Київ: Психо, 190 с.
28. Кривенко О. В. (2021) «Гаджет-адикція у дітей: Як розпізнати та подолати». Черкаси: Сім'я та школа, 215 с.
29. Романова І. В. (2018) «Цифрові пристрої і їх вплив на пізнавальний розвиток дітей». Одеса: Навчання, 167 с.
30. Лисенко Н. О. (2021) «Залежність від гаджетів: Як встановити здорові межі використання для дітей». Київ: Інновація, 220 с.
31. Гуменюк Т. М. (2019) «Діти в цифрову епоху: Як захистити їх від негативних наслідків використання гаджетів». Львів: Освітнє видавництво, 198 с.
32. Барна О. М., Літвін С. І. (2020) «Психологія використання гаджетів у підлітків: Стратегії боротьби з технологічною залежністю». Тернопіль: Психологічні студії, 235 с.

УДК 37.09 (480)

## ТЕНДЕНЦІЇ РОЗВИТКУ ШКІЛЬНОЇ ОСВІТИ ФІНЛЯНДІЇ

**Зайкова Жанна**, здобувачка другого (магістерського) рівня вищої освіти факультету педагогіки, психології, соціальної роботи та мистецтв

Науковий керівник – канд. пед. наук, доц. **Філоненко О. С.** кафедра педагогіки, початкової освіти, психології та менеджменту

*У статті розглянута шкільна освіта в Фінляндії, представлено основні тенденції розвитку шкільної освіти, обумовлені державною політикою, орієнтованою на рівність та якість.*

**Ключові слова:** освіта, розвиток, виховання.

Виклики сучасності надзвичайно загострили у світі проблему якості освіти, оскільки саме освіта виступає фундаментом демократії, добробуту, свободи та довготривалого розвитку.

Фінляндія, яка вважається найбільш вільною, стабільною, безпечною та щасливою країною, завжди приділяла значну увагу якості освіти як базисній умові зменшення бідності та соціальної нерівності, зміцнення сталого економічного руху до процвітання та зростання конкурентоспроможності держави.

Фінська освіта, зазначає Ю. Косенчук, вважається найкращою у світі. Досягнення високих результатів освітньої галузі у цій країні обумовлені державною політикою, орієнтованою на рівність та якість. Система освіти Фінляндії є універсальною та стандартизованою, у той же час, в багатьох аспектах. Метою фінської освіти є «міцне освітнє підґрунтя, добробут учнів та освітня рівність, високоякісна освіта та формування і розвиток компетентностей, організація освіти та дослідження у соціально, економічно та екологічно стійкий спосіб, використання співпраці та цифровізації, інтернаціональності освіти та наукових досліджень» [5, с. 46-48].

Особливості шкільної освіти Фінляндії досліджували О. Аксьонова, В. Андрущенко, Л. Пуховська, В. Шинкарук, О. Матвієнко, Г. Мелеті та ін.

Основними передумовами реформування фінської шкільної освіти виступили демократизація (рівність в отриманні освіти різними соціальними групами), децентралізація (розвиток автономії шкіл), соціальне партнерство (зв'язок закладів загальної середньої освіти з інститутами громадянського суспільства), оновлення змісту загальної освіти з орієнтацією на різний когнітивний потенціал учнів, покращення матеріально-технічного та інформаційного забезпечення шкіл, удосконалення професійної підготовки вчителів на основі збільшення їх соціального статусу та значущості [4].

Освіта Фінляндії побудована за принципом гнучкої стандартизації, зауважує Л. Волинець. Національна рада з питань освіти визначає цілі та зміст навчання, затверджує навчальний план (курikulum), а школи та місцева влада окреслюють шляхи досягнення цих цілей (розробляють програми, обирають підручники, методи навчання та оцінювання досягнень учнів) [2, с.71]. Така внутрішня диверсифікація значно інтенсифікує навчання у різних за щільністю населення регіонах країни.

Важливою позитивною особливістю фінської освіти, на думку Г. Мелеті, є заміна державного інспектування шкіл на консалтингові послуги, що закріплено базовим законом про освіту. Перевірки Міністерством освіти Фінляндії здійснюються за вибіркоким принципом, а функція контролю покладається на батьків учнів (Наглядові ради мають право накладати вето на рішення директорів) [6]. При цьому адміністративне управління відбувається на рівні муніципалітетів. Шкільна рада у складі адміністрації школи, вчительського корпусу, технічного персоналу, батьків, учнів старших класів, соціального оточення школи, муніципальних органів, сфери вищої освіти, бізнесу, сфери економіки має великий вплив на розвиток школи. Така система самоуправління стимулює вчителів до підвищення власного професійного рівня, творчого підходу в роботі. За словами Е. Аксьонової, довіра та повага до вчителя у Фінляндії має найвищий рівень серед країн Європи [1].

Фінські школи фінансуються державою і пропонують учням високопрофесійне викладання, консультування, турботу про здоров'я та послуги спеціальної освіти. Головним здобутком фінської демократії, зазначає О. Пологовська, є безкоштовна школа для всіх [7]. У фінській шкільній освіті заборонено будь-яке сортування учнів за здібностями, статусом батьків тощо (принцип рівності в освіті). У Фінляндії немає стандартизованих зовнішніх тестів, які б використовувалися для ранжування учнів. Досягнення визначаються більшою мірою стосовно індивідуального розвитку й зростання учнів, аніж до загальних стандартів. Окрім Національного іспиту зрілості, фінські учні не складають жодних вступних, випускних чи інших зовнішніх стандартизованих іспитів.

Особливо у Фінляндії цінується інноваційне мислення молодих педагогічних фахівців, набуття ними компетентностей вищого порядку: критично мислити, вирішувати проблеми, створювати кращі умови навчання для всіх учнів у всіх школах, вибирати те, що є найкращим для учнів. Саме тому поширеною практикою є призначення молодих талановитих спеціалістів на посади керівників шкіл. Таким чином, принцип конкурентності замінюється принципом компліментарності.

Слід зазначити, що у фінській освітній політиці не має також і ранжування навчальних предметів на важливі та неважливі, що робить зміст навчання відкритим до різних сфер життя суспільства.

Отже, за словами С. Гринюк, «Фінляндія не намагається створити щось абсолютно нове, а проводить копійку роботу з адаптування світових підходів та тенденцій до національних особливостей, що у комплексі сприяє отриманню високих освітніх результатів» [3].

Таким чином, основні тенденції розвитку шкільної освіти Фінляндії полягають у втіленні національних педагогічних традицій та позитивного практичного досвіду, використанні внутрішнього потенціалу інноваційності та розв'язання проблем, дотриманні принципу освітнього балансу між консерватизмом та прогресивністю.

## Література

1. Аксьонова Е.А. Діалог як феномен системи шкільної освіти північних країн. *Шкільні технології*. 2011. № 2. С. 116–127.
2. Волинець Л. Принципи освітньої політики Фінляндії щодо забезпечення якості загальної середньої освіти. *Порівняльно-педагогічні студії*. 2013. №1 (15). С. 69-75.
3. Гринюк С.П. Сумлінна праця: як фіни побудували успішну систему освіти. URL:[http://www.irbis-nbuv.gov.ua/cgi-bin/irbis\\_nbuv/cgiirbis\\_64.exe?I21DBN=LINK&P21DBN=UJRN&Z21ID=&S21REF=10&S21CNR=20&S21STN=1&S21FMT=ASP\\_meta&C21COM=S&S21P03=FILE=&S21STR=Vpo\\_2011\\_5\\_10](http://www.irbis-nbuv.gov.ua/cgi-bin/irbis_nbuv/cgiirbis_64.exe?I21DBN=LINK&P21DBN=UJRN&Z21ID=&S21REF=10&S21CNR=20&S21STN=1&S21FMT=ASP_meta&C21COM=S&S21P03=FILE=&S21STR=Vpo_2011_5_10)
4. Карпенко О.В. Демида Є.Ф. Децентралізація надання освітніх послуг школами Фінляндії. *Педагогіка і психологія*. 2014. № 2. С. 91 – 98.
5. Косенчук Ю.Г. Тенденції розвитку освітньої політики Фінляндської республіки щодо забезпечення якості шкільної освіти. *Педагогічна освіта: теорія і практика*. Випуск 34 (1-2023). С. 45-61.
6. Мелеті Г. Результати у проєкті PISA та шкільна математика у Фінляндії: сильні й слабкі сторони та майбутнє. *Вісник. Тестування і моніторинг в освіті*. 2009. № 5. С. 44–48.
7. Пологовська О. Особливості освіти Фінляндії. *Креативність особистості як фактор інноваційного розвитку суспільства* : збірн. наук. праць. Вип. 2 / за ред. доц. В.В. Павленко. Житомир : ФО-П Левковець Н.М., 2020. 188 с. С. 114-118.

УДК 352.07:361.8.

## РОЛЬ МІСЦЕВИХ ГРОМАД ТА ОРГАНІВ ВЛАДИ У КООРДИНАЦІЇ ВОЛОНТЕРСЬКОЇ ДІЯЛЬНОСТІ

**Іванюк Вікторія**, здобувачка другого (магістерського) рівня вищої освіти факультету педагогіки, психології, соціальної роботи та мистецтв.

Науковий керівник – д-р пед. наук, проф. **Криловець М. Г.**, кафедра соціальної педагогіки та соціальної роботи

*У статті розглянуто сучасний стан волонтерського руху в Україні як важливого елемента розвитку громадянського суспільства. Особлива увага приділяється взаємодії місцевих громад та органів влади у координації волонтерської діяльності в умовах військової агресії рф. Проаналізовано законодавчі зміни, які сприяли активізації волонтерського руху, та підкреслено роль місцевих ініціатив у формуванні ефективних механізмів допомоги.*

*Ключові слова: волонтерство, місцеві громади, органи влади, координація, громадянське суспільство, законодавче регулювання, війна в Україні.*

**Постановка проблеми.** Роль місцевих громад та органів влади в координації волонтерської діяльності важливий елемент розвитку громадянського суспільства. Волонтерство постає саме тим інструментом соціальної мобілізації, який забезпечує залучення громадян до розв'язання актуальних проблем, тому це явище має глобальний характер. Однак кожна країна, зокрема й Україна, формує власну специфіку його розвитку. В Україні волонтерський рух набув особливого значення у відповідь на воєнний конфлікт, який розпочався у 2014 році, за рахунок чого набуває й унікальна роль місцевих громад у його активізації. Місцеві органи влади виконують ключову функцію у створенні сприятливих умов для волонтерської діяльності. Вони сприяють впровадженню програм, підтримують ініціативи та забезпечують доступ до ресурсів. З іншого боку, саме громади є джерелом ініціатив та платформою для участі громадян, завдяки чому ефективна співпраця між цими двома сторонами забезпечує інтеграцію зусиль для досягнення суспільно важливих цілей. На сьогодні громадянське суспільство в Україні демонструє високий рівень солідарності та самоорганізації. При цьому волонтерська діяльність розглядається як невіддільна складова соціального життя, яка сприяє зміцненню довіри між громадянами та органами влади. Генеральна асамблея ООН визначає волонтерство як діяльність, що здійснюється добровільно та безоплатно заради суспільного блага та актуалізує потребу в підтримці таких ініціатив на рівні державної та місцевої політики.

Попри значний прогрес, координація волонтерської діяльності стикається з рядом викликів, зокрема бюрократичними перепонами, недостатньою правовою базою для залучення іноземних волонтерів та ресурсів, а також обмеженими фінансовими можливостями місцевих громад. Для подолання цих проблем важливо продовжувати розробляти законодавчі ініціативи, спрямовані на спрощення процесів реєстрації волонтерських організацій, розширення їх повноважень та інтеграцію міжнародного досвіду в систему місцевого управління.

**Стан опрацювання цієї проблематики.** Як показує дослідження І. В. Дробуш, військова агресія рф стимулювала активізацію волонтерського руху, що виступив дієвим інструментом підтримки армії,

переміщених осіб та місцевих громад. В дослідженні наголошується про необхідність у сучасних умовах забезпечити ефективну координацію волонтерської діяльності через взаємодію місцевих громад та органів влади, створення сприятливих умов для розвитку громадських ініціатив та реалізацію державної політики у сфері волонтерства. Досвід діяльності громадських організацій, таких як ГО «Яскрава країна», яку детально досліджила І. Є. Борлова демонструє широкий спектр методів залучення волонтерів та розбудови волонтерських ініціатив. Важливим є впровадження проєктів та забезпечення прозорості, інклюзивності та доступності волонтерських програм. Такі організації виступають центрами інновацій у сфері соціального розвитку. На прикладі на Кременчуцької територіальній громаді в роботі О. В. Величко демонструється робота органів місцевого самоврядування в умовах воєнного стану, де показується як місцеві ради зосередилися на координації волонтерської допомоги Збройним Силам України, Силам територіальної оборони та на прийомі, адаптації переселенців, підтримці підприємництва, місцевої економіки та добробуту населення. Такі дослідники як М. Пивовар та С. Ковальчук особливу увагу приділяють дослідженням, які висвітлюють роль громадських інститутів у забезпеченні соціальної стійкості та захисті прав громадян під час збройної агресії, зокрема в умовах війни в Україні. Зазначено значущість європейської правової традиції, що пов'язує право зі справедливістю, а також ключову роль громадянських інституцій у стабілізації суспільних відносин. Увагу зосереджено на міжнародних підходах до координації громадянських ініціатив та волонтерської діяльності, яка підкріплюється даними про позитивний вплив таких механізмів на боротьбу з кризами. Ще одне дослідження, яке розглядає виклики та перспективи взаємодії органів місцевого самоврядування, державних та громадських організацій під час воєнного стану та яке є надзвичайно актуальним у контексті нашої теми, продемонстрував О. А. Котуков. Це дослідження підкреслює необхідність інтеграції місцевих громад та органів влади в єдину систему координації для забезпечення стійкості суспільства під час війни.

**Метою** даної статті є аналіз ролі місцевих громад та органів влади у створенні умов для ефективної координації волонтерської діяльності. У статті буде розглянуто ключові аспекти взаємодії між цими суб'єктами, зокрема досвід українських громадських організацій, їхні досягнення, виклики та перспективи.

**Виклад основного матеріалу.** Органи місцевої влади відіграють важливу роль у координації волонтерської діяльності, створюючи простір для взаємодії між громадськими організаціями, волонтерами та міжнародними партнерами. Місцеві громади в умовах війни стали основою для організації волонтерської допомоги. Їх близькість до реальних потреб населення дозволяє швидко реагувати на нагальні виклики – від забезпечення продовольством до підтримки внутрішньо переміщених осіб. Завдяки активності громадян та створенню волонтерських осередків громади ефективно координують роботу з допомоги Збройним силам України (ЗСУ), територіальній обороні та постраждалим. Саме тут формується міцний тил, що дозволяє державі протистояти ворогу. Наприклад, місцева влада часто ініціює створення гуманітарних штабів, які об'єднують ресурси для ефективнішої роботи. Такі дії дозволяють зменшити бюрократичні перепони та прискорити доставку допомоги туди, де вона найбільше потрібна [5, с. 175].

Останні роки держава приділяє значну увагу вдосконаленню нормативно-правового регулювання волонтерства. Зокрема, зміни до законодавства дозволили розширити напрями діяльності волонтерів, додавши підтримку української національної та громадянської ідентичності. Також створено механізми для державної підтримки волонтерів, що включають організаційну, інформаційну та методичну допомогу. Крім того, на регіональному рівні почали діяти програми сприяння розвитку волонтерства, які розраховані на період до 2027 року [2, с. 138]. Одним із прикладів ефективної координації є використання цифрових платформ, які дозволяють громадянам і волонтерам швидко обмінюватися інформацією. Наприклад, через краудфандингові платформи та соціальні мережі збираються кошти, проводиться закупівля необхідного обладнання, а логістика допомоги оптимізується завдяки підтримці місцевих органів влади [3, с. 135]. Така співпраця значно посилює ефективність волонтерського руху. Сучасні цифрові інструменти, як-от платформи для координації, стали частиною волонтерської діяльності. Прикладом платформа «Співдія», яка дозволяє у реальному часі збирати дані про потреби людей та ресурсів та забезпечувати їхнє оперативне розподілення Метою діяльності платформи є обробка звернень громадян, які надходять на гарячу лінію з проханнями про різноманітну допомогу. Перевірені волонтери в реальному часі реагують на ці запити, узгоджують потреби та доступні ресурси, та оперативно доставляють гуманітарну допомогу або медичні засоби тим, хто цього найбільше потребує [5, с. 175].

Значним досягненням у сфері волонтерської діяльності стало спрощення процедури реєстрації організацій, що залучають волонтерів. Завдяки зменшенню кількості необхідних документів та можливості реєстрації через платформу «Дія», процес став більш доступним та швидким, що дозволило збільшити кількість організацій, які працюють з волонтерами, у тому числі з іноземцями та

особами без громадянства. Станом на початок 2023 року таких установ налічувалося 1184 [3, с. 136], що суттєво сприяє розширенню обсягів гуманітарної допомоги.

З найбільш ефективних підходів до координації є створення кризових координаційних центрів на базі органів місцевого самоврядування. Такі центри можуть об'єднувати зусилля волонтерів, неформальних спільнот та офіційних структур, забезпечуючи обмін інформацією та уникнення дублювання зусиль. Наприклад, єдина система реєстрації запитів на допомогу дозволяє ефективно розподіляти ресурси та оперативно реагувати на запити населення. Волонтерські рухи, як правило, вирізняються високим рівнем адаптивності та гнучкості. Проте їх неформальний характер може створювати виклики для органів влади, зокрема щодо достовірності інформації та координації дій. Для подолання цих викликів органи місцевого самоврядування можуть впроваджувати системи «комунікаційних амбасадорів» – представників громад, які виступатимуть посередниками між владою та волонтерськими ініціативами [4, с. 187-192]. Крім того, важливим аспектом є висвітлення результатів волонтерської діяльності, що слугує мотиваційним чинником для залучення нових учасників до ініціатив. Органи влади можуть забезпечити регулярне інформування про успіхи волонтерів через офіційні канали комунікації, що зміцнює моральний дух громади та підсилює відчуття спільності.

Громадська організація «Яскрава країна» є прикладом того, як скоординована волонтерська діяльність здатна сприяти вирішенню соціальних, екологічних і культурних проблем. Вона залучає волонтерів до реалізації своїх проєктів та й активно співпрацює з місцевими громадами та органами влади для підвищення ефективності цієї роботи. «Яскрава країна» реалізує широкий спектр проєктів, серед яких екологічні акції, соціальна допомога вразливим групам, культурні події. Наприклад, фестиваль «Таланти України» об'єднує волонтерів у підготовці культурних заходів, присвячених українським традиціям. Екологічний проєкт «Чиста планета» фокусується на прибиранні парків і озелененні міських територій, тоді як соціальні програми, на кшталт «Діти – наше майбутнє», підтримують дітей-сиріт через організацію свят та творчих занять [1, с. 21-22]. Для залучення волонтерів організація проводить інформаційні кампанії в соціальних мережах, співпрацює зі школами, університетами й компаніями, організовує навчальні тренінги з управління проєктами, комунікації чи надання першої медичної допомоги. Завдяки онлайн-платформам «Яскрава країна» спрощує доступ до волонтерських ініціатив, забезпечуючи зручну реєстрацію та координацію учасників. Місцеві громади та органи влади виступають партнерами «Яскрової країни», допомагаючи адаптувати проєкти до специфічних потреб регіону. Наприклад, завдяки співпраці з місцевими адміністраціями організація отримує дозвілну підтримку для проведення акцій у громадських просторах, таких як парки чи площі [1, с. 22]. Крім того, місцева влада може сприяти у розширенні інформаційного охоплення проєктів, публікуючи анонси у своїх комунікаційних каналах.

Кременчук є наочним прикладом того, як місцеві громади та органи влади спільно координують волонтерську діяльність для подолання викликів війни. З початком повномасштабного вторгнення місцеві ради, військові адміністрації, громадські організації та волонтери об'єднали зусилля, щоб підтримувати як військових, так і переселенців.

Одним із напрямків стало забезпечення прихистку для людей, які змушені були тікати від війни. У перші дні вторгнення в місті оперативно відкрили «Центр тимчасового розміщення» в гуртожитку Кременчуцького національного університету. Волонтери разом із працівниками міської ради цілодобово допомагали людям, які прибували з Харкова, Сум, Чернігова, надаючи їм їжу, необхідні речі та психологічну підтримку [2, с. 68]. Згодом у місті було організовано ще 32 пункти тимчасового розміщення, зокрема у гуртожитках освітніх закладів і підприємств. Завдяки залученню міжнародної гуманітарної допомоги місцева влада забезпечила переселенців понад 2000 ліжко-місць. Усі ці зусилля супроводжувалися волонтерською підтримкою, що стала центральною частиною системи допомоги.

Активну увагу в Кременчуці приділяли допомозі Збройним Силам України. Місцева рада створила стабілізаційний фонд, із якого фінансували закупівлю необхідного спорядження, тепловізорів, автомобілів та продуктів харчування для військових [2, с. 70]. Волонтери активно долучалися до ремонтів техніки, збору гуманітарної допомоги, виготовлення оборонних конструкцій. Зокрема, завдяки міжнародним організаціям та місцевим волонтерам для бойових медиків було сформовано медичні валізи з усім необхідним для екстреної допомоги. Влада та волонтери спільно забезпечували транспорт для доставки необхідного на фронт.

Для посилення ролі громадських організацій під час війни та після її завершення М. Пивоваровим та С. Ковальчук пропонується низка законодавчих змін. Зокрема, необхідно дозволити іноземцям створювати професійні спілки через внесення змін до Закону України «Про правовий статус іноземців та осіб без громадянства». Також варто спростити порядок реєстрації іноземних благодійних організацій у межах Закону України «Про благодійну діяльність та благодійні організації». Доцільно прийняти єдиний уніфікований закон про неурядові громадські організації, що врегулює їх правовий статус і діяльність. У післявоєнний період необхідні зміни до Конституції України для усунення правових розбіжностей щодо прав засновників громадських об'єднань. Пропонується або викласти Конституцію в

новій редакції, де буде окремо закріплено принципи громадянського суспільства, або доповнити її розділом про громадянське суспільство [5, с. 177-178]. Ми підтримуємо такі заохочення та підкреслили б також доцільність впровадження державної програми підтримки громадських організацій, яка включатиме грантове фінансування, спрощений доступ до консультацій та юридичної допомоги, а також створення онлайн-платформи для взаємодії НУО, місцевої влади та міжнародних партнерів.

**Висновки.** Місцеві громади та органи влади відіграють вирішальну роль у забезпеченні ефективної координації волонтерської діяльності, що загострюється та стає особливо важливим в умовах війни. Спільні зусилля цих двох суб'єктів дозволяють оперативно реагувати на виклики, мобілізуючи ресурси для підтримки як військових, так і постраждалих громадян. Важливість такої взаємодії зростає завдяки можливостям органів влади створювати інфраструктуру та нормативні умови, а громад – генерувати ініціативи та сприяти їх реалізації.

Підтримка волонтерських рухів через державні програми, цифрові платформи та міжнародну співпрацю вже демонструє свою ефективність. Водночас актуальними залишаються питання спрощення бюрократичних процедур, розширення правового поля для участі іноземців у волонтерських проєктах і інтеграції найкращих міжнародних практик. Розбудова волонтерства – це довгострокове зміцнення громадянського суспільства, яке стає надійною основою для відновлення та розвитку країни.

### Література

1. Борлова, І. Є. (2024). Організація і проведення волонтерських турів в Україні.
2. Величко, О. В. (2023). Робота органів місцевого самоврядування в умовах воєнного стану: досвід України (на прикладі Кременчуцької територіальної громади).
3. Дробуш, І. (2023). Волонтерство як дієва форма взаємодії громадянського суспільства та влади в умовах збройної агресії РФ. Право в умовах війни: питання теорії та практики: міжнародна колективна монографія, 131–141.
4. Котуков, О. (2024). Шляхи удосконалення взаємодії органів місцевого самоврядування, державних та громадських організацій в умовах воєнного стану. Наукові перспективи (Наукowi perspektivi), 9(51).
5. Пивовар, М., Ковальчук, С. (2022). Напрямки реформування громадянського суспільства та органів публічної влади в умовах війни в Україні. Аналітично-порівняльне правознавство, (1), 173–178.

УДК 37.09 (510)

### ТЕНДЕНЦІЇ РОЗВИТКУ ШКІЛЬНОЇ ОСВІТИ В КИТАЇ

**Іщук Олена**, здобувачка другого (магістерського) рівня вищої освіти факультету педагогіки, психології, соціальної роботи та мистецтв спеціальності

Науковий керівник – канд. пед. наук, доц. **Філоненко О. С.** кафедра педагогіки, початкової освіти, психології та менеджменту

*У статті розглянуті тенденції розвитку в Китаї, зосереджена увага на ефективності, справедливості та забезпеченні рівного доступу до освіти для всіх громадян, що є основою успіхів у досягненні високого рівня освіченості населення та підготовки кваліфікованих кадрів.*

**Ключові слова:** освіта, розвиток, виховання.

Процеси, що відбуваються в соціально-економічному та політичному житті України, викликали необхідність підвищення якості освіти і виховання підрастаючого покоління відповідно до системи цінностей демократичного суспільства, формування концептуальних підходів до навчання учнів. В умовах реформування початкової освіти важливо звертати увагу на такий вагомий аргумент, як досвід країн зарубіжжя.

Початкова освіта є основою для формування майбутнього суспільства, і в умовах швидких соціальних та економічних змін роль освітньої системи стає дедалі важливішою. У цьому контексті Китай, як одна з найбільших економік світу, переживає глибокі перетворення в галузі освіти, що викликані як глобалізацією, так і національними потребами. В умовах постійних змін у суспільстві та ринку праці, китайська освітня система активно адаптується до нових викликів, ставлячи перед собою амбітні цілі – підготувати покоління, здатне до критичного мислення, креативності та ефективної комунікації. Водночас, система освіти стикається з викликами, такими як нерівність в доступі до якісної освіти між міськими та сільськими районами, а також високий рівень конкуренції серед учнів [1, с. 28].

Освіта в Китаї пройшла тривалий і складний шлях розвитку. У Стародавньому Китаї, де суспільство значною мірою ґрунтувалося на фізичній праці та сільськогосподарській економіці,

соціальна структура була вкрай ієрархічною. Це вплинуло на освітні процеси, які відповідали потребам тогочасної системи, акцентуючи увагу на вихованні правлячого класу і зосереджуючи навчання на гуманітарних дисциплінах, таких як філософія, релігія, політика та література [2, с. 45]. Традиційна освіта базувалася на індивідуальному підході, де вчителі не мали формальної підготовки, а навчальні програми були розпорошеними.

Однак, сучасна система освіти Китаю суттєво змінилася під впливом вимог індустріалізованого суспільства, що зумовило необхідність впровадження новітніх знань і технологій. Освіта стала важливим фактором соціального піднесення та професійного зростання, а навчання у класній системі стало стандартом, що охоплює різні рівні освіти з чіткими структурами [3, с. 46]. Це відрізняє сучасну систему від античної, де не було такого чіткого поділу на етапи та спеціалізації.

Китай поступово переймав досвід інших країн у сфері освіти, спочатку вивчаючи німецьку та японську моделі, пізніше – американську та радянську [2, с. 150]. Цей процес переймання та адаптації різних освітніх підходів значною мірою сприяв формуванню унікальної китайської системи, яка поєднує національні традиції з сучасними педагогічними практиками [5, с. 267].

Протягом ХХ століття Китай зазнав значних змін у сфері освіти, зокрема під час Культурної революції 1966–1976 років, коли освітня система була зруйнована, а згодом відновлювалася у процесі реформ 1978 року [6, с. 147]. У наш час Китай активно модернізує свою систему освіти, що включає підвищення її якості, впровадження інноваційних технологій і покращення доступу до освіти. Традиції китайської культури залишаються важливими в освітньому процесі, зокрема в аспектах управління та виховання. Конфуціанські цінності є базовими в реформуванні системи освіти, що спрямоване на розвиток якості освіти та підготовку кваліфікованих кадрів, необхідних для зміцнення нації [1, с. 33].

З моменту заснування КНР у 1949 році до реформ 1978 року освітня система була спрямована на політизацію та комуністичну ідеологію. Після початку реформ Ден Сяопіна, орієнтованих на ринок, країна почала стрімко розвивати економіку та освіту. Основною стратегією стало підвищення рівня освіти і технологічної майстерності, що в результаті привело Китай до паритету з розвиненими країнами у сфері освіти. Одним із головних викликів було подолання неписьменності та відновлення зруйнованої освітньої інфраструктури.

У 1978 році Китай ухвалив рішення відкритися світу і почати новий шлях реформ, що привело до його перетворення на одну з найбільших і найвпливовіших економік світу. Сьогодні країна володіє найбільшою в світі освітньою системою, де навчаються 270 мільйонів учнів, а також демонструє значні успіхи у розвитку людського капіталу. Впровадження дев'ятирічної обов'язкової освіти у 1986 році стало важливим кроком у підвищенні рівня грамотності та доступу до базової освіти. Однак, децентралізація фінансування освітніх закладів призвела до нерівності між регіонами, особливо між містами та селами. Це створило виклик, який Китай почав активно долати через реформи, спрямовані на збалансований розвиток освітньої системи [4, с. 150].

З огляду на глобальну інтеграцію Китаю, уряд країни визнає важливість надання рівних освітніх можливостей усім, незалежно від стану здоров'я чи інтелектуальних можливостей. Демократичні суспільства підтримують ідеї поваги до різноманіття, забезпечення прав і безпеки кожного, що передбачає включення осіб з інвалідністю до соціуму. Одним із основних принципів інклюзії є доступність та дотримання прав на рівний доступ до якісної освіти. Світова спільнота вважає важливим, щоб навчання надавалося без будь-якої дискримінації щодо дітей або дорослих з особливими потребами [3, с. 127].

Початкова освіта в Китаї має кілька унікальних особливостей, що відрізняють її від інших освітніх систем. По-перше, вона є обов'язковою і триває шість років, охоплюючи учнів віком від 6 до 12 років, і є частиною дев'ятирічної обов'язкової освіти [4, с. 133]. У рамках навчання основну увагу приділяють таким предметам, як китайська мова, математика, моральне виховання та громадянська освіта. Головною метою є розвиток грамотності та комунікативних навичок, а також виховання патріотизму та соціальних норм [7, с. 50].

Освітній процес у Китаї вважається одним із найінтенсивніших у світі. Учні мають великий обсяг домашніх завдань і щоденних тестувань, а оцінювання знань відбувається регулярно, що допомагає підтримувати високий рівень дисципліни [4, с. 78]. Освітня система також зазнала значного впливу конфуціанських цінностей, таких як повага до вчителя та важливість освіти. Учні з дитинства вчать дотримуватися суворих правил поведінки як у школі, так і в суспільстві [9, с. 59]. Крім того, значна увага приділяється позакласній діяльності, включаючи фізичну культуру, музику, образотворче мистецтво та іноземні мови. Закінчення початкової школи супроводжується іспитами, які впливають на вступ до середньої школи, і конкуренція на цьому етапі може бути дуже високою, особливо в містах. Однак існує помітна різниця в якості освіти між міськими та сільськими районами, де у великих містах школи зазвичай більш оснащені та структуровані [1, с. 29].

Варто зазначити, що початкова освіта в Китаї є дуже структурованою та спрямованою на розвиток фундаментальних знань і навичок, базуючись на поєднанні конфуціанських традицій,

державного регулювання та сучасних інновацій. Це створює ефективну, але вимогливу систему, яка має як свої переваги, так і виклики. Китайський уряд також визнає, що регулярне навчання в загальноосвітніх школах є ключовим інструментом забезпечення рівного доступу до обов'язкової освіти для дітей з особливими потребами. Така політика дозволяє їм не лише здобувати освіту, а й розвивати соціальні навички в спілкуванні з однолітками [2, с. 35].

Отже, сьогодні Китай продовжує модернізувати свою освітню систему, зосереджуючи увагу на ефективності, справедливості та забезпеченні рівного доступу до освіти для всіх громадян. Це стало основою його успіхів у досягненні високого рівня освіченості населення та підготовці кваліфікованих кадрів.

### Література

1. Бойченко В.С. Сутність процесу реформування управління розвитком регіону. Науковий вісник Ужгородського національного університету: Серія «Міжнародні економічні відносини та світове господарство» / голов. ред. М.М. Палінчак. Ужгород: Видавничий дім «Гельветика», 2015. Вип. 3. С. 29–33.
2. Ляшенко О. Якість освіти в умовах модернізації національної системи освіти України. Освіта та управління. 2004. № 12-13.
3. Савченко О. Я. Дидактика початкової школи. Київ: Генеза, 2012. 368 с.
4. Сімерик О.В. Теорія та практика інклюзивної освіти: зарубіжний досвід і перспективи для України. Київ: Вид-во КНУ імені Тараса Шевченка, 2017. 256 с.
5. Стан і тенденції розвитку шкільної освіти в країнах ЄС, США та Китаї : навчально-методичний посібник / О. І. Локшина, О. З. Глушко, А. П. Джурило, С. М. Кравченко, Н. В. Нікольська, М. М. Тименко, О. М. Шпарик ; наук. ред. О. І. Локшина. Київ : КОНВІ ПРІНІ, 2021. 110 с.
6. Тенденції розвитку шкільної освіти в країнах ЄС, США та Китаї : монографія / О.І. Локшина, О.З.Глушко, А.П. Джурило, С.М. Кравченко, Н.В. Нікольська, М.М. Тименко, О.М. Шпарик ; за заг. ред. О.І. Локшиної. Київ : КОНВІ ПРІНТ, 2021. 350 с. Комісія з прав людини ООН. Права осіб з інвалідністю: включення в освітній процес. ООН, 2020.
7. Fāng Xiǎodōng, Wáng Yànzhe. Інклюзивна освіта в Китаї: виклики та перспективи. Пекін: Видавництво освіти, 2013. С. 17.
8. World Education Forum. Інклюзивна освіта: огляд та рекомендації. UNESCO, 2020.
9. Xu Shihóng, Lijia Guo. Інтеграція дітей з інвалідністю в освітній процес. Журнал соціальної освіти Китаю. 2016.

УДК 37.017-053.6:172.15

## РІВЕНЬ СФОРМОВАНOSTІ ГРОМАДСЬКОЇ ВІДПОВІДАЛЬНОСТІ У ПІДЛІТКІВ ЯК СКЛАДОВА ПАТРІОТИЧНОГО ВИХОВАННЯ

**Калініченко Олександр**, здобувач другого (магістерського) рівня вищої освіти факультету педагогіки, психології, соціальної роботи та мистецтв.

Науковий керівник – канд. пед. наук, доц. **Хлєбїк С. Р.**, кафедра соціальної педагогіки і соціальної роботи.

*У статті на основі аналізу наукових праць сучасних дослідників та педагогів, охарактеризовано сутність і зміст поняття патріотичного виховання, громадської відповідальності. Розглянуто зміст патріотичної вихованості, визначено критерії, показники формування патріотизму, та рівні вихованості патріотичних почуттів в підлітків.*

**Ключові слова:** патріотичне виховання, громадська відповідальність, сформованість патріотичних почуттів.

**Постановка проблеми.** Проблема патріотичного виховання та громадської відповідальності підлітків є однією з найважливіших, оскільки від її вирішення залежить майбутнє нашої держави. В умовах економічної нестабільності, нестачі єдиного духовного орієнтира в системі виховної роботи спостерігається зниження в підлітків позитивного образу України як могутньої незалежної держави з унікальною культурною спадщиною, також спостерігається втрата активної громадської позиції та відповідальності перед суспільством та державою. Особливої уваги потребують моральні цінності мислення особистості, розуміння кожним не лише обов'язку, а й внутрішньої відповідальності за свій певний внесок у суспільно-державне життя, за власну долю. Належний рівень патріотичного виховання сприяє формуванню активної життєвої позиції особистості, здатну самореалізуватися на благо Батьківщини.



Результатом патріотичного виховання учнів навчальних закладів є патріотична вихованість підлітків, яка забезпечується: цілеспрямованим процесом відображення української історії і національної культури у свідомості особистості; у створенні умов, у яких підлітки позитивно сприймають національну культуру, суспільство, інших людей та самих себе; та формування в них потреби брати участь у розвитку національного життя та взаємодії з навколишнім світом.

**Аналіз останніх досліджень і публікацій.** Питання громадянського та патріотичного виховання, активної громадянської позиції, громадянської відповідальності простежуються в роботах І. Беха, М. Боришевського, Г. Ломакіної, Г. Назаренка, Л. Савсарової, Л. Снігур, О. Сухомлинської, О. Фурман. Дослідження розуміння патріотичного виховання є важливим аспектом визначення патріотичної сформованості підлітків, оскільки воно відображає глибину наших переконань та готовність діяти на благо своєї країни. Важливою складовою процесу патріотичного виховання підлітків є громадська відповідальність, яка підкреслює готовність кожного діяти в інтересах держави та суспільства.

Вивченням визначення рівнів, критеріїв, та показників патріотичної вихованості особистості займалися такі дослідники, як: І. Бех, А. Бойко, Г. Бондаренко, М. Боришевського, В. Гарнійчука, І. Мар'єнка, Т. Маланюка, К. Шевчука, Т. Анікіної, М. Качур, П. Онищука, Г. Сорока та інших. Дослідники по різному відповідають на запитання, що найбільше характеризує патріотичну вихованість. Розуміння патріотичної вихованості допомагає усвідомити, як впливають наші дії та вчинки на державу та її громадян, які цінності ми приймаємо і втілюємо у життя. Воно допомагає визначити, наскільки ми готові приймати відповідальність за свою країну і її майбутнє.

Виховання патріотизму та формування активної громадянської позиції детально висвітлюється у таких документах як: «Концепція громадської освіти в Україні», «Концепції громадянського виховання в умовах розвитку української державності». Державна національна програма «Освіта» («Україна ХХІ століття»), «Діти України», в законах України «Про освіту», «Про загальну середню освіту», у «Національній доктрині розвитку освіти України у ХХІ ст.». Укази Президента України: «Про заходи щодо поліпшення національно-патріотичного виховання дітей та молоді», «Про Стратегію національно-патріотичного виховання дітей та молоді на 2016-2020 роки. Наказах Міністерства освіти і науки України «Про затвердження Концепції національно-патріотичного виховання дітей і молоді». Заходів щодо реалізації «Концепції національно-патріотичного виховання дітей і молоді».

Наведені нормативні акти регламентують реалізацію державної політики в контексті формування національної патріотичної самосвідомості, визначають ключові напрями патріотично-виховної роботи, закладають правову та політичну культуру особистості.

**Мета дослідження:** на основі аналізу наукової літератури дослідити рівень сформованості громадської відповідальності у підлітків як ключового елемента патріотичної вихованості.

**Вклад основного матеріалу.** Сьогодні перед суспільством і школою стоїть проблема розвитку особистості свідомого українського громадянина, який поєднує в собі національні риси та самобутність українського народу. Саме патріотичне виховання передбачає надання широких можливостей для пізнання української історії, культури, традицій, звичаїв, мови, формування національної гідності, розвитку особистісних рис громадянина української держави.

Підлітковий вік через свої особливості є благодатною порою для виховання відчуття гордості та пошани до своєї Батьківщини. Цей період є найбільш сензитивним для становлення особистості з високими моральними якостями громадянина. Діти починають відчувати себе дорослими, відповідальними, здатними самостійно приймати рішення. Саме в цей час правильний підбір форм та методів виховання призводить до подальшого становлення людини як патріота.

На думку Г. Костюшко, молодь – майбутнє нашої держави, найважливіший фактор національної безпеки в стратегічному аспекті. І саме від сформованості у дітей і молоді національної свідомості та гідності, громадянськості, патріотичності, соціальної активності, фізичної та соціально-психологічної готовності стати на захист своєї Батьківщини залежить майбутнє України. У таких умовах цілком закономірно постає потреба пошуку ефективних виховних механізмів, які здатні забезпечити становлення та розвиток сучасної особистості – патріота, громадянина Української держави [3].

Саме поняття патріотичне виховання являє собою систему поглядів, переконань, понять, ідеалів, традицій і звичаїв, створених людьми протягом століть, спрямованих на формування світогляду та ціннісних орієнтацій дітей та молоді, передачу їм соціального досвіду та надбань попередніх поколінь. Ґрунтуючись на науці й добре організоване патріотичне виховання, відображає історичний процес становлення народу й перспективу його розвитку. Головною метою патріотичного виховання є надання можливості піростаючому поколінню набути соціального досвіду, успадкувати духовні надбання українського народу, усвідомити благородну культуру міжнародних відносин, сформувані у молоді, незалежно від національної приналежності, риси громадянина Української держави, розвинутої духовності, художньої естетики, правової, трудової, екологічної культури.

І. Бех, у своїх дослідженнях зазначає, що патріотичне виховання є «комплексною, системною і цілеспрямованою діяльністю органів державної влади, громадських організацій, сім'ї, школи, інших

соціальних інститутів щодо формування високої патріотичної свідомості, почуття вірності, любові до Батьківщини, готовності до розбудови демократії, виконання громадянського і конституційного обов'язку із захисту національних інтересів, прагнення цілісності, незалежності України, сприяння єднанню українського народу, громадянського миру і злагоди в суспільстві» [1].

Процес формування патріотизму спрямований на підготовку молодого людини до активного громадського життя, також виховання у неї діяльної позиції щодо поточної суспільно-політичної ситуації. Патріотичне виховання слугує інтересам суспільства, оскільки захищає базові національні цінності, що визначають головні ментальні риси та особливості українців.

Важливою складовою системи патріотичного виховання є громадянськість. Громадянськість – це спрямованість особистості на інтереси держави та суспільства, та відповідна система відносин особистості з іншими в умовах держави, сформованості ідеалу прогресивного демократичного, правового, соціального, державного устрою. Громадянськість відображає життя людини як громадянина, орієнтує на виявлення рівня особистісного, громадянського, професійного і сімейного становлення.

Важливим тут є таке поняття громадської відповідальності що означає свідоме ставлення особистості як члена суспільства до його вимог, уміння відповідати за власне життя, дії, вчинки. Ознаками громадянської відповідальної особистості є активна життєва позиція, усвідомлене ставлення до виконання свого громадянського обов'язку, самостійність та наполегливість, самоаналіз, самоконтроль, самоорганізація, чесність, готовність відповідати за власні вчинки тощо.

За Фурман О. громадянська відповідальність – це найзагальніша властивість особистості, у котрій інтегровані утворення свідомості та самосвідомості, а також взаємно поєднані такі компоненти, як когнітивний, емоційно-мотиваційний, поведінково-вольовий, морально-духовний [5].

Набута учнями громадянська відповідальність сприятиме формуванню здатності активно, відповідально й ефективно реалізовувати громадянські права та обов'язки з метою розвитку демократичного громадянського суспільства. Громадянське виховання і його складова – громадянська відповідальність має важливість для держави, суспільства й особистості. Для поліетнічної України формування громадянської відповідальності в учнів відіграє особливо важливу роль ще й тому, що воно покликане сприяти формуванню соборності держави. Громадянськість, як і патріотизм, змістовно вміщують турботу про інтерес співгромадян. Основними їх складниками (що визначають змістовну схожість) є прийняття суспільної цілі, щира участь у житті власного народу та піклування про його розвиток.

Отож патріотично-виховна діяльність педагогів у підлітковому віці грає ключову роль у формуванні патріотичних поглядів та цінностей. Однак патріотичні почуття не виникають у людей самі по собі. Це результат довготривалого цілеспрямованого виховного впливу на людину, починаючи з раннього віку. Патріотизм формується під впливом ідеології, способу життя і ідейно-виховної роботи в сім'ї, школи, закладів позашкільної освіти. Важливо зазначити що результатом патріотичного виховання учнів освітніх закладів є патріотична вихованість.

Патріотична вихованість – це процес формування певних цінностей, почуттів і поведінки, які спрямовані на любов і відданість своїй країні. Науковці по-різному відповідають на запитання, що найбільше характеризує патріотичну вихованість. Більшість дослідників виходить з того, що будь-яка з моральних якостей, у тому числі патріотизм, є складним комплексом почуттів, знань, переконань і практичних дій людини.

Т. Маланюк сутність патріотичної вихованості визначає як інтегральну системну властивість, яка характеризується мірою сформованості суспільно-значущих патріотичних якостей, генетично заданих і соціально набутих у процесі життєдіяльності, дії механізму внутрішньої ціннісно-сміслової регуляції патріотичної поведінки та зовнішніх патріотичних стосунків особистості [4].

За І. Котенєвою рівень патріотичної вихованості – це системна характеристика особистості, у якій відображено наявність і ступінь сформованості відповідних якостей, звичок поведінки. Вона вважає, що патріотичне виховання особистості є взаємопов'язаним процесом накопичення патріотичних знань і уявлень, формування патріотичних почуттів, цінностей, переконань, реалізацією засвоєних і емоційно пережитих знань в діях і поведінці [2].

Попри існування великої кількості досліджень феномену патріотизму питання діагностики рівня його розвитку та розробки засобів цілеспрямованого формування даного почуття часто залишаються поза увагою дослідників. На нашу думку, цікавим є дослідження питань діагностики патріотичної вихованості підлітків.

Завдяки проведеному дослідженню було визначено аналіз критеріїв та показників патріотичної вихованості, визначено рівні емоційної ідентифікації з українською нацією та проведено діагностику готовності підлітків до виконання громадських обов'язків. Також ми узагальнили рівні громадянської активності серед підлітків, їхнє ставлення до суспільства, праці, інших людей, а також загальну спрямованість їхньої особистості.

Узагальнивши можна визначити такі критерії та показники формування патріотичної вихованості, для визначення рівня патріотичних почуттів.

Когнітивний критерій: 1. Усвідомлені знання про: сутність патріотизму, культуру, цінності та історичне минуле Батьківщини; суспільно-політичний та економічний устрій України, демократичні перспективи розвитку. 2. Свідомі знання про: гуманні форми поведінки в поліетнічному суспільстві. 3. Осмислені знання про: права, свободи та обов'язки людини й громадянина.

Емоційно-мотиваційний критерій: 1. Любов до Батьківщини, віра в її гідне майбутнє; повага до законів України, державної символіки, культурного та історичного минулого Батьківщини. 2. Прагнення жити в Україні, розбудовувати її як правову демократичну, соціальну, цілісну державу-націю; готовність захищати її у випадку загрози національній безпеці. 3. Стійкість ідентифікації з українським народом; усвідомлення себе громадянином патріотом України, суб'єктом громадського життя.

Поведінково-діяльнісний критерій: 1. Свідоме дотримання законів України та обов'язків громадянина; усвідомлене володіння державною мовою; виконання громадянських обов'язків, захист власних інтересів, прав і свобод; своєчасне і точне виконання своїх доручень, відповідальність. 2. Активна участь у збереженні природи рідного краю, пам'яток історії та культури країни, громадській діяльності; доброзичливе ставлення до людей, прояв поваги до усіх етносів, засудження шовінізму, расизму, фашизму. 3. Турбота та допомога людям в вирішенні проблем, чуйність, повага, довіра; звичка до праці, цілеспрямованість у діях; звичка доводити розпочату справу до кінця; готовність відповідати за свої вчинки; ставлення до себе і до інших як до певної цінності; здатність примусити себе виконувати те, що потрібно; чуйність щодо старших і молодших, турбота про товаришів.

На основі зазначених критеріїв і показників було визначено три рівні сформованості патріотизму у підлітків: високий, середній, низький. Нижче представлено характеристику рівнів патріотизму підлітків.

Високий рівень. Підлітку притаманні: систематичні та свідомі прояви любові до Батьківщини, віра в її гідне майбутнє; постійна повага до законів України, державної символіки, культурного та історичного минулого Батьківщини; систематичні прагнення розбудовувати Україну як правову демократичну, соціальну, цілісну державу-націю; усвідомлені бажання жити на її території; активна готовність захищати Україну у випадку загрози національній безпеці. Підліток має глибокі знання про сутність патріотизму, культуру, цінності та історичне минуле Батьківщини. Для підлітка характерне постійне та свідоме дотримання законів та обов'язків громадянина України; уміння самостійно брати участь у збереженні природи рідного краю, пам'яток історії та культури країни; активна участь у громадській діяльності; володіння державною мовою.

Середній рівень. Представник цієї групи ситуативно виявляє любов до Батьківщини, повагу до законів України, державної символіки, культури та історії рідного краю; не систематизовано прагне розбудовувати правову демократичну, соціальну, цілісну Україну, та не має постійних намірів жити на Батьківщині; не завжди готовий захищати Батьківщину у випадку загрози національній безпеці; підліток недостатньо обізнаний щодо сутності патріотизму; має неповні знання про культуру, цінності та історію України; недостатні вміння аналізувати явища суспільно-політичного та економічного устрою Батьківщини, не спроможний об'єктивно оцінити події, які стосуються демократичного розвитку незалежної України; підліток не регулярно дотримується законів та обов'язків громадянина України, не завжди може правильно пояснити, для чого вони потрібні; епізодично бере участь у громадській діяльності й збереженні природи рідного краю.

Низький рівень. Підліток не любить Батьківщину та не вірить у її майбутнє; не поважає законів України, державної символіки, історії Батьківщини; у нього відсутній інтерес до розвитку України, становлення цілісної держави-нації та немає бажання жити на Батьківщині; немає бажання захищати Україну у випадку загрози національній безпеці; не знає сутності патріотизму, культури, цінностей та історичного минулого Батьківщини; не розуміє суспільно-політичного та економічного устрою України та її демократичних перспектив; підліток здійснює правопорушення; не бере участі у громадській діяльності навіть за умов зовнішнього контролю; не знає і не хоче вчити державну мову.

**Висновок.** Отже основними рисами патріотизму є активність і дієвість. Активність передбачає свідому громадянську позицію, державницьку спрямованість самореалізації і соціальної поведінки людини. Критеріями патріотизму є любов, вірність і служіння Батьківщині, турбота про забезпечення цілісності і суверенітету України, піклування про її постійний розвиток на шляху демократичного національного відродження, сприяння гармонізації державних, суспільних та особистісних інтересів у повсякденному житті. У випадку загрози національній безпеці патріотизм проявляється у готовності служити Україні, встати на її захист, визнанні пріоритету суспільних і державних інтересів над особистими.

Саме патріотичні почуття зміцнюють героїко-патріотичне виховання, покликане виробляти глибоке розуміння громадського обов'язку, готовність у будь-який час стати на захист Вітчизни. Однак патріотичні почуття не виникають у людей самі по собі. Це результат довготривалого ціле направленого виховного впливу на людину, починаючи з раннього віку.

Виховання у дітей та підлітків патріотичних почуттів, крім формування уявлень про суспільні явища і норми поведінки, повинно включати і формування звичок громадської поведінки відповідно, до цих уявлень. Психологічними дослідженнями доведено, що формування уявлень і понять про патріотичні вчинки і поведінку та вироблення звичок патріотичної поведінки залежать від різних факторів. Основою таких уявлень є накопичення досвіду, знань і переживань, враження про пережиті почуття, залишені в пам'яті образи людей, їхні вчинки і якості. Отже, вихованню патріотизму сприяє не лише ознайомлення учнів з суспільним життям країни, інших країн, але й активна участь школярів у різноманітній суспільно-корисній позакласній та позашкільній діяльності.

### Література

1. Бех І. Патріотично-громадянська іпостась особистості. *Особистість на шляху до духовних цінностей: монографія*. Київ –Чернівці: Букрек. СС. 148-178. 2018. 320 с.
2. Котенєва І. С. Про діагностику патріотичної вихованості студентської молоді. *Вісник ЛНУ ім. Т. Шевченка*. № 1 (306), 2017. 76–85 с.
3. Костюшко Г. Національно-патріотичне виховання молоді в контексті етнопедагогічних засад. *Науковий часопис Національного педагогічного університету імені М. П. Драгоманова. Серія 11. Соціальна робота. Соціальна педагогіка*. Вип. 21, 2016. 33-39 с.
4. Маланюк Т. З. Патріотичне виховання учнів основної школи засобами туристсько-краєзнавчої роботи: автореф. дис. канд. пед. наук: спец. 13.00.07. Умань, 2015. 22 с.
5. Фурман О. Громадянська відповідальність особистості як предмет психологічного дослідження. *Психологія і суспільство*. – № 1. 2015. 65-9 с.

УДК 364.3:061.2]:355.271

## НЕДЕРЖАВНІ ОРГАНІЗАЦІЇ ЯК СУБ'ЄКТИ СОЦІАЛЬНОЇ ПІДТРИМКИ В УМОВАХ ВОЄННОГО СТАНУ

**Кільовий Віктор**, здобувач другого (магістерського) рівня вищої освіти факультету педагогіки, психології, соціальної роботи та мистецтв.

Науковий керівник – канд. пед. наук, доц. **Борисюк С. О.**, кафедра соціальної педагогіки і соціальної роботи

*Соціальна підтримка родин військовослужбовців недержавними організаціями в умовах воєнного стану є досить важливим завданням для соціальних працівників і для держави в цілому. У статті розглядаються питання, які є актуальними в роботі з родинами військовослужбовців в умовах воєнного стану. Особливу увагу в дослідженні приділено ролі недержавних організацій.*

**Ключові слова:** соціальна підтримка, недержавні організації, воєнний стан, родини військовослужбовців.

Суб'єкти соціальної роботи – це державні, громадські організації, фізичні особи, що реалізують соціальну політику та надають соціальну допомогу різним категоріям населення.

Суб'єкти соціальної роботи мають на меті здійснення соціальної політики держави, розв'язання завдань громадських структур шляхом забезпечення населення необхідними життєвими благами, сприяння нормалізації соціально-психологічних взаємовідносин, розвитку самостійності членів суспільства в розв'язанні різноманітних проблем, пов'язаних з умовами праці, побуту, дозвілля, охорони здоров'я, безпеки життєдіяльності тощо.

Суб'єктами системи надання соціальних послуг є:

- Уповноважені органи у сфері надання соціальних послуг;
- Отримувачі соціальних послуг;
- Надавачі соціальних послуг;
- Об'єднання працівників системи надання соціальних послуг;
- Об'єднання надавачів соціальних послуг;
- Об'єднання отримувачів соціальних послуг.

Питання розвитку недержавного сектору у сфері надання соціальних послуг розглядали такі автори, як: Т. Семигіна, Л. Сідельнік, Л. Паливода, О. Кікоть. Тему недержавних організацій і соціального розвитку також висвітлював В. Новіков, В. Звонар, що досліджували перспективи активізації діяльності громадських організацій в Україні. Значний науковий і практичний внесок у справу розвитку соціальних послуг у «третьому секторі» зробив Український фонд соціальних інвестицій (УФСІ).

В Україні системна соціальна підтримка сімей військовослужбовців недержавними організаціями родин військовослужбовців проводиться лише, як соціальні послуги в громаді і як з сім'ями та особами, які перебувають в складних життєвих обставинах. Досвід цей невеликий, він складався з досвіду роботи недержавних організацій з тими, хто ніс службу в Афганістані, з тих недержавних організацій, хто працював з 2014 року з військовими в зоні АТО. Зараз потреби з соціальної підтримки членам сімей військовослужбовців закривають міжнародні організації з гуманітарними проектами, благодійні фонди і громадські організації. Але вони можуть працювати за проектами на кошти донорів лише з членами сімей, бо за міжнародним гуманітарним правом пряма підтримка військовослужбовців заборонена як підтримка однієї із сторін в конфлікті. Ці організації працюють за такими міжнародними принципами, як гуманність, неупередженість, незалежність та нейтральність. Питання ж соціальної підтримки і допомоги військовослужбовців, які звільнені зі служби певною мірою залежить від можливостей громади і проектів в ній. Але таких людей стає більше – поранених, ветеранів, є також і члени їх сімей – вдови, сироти, яким потрібні тривала реабілітація, адаптація до нових умов життя, інтеграція в суспільство, профілактика негативних явищ, створення умов для розвитку і подолання кризи, ізоляції тощо. При цьому якщо навіть є кошти і фахівці, виникає питання в тому, як працювати, розмовляти з військовослужбовцями і членами їх сімей. Якими методиками і технологіями роботи краще користуватися, бо традиційна підтримка і допомога є дієвими щодо дітей та жінок, а щодо родин військовослужбовців дієвим є резил'єнтнісний підхід [1].

В Ніжинській громаді ми спостерігаємо тенденцію до збільшення обсягу соціальної підтримки, які надають недержавні об'єднання, зокрема із залученням іноземних організацій. Деякі експерти наголошують на важливості діяльності НГО (недержавні громадська організація) у сфері захисту прав людини, зазначаючи, що це є цілісною системою, яка складається з інституційної та нормативної складових, які мають внутрішньодержавний і міжнародний рівень. У цій системі важливою інституцією є неурядові правозахисні організації, які здійснюють свою діяльність на місцевому, регіональному, національному або міжнародному рівнях. Описуючи досвід, Ю. Горемикіна, вказуючи на кращий матеріальний стан та оснащення НГО, зазначає, що, аналізуючи особливості фінансового стану недержавних організацій в Україні, слід звернути увагу на те, що їх становлення великою мірою відбувалося завдяки участі міжнародних донорів, а матеріальне оснащення є запорукою ефективної діяльності саме для родин військовослужбовців, тому що має і засоби допомоги, і залучення фахівців, і можливість надання соціальної підтримки тощо. Аналогічні висновки зробив А. Базиленко (2010, с. 56), стверджуючи, що діяльність громадських організацій є найефективнішим шляхом реалізації прав, свобод та соціальної підтримки родин військовослужбовців. Він вважає, що саме за допомогою об'єднань громадян родини військовослужбовців можуть реалізувати значну частину своїх прав, захистити свої інтереси, що підвищує соціальну роль зазначених об'єднань. Громадські організації намагаються надавати ті послуги родинам військовослужбовцям, за які раніше несла відповідальність держава [4].

Соціальна підтримка родин військових є також важливим елементом загальної національної згуртованості. Забезпечуючи ці родини необхідними ресурсами та увагою, держава і суспільство демонструють вдячність за їхню жертву та зміцнюють віру в спільну мету – мир та добробут.

У Ніжинській територіальній громаді необхідну інформацію та допомогу рідні українських захисників можуть отримати за місцем служби або в місцевому центрі комплектування та соціальної підтримки (колишні військові комісаріати). Також частково відновлена діяльність багатоканального Call-центру Збройних Сил України за номером 0 800 500 410. При командуванні видів та окремих родів Збройних Сил України теж працюють Call-центри, де усіх зорієнтують, куди звертатися за роз'ясненням чи допомогою. Але основну допомогу та соціальну підтримку отримують від недержавних організацій.

З метою задоволення потреб членів сімей військовослужбовців у соціальній підтримці слід звернути увагу на такі недержавні організації як, всеукраїнська громадська організація «Громадський рух «Жіноча Сила України», метою якої є надання психосоціальної підтримки членам родин діючих військовослужбовців, учасників російсько-української війни. Заснована громадська організація у 2014 році. Організацію створили активні учасники подій Революції Гідності з метою підтримки родин військових. Ця громадська організація ефективно працює в проєкті «Служба психосоціальної підтримки сімей військовослужбовців». Родини військовослужбовців ніжинської територіальної громади постійно звертаються за допомогою та консультуванням до даної організації [5].

В нашій громаді соціальну підтримку також надає громадська організація «ЧАС ДЛЯ НАС». Громадська організація займається волонтерською діяльністю та соціальною підтримкою різних категорій населення. Вона функціонує як платформа для об'єднання молоді, об'єднання з іншими громадськими організаціями, об'єднання студентів і небаждужих громадян, пропонуючи можливості для участі в соціальних проєктах. Її діяльність охоплює допомогу родинам військовослужбовців, малозабезпеченим сім'ям, організацію заходів для дітей, а також програми соціальної інтеграції. Організація співпрацює з місцевими навчальними закладами, зокрема Ніжинським державним

університетом ім. Миколи Гоголя, де залучає студентів до волонтерства. Її робота спрямована на розвиток громадянської активності та вирішення соціальних проблем у місцевій громаді. Громадська організація «ЧАС ДЛЯ НАС» активно підтримує родини військовослужбовців, допомагаючи їм долати труднощі, пов'язані зі службою близьких. Її діяльність охоплює кілька основних та важливих напрямів. Організація надає матеріальну допомогу, зокрема, організовує збори коштів, гуманітарної підтримки у вигляді продуктів харчування, одягу чи медикаментів, амуніції, засоби зв'язку. Особливу увагу приділяють багатодітним сім'ям та тим, які втратили основного годувальника. Важливим аспектом соціальної підтримки є психо-соціальна підтримка. Організація забезпечує зустрічі з психологами для подолання стресу та адаптації до складних життєвих обставин. Також створюються групи підтримки родин загиблих, тих, хто повернувся і тих, хто чекає, які дозволяють жінкам ділитися досвідом і отримувати емоційну допомогу та підтримку.

Не менш значущими є соціальні заходи, які об'єднують сім'ї військовослужбовців та інтегрують їх у громадське життя. Це різноманітні святкові події, майстер-класи для дітей, екскурсії та інші культурно-освітні програми. Організація також надає юридичну та інформаційну підтримку, допомагаючи сім'ям орієнтуватися в доступних державних і недержавних програмах допомоги. Крім того, волонтери громадської організації консультують родини військовослужбовців щодо оформлення документів для отримання пільг, соціальних та медичних послуг і соціальних гарантій. Діяльність «ЧАС ДЛЯ НАС» сприяє зміцненню солідарності та взаємодопомоги в громаді, забезпечуючи родинам військовослужбовців необхідну підтримку та опору в складні періоди їхнього життя.

В грудні 2023 року на території Ніжинської громади розпочав свою роботу ніжинський ветеранський хаб «Незламні». Ремонтні роботи у приміщенні та облаштування допомагали зробити волонтери, ветерани та члени їх сімей, родини загиблих. Рада підприємців закупила необхідні матеріали та облаштування для території хабу.

Фінансову підтримку хаб отримав від Cedos та Western NIS Enterprise Fund. Також на створення хабу були виділені кошти з місцевого бюджету. Також до створення належних умов для існування хабу долучилися організації з міста Прелі що знаходиться в Латвії. Організації цього міста надали фінансову підтримку для оснащення хабу. В ветеранському просторі «Незламні» можна отримати послуги юриста та психолога. Крім того, тут є дитяча кімната та вихователька, яка може пригледати за дітьми, поки батьки зайняті.

Джерелами фінансування ветеранського хабу «Незламні» є місцевий бюджет, благодійна допомога фізичних і юридичних осіб, допомога українських та міжнародних благодійних фондів.

Напрями роботи нашого хабу такі:

- надання психологічної допомоги та соціальної підтримки;
- надання правової допомоги та юридичних консультацій;
- організація занять спортом;
- проведення фізичної реабілітації
- організація роботи мобільних груп допомоги
- організація діяльності тренінгового центру
- функціонування центру дозвілля для родин військовослужбовців
- проведення занять для дітей
- моніторинг, підготовка та аналіз аналітичних документів.

Ветеранський хаб «Незламні» обладнаний кімнатами для проведення конференцій та лекцій, а також воркзонами, де відвідувачі можуть попрацювати у мережі Інтернет.

Ніжинською районною державною адміністрацією з жовтня 2024 проведено засідання комісії з відбору кандидатів на посаду фахівця із супроводу ветеранів війни та демобілізованих осіб. Фахівці із супроводу – це люди, які найближчим часом, після проходження ними спеціальної підготовки й навчання, розпочнуть свою роботу безпосередньо в громадах і зустрічатимуть кожного Захисника і Захисницю після їх повернення в цивільне життя, а також працюватимуть з їхніми родинами та родинами наших полеглих Героїв [3].

В Ніжинській державній адміністрації існує відділ з питань ветеранської політики. З жовтня 2024 року почав свою роботу фахівець з підтримки ветеранів у Ніжинській міській раді та в інших громадах Ніжинського району.

Соціальний супровід військовослужбовців та членів їхніх сімей – вид соціальної роботи, що передбачає надання комплексу соціальних послуг військовослужбовцям та членам їх сімей, родинам загиблих, зниклих безвісти та полонених відповідно до їх індивідуальних потреб з метою подолання чи мінімізації негативного впливу складних життєвих обставин, в яких вони перебувають.

Організація та здійснення соціального супроводу в такому розумінні, в першу чергу, передбачає визначення індивідуальних проблем та потреб військовослужбовців та членів їх сімей. Посадові особи

військових частин, ТЦК та СП здійснюють соціальний супровід під час реалізації у ЗС України окремих напрямів соціального і правового захисту військовослужбовців та членів їх сімей.

В Бобровицькій громаді допомогу родинам військовослужбовців надають такі недержавні громадські організації як «Юпітер» та «Сила матері» м. Носівка.

Деякі з основних та пріоритетних напрямків, на яких зосереджує увагу ГО «Юпітер»:

1. Розвиток мережі підтримки ветеранів і їх родин: створення інформаційних платформ для надання актуальної інформації щодо прав ветеранів.

2. Психологічна реабілітація: розробка та реалізація програм психологічної підтримки для ветеранів та їх родин, організація групових та індивідуальних сесій з професіоналами.

3. Пошук і залучення нових партнерів: налагодження співпраці з іншими громадськими організаціями, волонтерськими групами, державними установами та бізнесом для більш ефективного вирішення актуальних проблем.

4. Залучення молоді: спонукання молоді до участі в добровільних ініціативах, формування волонтерських груп і підтримка освітніх програм для нових поколінь, щоб передати цінності патріотизму та волонтерства.

Громадська організація «Сила матері», що в місті Носівка Ніжинського району активно займається підтримкою матерів (особливо тих, чії діти беруть участь у війні), допомагають родинам, які переживають труднощі через війну чи інші соціальні виклики. Також підтримує ветеранів з інвалідністю. Організація реалізує різноманітні ініціативи, що включають надання гуманітарної допомоги матерям військовослужбовцям, волонтерські програми та забезпечення соціальної підтримки, зокрема для військовослужбовців та членів їх родин.

### Література

1. Герасименко О.В., Горбенко І. М., Дєточка О.Д., Дембіцький В.М., Єфімова В.В., Калініченко Я.В., Камінська А.С., Куц С.В., Лагодзінський В.В., Мороз В.М., Панченко В.М., Рожков Є.О., Умеренкова Н.Ф., Шевчук О.В. Соціальний супровід військовослужбовців та членів їх сімей: практичні аспекти діяльності посадових осіб військових частин, територіальних центрів комплектування та соціальної підтримки: методичний посібник. Київ, 2023. 132 с.

2. Громадська організація «Сила матері». Посилання на сторінку. - <https://www.facebook.com/share/g/19YUdMrA91/>

3. Сайт Ніжинської державної адміністрації. <https://neadm.cg.gov.ua/index.php?id=505327&tp=page>

4. Роль недержавних громадських об'єднань у захист прав осіб з обмеженими можливостями в Україні під час війни. Електронне видання.-DOI: <https://doi.org/10.32631/pb.2022.4.06> УДК 342.726-056.26:061.2](477)«364».

5. Соціальна підтримка військовослужбовців та їхніх сімей – це питання, яке завжди на часі. Електронне видання. -<https://armyinform.com.ua/2023/04/22/soczialna-pidtrymka-vijskovoslužhbovcziv-ta-yihnih-simej-cze-pytannya-yake-zavzhdy-na-chasi/>

УДК 159.923:316.752]:004.087

### НЕГАТИВНИЙ ВПЛИВ ЕЛЕКТРОННИХ НОСІЇВ НА СИСТЕМУ ЦІННОСТЕЙ

**Кметь Юлія**, здобувачка другого (магістерського) рівня вищої освіти факультету педагогіки, психології, соціальної роботи та мистецтв.

Науковий керівник – д-р психол. наук, проф. **Папуча М. В.**, кафедра загальної та практичної психології.

*У статті описується вплив користування електронними носіями на систему цінностей та світогляд людини. Розглянуто аспекти та сфери життя, на які впливають соцмережі.*

**Ключові слова:** електронний носій, цінності, соцмережа, інфопростір, вплив, світогляд, етика.

**Постановка проблеми.** У сучасному суспільстві електронні носії стали невід'ємною частиною повсякденного життя, впливаючи на різні аспекти соціального, культурного та психологічного розвитку особистості. Вони відіграють значну роль у формуванні системи цінностей індивіда, що зумовлює необхідність комплексного дослідження їхнього впливу. Проблема полягає у недостатньому розумінні механізмів цього впливу, а також у відсутності узгоджених підходів до оцінки його негативних наслідків. Особливо актуальним є питання, як саме електронні носії сприяють змінам у системі цінностей та які соціальні і психологічні фактори при цьому відіграють вирішальну роль.

**Мета** дослідження полягає у вивченні впливу електронних носіїв на індивідуальну систему цінностей, аналізі негативних аспектів цього впливу, а також виявленні основних тенденцій змін у системі цінностей під впливом сучасних інформаційних технологій.

**Виклад основного матеріалу.** При користуванні гаджетами чи іншими засобами електронними відбувається колосальний вплив на нас та нашу систему цінностей. По-перше, цифрові платформи сприяють формуванню нових ціннісних орієнтирів, які часто базуються на матеріальних та поверхових аспектах, таких як популярність у соціальних мережах, кількість підписників та лайків [1, с. 88]. Люди замість особистих пріоритетів та цілей ставлять за мету те, що нав'язує їм віртуальний світ.

Електронні носії також призводять до втрати приватності, оскільки велика кількість особистої інформації стає доступною через інтернет та інші цифрові платформи. Соціальні мережі, мобільні додатки та інші сервіси часто збирають та використовують особисті дані користувачів без їхньої явної згоди, що викликає серйозні етичні проблеми [2, с. 92]. Втрата приватності може мати різні наслідки, включаючи ризик крадіжки особистих даних, фінансові втрати та репутаційні збитки. Особливо вразливими є діти та підлітки, які можуть стати жертвами кібербулінгу або іншого виду онлайн-насилства [1, с. 60-61]. Електронні носії, такі як соціальні мережі та мобільні додатки, збирають величезну кількість особистої інформації про користувачів. Ця інформація використовується для створення профілів, які можуть бути продані рекламодавцям або іншим зацікавленим сторонам. У результаті, користувачі часто не усвідомлюють, наскільки детально їхні дії відстежуються та аналізуються [2, с. 92]. Цей процес впливає на систему цінностей, оскільки приватність, яка традиційно вважалася важливою складовою особистого життя, стає менш значущою в цифровому середовищі. Люди стають більш відкритими у своїй поведінці в інтернеті, часто не замислюючись про наслідки цього для їхньої безпеки та приватності [1, с. 60].

Етичні проблеми, пов'язані з використанням електронних носіїв, стають все більш актуальними у сучасному суспільстві. Ці проблеми мають різноманітні аспекти, включаючи питання приватності, прозорості в управлінні даними, та відповідальності за їх захист. Однак, одним із найважливіших аспектів є вплив електронних носіїв на систему цінностей людини та суспільства в цілому. Відсутність прозорості в управлінні даними є ще однією етичною проблемою. Багато компаній не надають достатньо інформації про те, як вони збирають, обробляють та використовують дані користувачів. Це призводить до того, що люди часто не розуміють, як їхня інформація може бути використана для маніпуляції їхніми рішеннями та поведінкою.

Етичні проблеми, пов'язані з використанням електронних носіїв, мають глибокий вплив на систему цінностей сучасного суспільства. Втрата приватності, маніпуляція даними та низька відповідальність за їх захист сприяють зміні пріоритетів та поглядів людей. Це підкреслює важливість розробки та впровадження етичних стандартів у сфері цифрових технологій, щоб забезпечити захист прав користувачів та підтримку здорової системи цінностей.

Також, одним із аспектів впливу користування гаджетами є викривлення системи цінностей. Маніпуляція через електронні носії може впливати на систему цінностей, змінюючи пріоритети та погляди людей. Наприклад, алгоритми соціальних мереж можуть підсилювати певні погляди та ідеї, виключаючи альтернативні думки, що призводить до формування "інформаційних бульбашок". Це може змінювати цінності людей, роблячи їх менш відкритими до різноманітності думок та ідей. Це викривлює цінності особистості та змінює їх.

Воно відбувається через те, що люди починають оцінювати себе та інших не за реальними досягненнями чи особистими якостями, а за цифровими показниками, які часто не мають глибокого змісту. Це може призводити до зниження самооцінки, розвитку нарцисизму та інших психологічних проблем. Крім того, електронні носії сприяють поширенню інформації, яка може бути неправдивою або маніпулятивною. Це створює підґрунтя для формування викривлених поглядів на реальність, що, у свою чергу, впливає на систему цінностей людей. Наприклад, поширення фейкових новин та пропаганди може призводити до розвитку радикальних поглядів та нетерпимості до інших думок та культур. Цей процес також впливає на соціальні взаємодії. Люди стають менш толерантними та відкритими до різноманітності думок, що може призводити до соціальної поляризації та конфліктів. Водночас, електронні носії сприяють формуванню спрощених та односторонніх уявлень про складні соціальні та політичні питання.

Викривлена система цінностей включає у себе багато сфер та пунктів.

Найпершим є те, що відбувається *підміна цінностей*, що характеризується зміною сталих традиційних правил і норм на нові( часто ідеологічні або ж пропагандистські). Традиційно, цінності формувалися на основі культури, релігії, сімейних традицій та освіти. Однак, з появою електронних носіїв, особливо соціальних мереж, почали формуватися нові орієнтири. Наприклад, досягнення, які раніше вважалися важливими, такі як освіта, професійні успіхи чи сімейні цінності, можуть відходити на другий план порівняно з кількістю лайків чи підписників у соціальних мережах [3, с. 99]. Саме в



соціальних мережах активно може поширюватися пропаганда ідеологій чи певних течій, також різних сект і т.д..

*Вплив соцмереж* є найбільш поширеним аспектом зміни системи цінностей. Соціальні мережі створюють ілюзію успіху, що базується на видимості та зовнішніх ознаках. Вони сприяють розвитку культури нарцисизму, де самопрезентація та постійне порівняння себе з іншими стають основними аспектами життя багатьох людей. Це може призводити до зниження самооцінки та відчуття незадоволення власним життям, оскільки люди постійно порівнюють себе з ідеалізованими образами, які вони бачать онлайн. Саме користування соцмережами та його вплив, порівняння свого життя з картинкою з відти може призводити до депресій, заниження самооцінки чи в найгіршому випадку самогубств [4, с. 110].

*Маніпуляція інформацією* в інфопросторі зараз є тотальною проблемою людства. Алгоритми соціальних мереж налаштовані таким чином, щоб показувати користувачам контент, який максимально залучає їхню увагу. Це означає, що люди часто бачать тільки ту інформацію, яка відповідає їхнім вже існуючим переконанням та уподобанням. Також часто інформація, яка існує в мережі є маркетингом чи рекламою в більшості випадків. Такий підхід підсилює ефект "інформаційної бульбашки", де користувачі отримують лише односторонню інформацію, що сприяє формуванню викривлених поглядів на світ [5, с. 120].

Поширення фейкових новин є однією з найбільших проблем. У сучасному цифровому середовищі фейкові новини можуть поширюватися з неймовірною швидкістю, впливаючи на думки та переконання людей. Це може призводити до радикалізації поглядів, формування упереджень та нетерпимості до інших культур і поглядів. Також зазвичай негативний характер новин впливає на наше психічне здоров'я та знесилює його.

Електронні носії змінюють і природу міжособистісних відносин. Спілкування через соціальні мережі та месенджери відрізняється від традиційного особистого спілкування. Воно стає більш поверховим і менш емоційно насиченим. Люди часто обмежуються короткими повідомленнями та емодзі, що не може повністю замінити живу комунікацію [6, с. 145]. Суспільний тиск у цифровому середовищі також існує. Люди часто відчувають необхідність відповідати певним стандартам, які нав'язуються соціальними мережами. Це може стосуватися зовнішнього вигляду, стилю життя, досягнень тощо. Такий тиск може призводити до психологічних проблем, таких як тривожність та депресія.

Ефект демонстраційного суспільства: Соціальні мережі створюють "демонстраційне суспільство", де люди постійно виставляють на показ своє життя, прагнучи виглядати успішними та щасливими. Це може викликати заздрість та почуття меншовартості у тих, хто порівнює своє реальне життя з ідеалізованими образами з інтернету. Така ситуація може негативно впливати на самооцінку та психічне здоров'я.

Електронні носії також впливають на систему цінностей у сфері освіти. Інтернет відкриває безліч можливостей для навчання, але водночас знижує мотивацію до традиційного навчання. Онлайн-курси та відеоуроки часто сприймаються як легший шлях до знань, що може знижувати цінність систематичної та глибокої освіти [7, с. 195]. Молодь є найбільш вразливою до впливу електронних носіїв. Вони проводять багато часу в інтернеті, де формуються їхні цінності та погляди на життя. Часто молодь піддається впливу негативних прикладів, що пропагують насильство, агресію або аморальну поведінку. Це може призводити до деформації їхньої системи цінностей.

Електронні носії сприяють соціальній поляризації. Люди з різними поглядами все менше взаємодіють один з одним, оскільки алгоритми соціальних мереж підбирають контент, який підтверджує їхні переконання. Це призводить до зростання конфліктів та нерозуміння між різними групами населення.

Використання електронних носіїв ставить перед суспільством нові етичні дилеми. Наприклад, питання про те, чи мають компанії право використовувати дані користувачів для комерційних цілей без їхньої згоди, або чи можна вважати прийнятним стеження за працівниками через цифрові технології. Вирішення цих дилем вимагає нового підходу до етики в цифрову епоху.

Електронні носії також сприяють ерозії традиційних культурних цінностей. Глобалізація інформаційних потоків призводить до того, що місцеві культури та традиції втрачають своє значення. Люди все більше орієнтуються на глобальні тренди та стандарти, забуваючи про свої культурні корені.

**Висновки.** Отже, викривлення системи цінностей під впливом електронних носіїв є складним та багатограним процесом. Це вимагає глибокого розуміння та аналізу для розробки ефективних стратегій, спрямованих на збереження та підтримку здорової системи цінностей у сучасному цифровому світі. Зміна сприйняття реальності під впливом електронних носіїв, особливо віртуальної та доповненої реальності, може призводити до втрати зв'язку з реальним світом та зниження інтересу до реальних соціальних взаємодій. Інформаційне перевантаження, що виникає через надмірну кількість доступної інформації, знижує здатність до критичного мислення та сприяє когнітивній перевтомі. Це

підкреслює необхідність розумного балансу між використанням цифрових технологій та реальними життєвими взаємодіями. Соціальні аспекти впливу електронних носіїв охоплюють зміни у способах соціальної взаємодії, формування соціальних норм та поведінкових моделей, а також вплив на інформаційне середовище.

### Література

1. Коваленко, Л. С. *Кібербулінг як соціально-психологічний феномен*. – Дніпро: ДНУ ім. О. Гончара, 2020. – 175 с.
2. Іванова, Т. Г. *Приватність в цифрову епоху: виклики та перспективи*. – Одеса: ОНУ ім. І. І. Мечникова, 2021. – 195 с.
3. Мартинюк, П. Г. Психологічні аспекти самооцінки в умовах цифрового середовища. – Львів: ЛНУ ім. І. Франка, 2020. – 180 с.
4. Поліщук, І. В. *Маніпуляції в цифровому інформаційному просторі*. – Харків: ХНУ ім. В. Н. Каразіна, 2019. – 210 с.
5. Гаврилюк, А. С. Соціальна поляризація та цифрові медіа. – Одеса: ОНУ ім. І. І. Мечникова, 2020. – 190 с.
6. Гончаренко, О. В. Міжособистісні відносини в цифрову епоху. – Харків: ХНУ ім. В. Н. Каразіна, 2018. 167 с.
7. Петренко, О. В. *Ерозія культурних цінностей в умовах глобалізації*. – Київ: Наукова думка, 2020. – 234 с.

УДК 373.3.09(438)

### ОСОБЛИВОСТІ ПОЧАТКОВОЇ ОСВІТИ В ПОЛЬЩІ

**Кривуш Маргарита**, здобувачка другого (магістерського) рівня вищої освіти факультету педагогіки, психології, соціальної роботи та мистецтв

Науковий керівник – канд. пед. наук, доц. **Філоненко О. С.** кафедра педагогіки, початкової освіти, психології та менеджменту.

*У статті розглянуто досвід Польщі у розвитку початкової освіти, як однієї з провідних європейських країн, що досягла значних успіхів на шляху демократизації суспільства та реформування освіти.*

**Ключові слова:** освіта, розвиток, виховання.

У відповідь на цивілізаційні та глобалізаційні виклики освіта у Польщі розвивається шляхом реформування всіх ланок освіти, а саме: удосконалюється законодавча база, модернізується структура та зміст освіти, посилюється автономія навчальних закладів, підвищується рівень якості надання освітніх послуг та їх відповідності кращим європейським і світовим стандартам. У цьому аспекті досвід Польщі як однієї з провідних європейських країн із постсоціалістичним минулим, що досягла значних успіхів на шляху демократизації суспільства та реформування освіти, для України є важливим.

Система освіти Польщі є добре структурованою і надає високоякісну освіту на різних рівнях. Вона поділяється на декілька етапів:

Дошкільна освіта (Przedszkole): Для дітей від 3 до 6 років. Останній рік дошкільної освіти, як правило, обов'язковий і допомагає підготувати дітей до початкової школи.

Початкова школа (Szkoła podstawowa): Тривалість навчання – 8 років. Перші три роки є початковими класами, де діти отримують загальні знання з усіх предметів, а з четвертого року навчання починається більш спеціалізоване викладання окремих дисциплін.

Середня школа (Szkoła średnia): Ліцей (Liceum) або Технікум (Technikum): Після початкової школи учні обирають між загальноосвітнім ліцеєм (3 роки) або технікумом (4 роки). Ліцей готує до вступу до університету, тоді як технікум надає додаткові професійні навички. Після закінчення середньої школи учні складають іспити під назвою matura, які є необхідними для вступу до університетів. Після закінчення ліцею та технікуму діти отримують атестат зрілості.

Вища освіта (Studia wyższe): Включає бакалаврат (3-4 роки), магістратуру (1,5-2 роки) та аспірантуру. Польські університети пропонують широкий спектр навчальних програм і відомі своєю якістю освіти в Європі.

Освіта в Польщі є безкоштовною у державних школах, хоча існують і приватні заклади, які стягують плату за навчання [4, с.56].

Сучасна система освіти в Польщі переживає ряд важливих змін та нових тенденцій, які відображають загальноєвропейські та світові освітні процеси. Ось кілька основних тенденцій у польській освіті:

Діджиталізація освіти. Останніми роками в Польщі активно розвиваються цифрові технології у сфері освіти. Учні та викладачі активно використовують онлайн-платформи, такі як Moodle, Microsoft Teams, а також електронні підручники і освітні ресурси. Цифрові інструменти допомагають забезпечити доступ до якісної освіти, особливо в умовах віддаленого навчання.

Інклюзивна освіта. Уряд Польщі приділяє велику увагу інтеграції учнів з особливими потребами у загальноосвітні школи. Інклюзивна освіта стала важливою частиною навчальних закладів, що включає створення спеціалізованих умов для навчання дітей з різними фізичними та інтелектуальними потребами. Все більше шкіл впроваджують індивідуальні плани навчання та адаптовані методики.

Глобалізація та інтернаціоналізація освіти. Польські університети активно співпрацюють з міжнародними партнерами та беруть участь у програмах обміну студентами, таких як Erasmus+. Зростає кількість іноземних студентів у Польщі, а також польських студентів, які обирають навчання за кордоном. Такі процеси сприяють поліпшенню якості освіти та розвитку міжкультурної компетенції.

Підготовка до ринку праці. Польща адаптує систему освіти до потреб сучасного ринку праці. Все більший акцент робиться на технічній освіті та розвитку практичних навичок у студентів. Навчальні програми технікумів та професійних шкіл оновлюються, щоб відповідати вимогам ринку, особливо в галузях ІТ, технологій, медицини та інженерії.

Екологічна освіта. Питання захисту довкілля стають частиною освітніх програм на всіх рівнях. У школах активно впроваджуються предмети, що стосуються екології та сталого розвитку. Діти вчать усвідомлювати важливість захисту природи, раціонального використання ресурсів та збереження екосистем.

Реформування освітньої системи. Останні освітні реформи включають продовження навчання в початковій школі до 8 років (раніше було 6) та обов'язкове складання іспиту "Matura" для випускників ліцеїв. Зміни також торкнулися підвищення стандартів якості викладання, залучення нових методів і практик у навчальний процес [3].

Ці тенденції допомагають польській системі освіти відповідати сучасним викликам, надаючи молоді нові можливості для особистісного та професійного розвитку.

Щодо початкової освіти в Польщі, то можемо виділити кілька ключових особливостей, що відрізняють її від інших освітніх систем. Ось основні аспекти:

Початкова освіта в Польщі (szkoła podstawowa) триває 8 років і поділяється на два етапи: I етап (клас 1-3) – перші три роки, де учні отримують загальну освіту. Навчання побудоване навколо інтегрованих предметів, а більшість уроків проводить один учитель (учитель класу). Це допомагає дітям легше адаптуватися до навчального процесу; II етап (клас 4-8) – з четвертого класу починається більш спеціалізоване навчання. Викладання предметів здійснюють різні вчителі, і діти починають вивчати такі дисципліни, як математика, історія, природознавство, іноземна мова та інші.

Навчання в початковій школі є обов'язковим для всіх дітей віком від 7 до 15 років. До 6-річного віку діти можуть відвідувати дошкільні заклади, а у віці 7 років вони починають початкову школу.

На першому етапі початкової школи навчання будується на інтеграції кількох предметів у межах одного уроку. Це дозволяє учням вивчати різні теми в контексті, що полегшує розуміння матеріалу. Наприклад, можуть поєднуватися елементи математики, природи та мистецтва.

До третього класу в польській початковій школі не використовуються традиційні оцінки. Оцінювання є описовим, що допомагає батькам та вчителям краще розуміти, над чим дитині потрібно працювати. Лише з четвертого класу починають застосовувати цифрові оцінки за шкалою від 1 до 6, де 6 – найвища оцінка.

З другого класу початкової школи обов'язковим є вивчення іноземної мови, найчастіше англійської. Це допомагає дітям з раннього віку отримати навички комунікації на іноземній мові.

Польська система освіти забезпечує підтримку учням з особливими освітніми потребами. Існують спеціальні класи або асистенти для таких дітей, що сприяє їхній інтеграції в загальноосвітнє середовище. Інклюзивні підходи впроваджуються як у навчальних планах, так і в організації шкільного життя.

Позашкільна діяльність відіграє важливу роль у розвитку учнів. Школи організують різні гуртки та заняття, такі як спорт, музика, мистецтво та наука. Це дозволяє дітям розвивати свої таланти та здібності за межами академічного навчання.

Наприкінці початкової школи (8 клас) учні складають загальнонаціональний іспит, що перевіряє їхні знання з польської мови, математики та іноземної мови. Результати цього іспиту відіграють важливу роль при вступі до середньої школи (ліцею або технікуму) [2].

Освітній простір у початкових школах Польщі організований так, щоб створювати сприятливе середовище для навчання, розвитку та соціалізації дітей. Він враховує сучасні педагогічні тенденції, акцентуючи увагу на комфорті, безпеці та доступності для всіх учнів. А саме:

Класи та навчальні зони: Класи молодших класів (1-3) зазвичай облаштовані для одного вчителя, який викладає всі основні предмети. У таких класах часто присутні інтерактивні дошки, комп'ютери або планшети для інтеграції цифрових технологій у навчальний процес.

Ігрові куточки – у класах молодших учнів часто присутні зони для ігор та відпочинку. Це може бути простір з м'якими меблями, іграшками або матеріалами для творчості.

Окремі предметні кабінети (починаючи з 4-го класу): польські початкові школи мають спеціалізовані кабінети для таких предметів, як природознавство, математика, інформатика та іноземні мови. Це сприяє глибшому зануренню в кожен дисципліну.

Використання сучасних технологій. Більшість шкіл обладнані сучасними технологіями: інтерактивні дошки, проєктори, комп'ютери та планшети є невід'ємною частиною освітнього процесу. Польські школи активно впроваджують цифрові ресурси та платформи для підтримки навчання, що дозволяє дітям з раннього віку отримувати доступ до сучасних інструментів.

Інклюзивні середовища. Польська система освіти спрямована на створення інклюзивного середовища для дітей з різними потребами. У школах є спеціальні рампи, ліфти та інші архітектурні рішення для учнів з фізичними обмеженнями. Також багато закладів обладнані сенсорними кімнатами, де діти з особливими освітніми потребами можуть займатися під наглядом фахівців.

Безпека та комфорт. Безпека є одним з ключових елементів освітнього простору. Школи оснащені сучасними системами безпеки, включно з відеоспостереженням і охороною. Територія шкіл, як правило, має огороження, а доступ до неї контролюється адміністрацією. Також шкільні меблі (столи, стільці) проєктуються з урахуванням ергономічних вимог, щоб забезпечити комфорт під час навчання.

Простори для відпочинку та активності. Спортивні зали та майданчики є важливою частиною кожної школи. Це може бути внутрішній спортивний зал або зовнішні майданчики для футболу, баскетболу та інших видів спорту. Спорт є невід'ємною частиною навчального процесу, спрямованого на розвиток фізичних здібностей.

Зелені зони та двори: багато польських початкових шкіл мають доглянуті подвір'я з зеленими зонами, де діти можуть відпочивати під час перерв або проводити уроки на свіжому повітрі.

Бібліотеки та медіатеки. Освітній простір польських початкових шкіл обов'язково включає бібліотеки або медіатеки, де учні можуть не тільки брати книги, але й користуватися електронними ресурсами для самостійного навчання. Це сприяє розвитку читацької культури та критичного мислення.

Їдальні та зони для харчування. Майже всі школи мають їдальні, де учні можуть отримати гарячі страви. У деяких закладах функціонує система субсидій, що дозволяє малозабезпеченим сім'ям отримувати харчування для дітей безкоштовно або зі знижкою.

Екологічні та інноваційні рішення. У багатьох польських школах впроваджують екологічні проєкти: від встановлення контейнерів для сортування сміття до використання відновлюваних джерел енергії, таких як сонячні батареї. Деякі школи проводять екологічні акції та навчальні програми, які сприяють усвідомленню важливості захисту довкілля [1, с.35].

Отже, освітній простір у польських початкових школах створений для гармонійного розвитку дітей, з акцентом на сучасні технології, безпеку, комфорт і інклюзивність. Такий підхід дозволяє забезпечити якісну освіту та сприятливі умови для розвитку кожної дитини.

В школах Польщі важливу роль у розвитку та вихованні дітей відіграє співпраця між вчителями і батьками. Така взаємодія спрямована на створення гармонійного навчального середовища, де батьки та вчителі працюють разом для забезпечення найкращих умов навчання та виховання учнів. Основні форми співпраці включають: регулярні зустрічі з батьками (*wywiadówki*), щоденний електронний щоденник (*e-dziennik*), батьківські ради (*rada rodziców*), участь батьків у шкільних заходах, підтримка у навчальному процесі. Крім того, у багатьох польських школах проводяться семінари та тренінги для батьків, присвячені питанням виховання, психології дитини та ефективної взаємодії з дітьми. Це допомагає батькам краще розуміти проблеми дітей, їх емоційні та освітні потреби.

Для дітей з особливими потребами вчителі співпрацюють з батьками, щоб розробити індивідуальні навчальні плани або спеціальні програми підтримки. Це забезпечує узгодженість дій як у школі, так і вдома, що сприяє кращому розвитку дитини.

Важливою особливістю співпраці є постійний двосторонній зв'язок. Вчителі та батьки не лише обговорюють проблеми, але й дотримуються єдиного підходу до виховання і навчання. Це сприяє створенню атмосфери довіри та взаємоповаги. Соціальні мережі та групи для батьків. Окрім формальних каналів комунікації, в багатьох класах створюються групи у соціальних мережах або на платформах типу WhatsApp, де батьки можуть обмінюватися інформацією з учителем або один із одним. Це сприяє ефективній взаємодії і вирішенню питань, пов'язаних з навчанням або позашкільною діяльністю [2].

Співпраця вчителів і батьків у Польщі будується на основі взаємної підтримки, відкритості та спільної мети – забезпечення гармонійного розвитку дитини.

Отже, Польща докладає зусиль, щоб створити сприятливі умови для всіх дітей, незалежно від їхнього походження, забезпечуючи рівний доступ до освіти. Польська початкова освіта спрямована на те, щоб забезпечити учнів широкими знаннями, розвивати їхні навички самостійного мислення та соціальної взаємодії, що створює міцний фундамент для подальшого навчання.

### Література

1. Глушко О.З. Модернізаційний вимір шкільної освіти у Польщі: ключові тенденції розвитку. *Український педагогічний журнал*. 2019. № 4 с.32-41
2. Глушко О.З. Сучасний стан освіти в республіці Польща: тенденції та перспективи розвитку <https://lib.iitta.gov.ua/id/eprint/720356/1/11111Proceedings-%D1%81%D1%82%D1%80%D0%B0%D0%BD%D0%B8%D1%86%D1%8B-38-40.pdf> (дата звернення: 21.09.2024).
3. Деркач Світлана. Освітні реформи в Польщі [https://library.udpu.edu.ua/library\\_files/psuh\\_pedagog\\_prob1\\_silsk\\_shkolu/21/visnuk\\_24.pdf](https://library.udpu.edu.ua/library_files/psuh_pedagog_prob1_silsk_shkolu/21/visnuk_24.pdf) (дата звернення: 15.09.2024).
4. Павленко В.В. Становлення та розвиток системи освіти в Польщі. *Українська полоністика : збірник наукових праць*. Житомир. Вydgoszcz, 2015. Вип.12. С. 54-70.

УДК 159.922.7-053.4-053.4:316.482.051.63

### ОСОБЛИВОСТІ КОНФЛІКТІВ ДИТИНА-ДОРΟΣЛИЙ У ДОШКІЛЬНОМУ ВІЦІ

**Кузьменко Галина**, здобувачка другого (магістерського) рівня вищої освіти факультету педагогіки, психології, соціальної роботи та мистецтв

Науковий керівник – канд. психол. наук, доц. **Кошова І. В.**, кафедра загальної та практичної психології

*У статті ми розглядаємо особливості конфліктів дитина-дорослий, в межах системи дитина 6-го року життя і вихователь, як інший важливий дорослий і її житті. Хоча більшість джерел вказують на дослідження конфліктів в системах дитина-батьки, автору встановити зв'язок між стратегіями розв'язання конфліктів, котрі використовують вихователі та їх оцінкою агресивності дитини.*

**Ключові слова:** конфлікт, дошкільний вік, вихователі.

**Постановка проблеми.** Ми живемо в складному і мінливому світі. Швидкий розвиток технологій і доступ до інформації нажалі не завжди допомагають у покращенні стосунків і спілкування між людьми. Незважаючи на різноманітні освітні програми, нову систему освіти, широкий доступ до інформації, рівень конфліктів між людьми залишається достатньо високим[4]

Дитинство дошкільника дуже відрізняється від усього подальшого життя людини. Це пов'язано не тільки з динамічністю розвитку в цьому віковому періоді і його значним впливом на розвиток особистості, а й відносною свободою вибору, оскільки діяльність дитини обирається за її бажанням, вона є емоційно насиченою, дає простір для фантазії, творчості і креативності [1].

Однак сучасний розвиток суспільства, вносить зміни в структуру сім'ї, збільшуючи вимоги до підготовки дитини, зокрема і до школи, свобода дошкільника почалась звужуватися [1].

**Аналіз досліджень і публікацій.** У сучасного світу є свої особливості: перетворення умов і простору життя людей, зміна світобачення та прискорення ритму життя, змінна цінностей, поширення дистанційного та віртуального спілкування, "модні тенденції". Це все змінює не тільки дорослих, але й має прямий вплив на дітей. Зокрема для сучасних дошкільнят, за даними наукових досліджень (психологічних, соціологічних, педагогічних) є характерне наступне: у психо-фізичному плані – загальне ослаблення фізичних сил організму, гіподинамія, часті захворювання (О.Богініч, Е.Вільчковський, Н.Денисенко, М.Курик, Л.Сварковська, Н. Семенова), що в поєднанні з сучасними вимогами суспільства може призводити до нервових розладів. Дуже часто батьки, керуючись модними тенденціями, обирають неправильні стратегії розвитку та виховання своїх дітей. Всі ці фактори провокують збільшення рівня конфліктності дитини з дорослими [1].

Кожна дитина унікальна, а конфлікти це неминуча частина дорослішання і оволодіння соціальними навичками. Проте ефективність подолання конфлікту залежить від готовності протистояння йому і уміння керувати власними емоціями у різних ситуаціях, тобто вміння вирішувати конфлікт конструктивно.

Вчений В. Джелалі досліджуючи психологію вирішення конфліктів зазначає що найважливіша специфічна риса міжособистісних стосунків – їх емоційна основа, що виникає на основі почуттів, що виникає в процесі спілкування. Дослідники об'єднують їх у дві великі групи: почуття, які зближують, об'єднують, створюють умови для співробітництва – кон'юктивні, та почуття, що створюють перешкоди, розділяють, унеможливають співробітництво – диз'юктивні. Звідси випливає, що міжособистісні відносини – це суб'єктивні переживання взаємозв'язків між особистостями, що проявляються у способах взаємодії і створюються в процесі спілкування та спільної життєдіяльності. [2, ст. 83].

Отож спілкування є не тільки способом об'єднання людей, але й способом їх розвитку. А. Ішмуратов визначає такі види спілкування, як співробітництво, суперництво (“здорове” спілкування) і конфлікт (“нездорове” спілкування). Він також називає такі причини виникнення конфлікту, як порушення особистої свободи, нерозуміння, порушення рівності, нерозуміння реальності, несправедливість, порушення Я-концепції.

Н. Пов'якель зазначає, що у міжособистісному спілкуванні завжди наявні або відсутні елементи несхожості, які викликають міжособистісні конфлікти: інтересів, думок, цінностей тощо. Також автор визначає поняття “конфліктів дітей”, наголошуючи, що це не просто негативне явище, а значні і важливі ситуації спілкування, які мають соціалізуючі функції на певному етапі розвитку дитини. [2, ст. 84].

Проблемою дослідження конфліктів у дітей дошкільного віку займалися багато науковців, зокрема: Я. Коломінський, Б. Жизневський у своїх дослідженнях визначили характерні причини, які спричиняють конфлікти на різних етапах дитинства. Є. Кіршбаум визначив типи реагування вихователів на конфлікт. А. Рояк виділила причини конфліктів дошкільників в залежності від рівнів оволодіння ігровою діяльністю. М. Комісарик, В. Коцко описали шляхи вирішення конфліктів у грі дошкільників. М. Тютюнник розглядала конфлікти дітей у творчих іграх.

Найчастіше міжособистісні конфлікти у дошкільному віці проявляються у грі, оскільки вона є провідною діяльністю дошкільника. Вони виникають у ситуаціях, коли учасники переслідують несумісні цілі, мають несумісних цінності і норми, намагаються реалізувати їх у взаємодії; в конкурентній боротьбі намагаються одночасно досягти однієї цілі[4].

Розв'язати конфлікт – значить або локалізувати його або усунути. Конструктивно вирішити конфлікт дозволяє вирішення протиріччя, що призвело до виникнення його. Стратегія ігнорування, стратегія придушення і покарання, стратегія співробітництва – це три основні стратегії вирішення міжособистісних конфліктів. Оскільки завдання вихователя полягає навчити своїх вихованців конструктивно вирішувати конфлікти, то він сам має володіти потрібними прийомами і навичками, а також застосовувати їх на практиці, тому дуже важливо, щоб вихователь володів педагогічним спілкуванням у вигляді технологій оцінки, вимог, підтримки, успіху. Також важливе уміння обговорити, пояснити конфліктну ситуацію. Завдяки цьому формуються навички аналізувати конфлікти, знаходити причини й шукати конструктивні способи їх вирішення. [2, ст. 86]. Бо у розвивальній сумісній діяльності, неодмінно повинно бути розвивальне спілкування між дитиною і вихователем, що дозволяє розвивати здібності дитини, а може й у вихователя. В таких випадках дієвою є формула „робімо разом”, „роби зі мною”, „роби краще за мене”, що характерно для гуманістичної парадигми освіти.

Метою дослідження є вивчення особливостей проявів поведінки дітей дошкільного віку і педагогів у конфліктних ситуаціях.

Дослідження передбачало три етапи. На першому етапі було вивчено рівень конфліктності і стратегії подолання конфлікту вихователями, на другому – дослідження рівня агресивності дітей, а третій передбачав аналіз описів конкретних конфліктних ситуацій вихователів дитина і їх аналіз з врахуванням особливостей конфліктних стратегій вихователів та рівня агресивності дітей.

Для першого етапу були використані методики “Діагностика схильності до конфліктної поведінки”(методика К. Томаса, адаптація Н. В. Гришиної) та Методика "Оцінка рівня компетентності у вирішенні конфліктів" (П. П. Хеппнер, І. Х. Петерсен) [3]. Було опитано 10 педагогів. Оскільки заклад приватний і невеликий, то всі з них частіше чи рідше мають контакт з дітьми 6-го року життя. Результати показали, що рівень компетентності розділвся порівну між низьким і середнім рівнем. З приводу діагностики схильності до конфліктної поведінки виявилось, що найбільш розповсюдженими стратегіями у вирішення конфліктів є компроміс ( вирішення конфлікту через взаємні поступки) і уникнення (відсутність тенденції до досягнення власних цілей так і прагнення до співпраці). Вони виражені у 6 з 10 педагогів, а у 3-х з них наявні обидві стратегії, як домінуючі. Ще для двох педагогів характерні домінуючі стратегії співпраці (пошук альтернативних варіантів вирішення ситуації, які б задовольнили повністю обидві сторони). Для двох характерні стратегії пристосування, коли одна сторона приносить в жертву власні інтереси для задоволення іншої. Цікавим є те що така стратегія як суперництво, що є намаганням досягнути власних інтересів шкодячи при цьому інтересам іншого, або взагалі не спостерігається або становить не більше 10% від загальної кількості відповідей. Отож підсумком першого етапу можна припустити, що педагоги намагаються вирішити конфлікти через

стратегії, які не шкодять другому опоненту (в нашому випадку дитині), але не завжди є конструктивними з огляду на тенденції сучасного світу.

На другому етапі визначення конфліктності було використано анкета визначення рівня агресивності у дошкільника (Лаврентьєва Г.П., Титаренко Т.М.) і проєктивна методика "Вулкан". За результатами анкетування було виявлено, що в середньому педагоги виділили 3-х дітей з середнім рівнем агресивності. Цікавим є те, що один з педагогів виділив для цих дітей високий рівень, тоді як інший надав середнього рівня ще додатково двом дітям з групи.

Наразі проводиться аналіз проєктивної методики і третього етапу дослідження, що в перспективі надасть можливість виділити особливості конфліктної поведінки вихователів – дитина 6-го року життя, і можливо в подальшому сформулювати практичні поради, щодо покращення цієї взаємодії.

### Література

1. Самсонова О.О. Професійні вимоги до сучасного вихователя дошкільного навчального закладу//Zbiór raportów naukowych. „Informacja naukowa i techniczna w planowaniu oraz realizacji badań i wdrożeń projektów „ (29.09.2014 – 30.09.2014) – Warszawa: Wydawca: Sp. z o.o. «Diamond trading tour»-2014- С. 29-31.

2. Кравчук, Н. П. Причини виникнення міжособистісних конфліктів у дітей дошкільного віку в ЗДО. // Психолого-педагогічний супровід розвитку особистості дитини в умовах закладу дошкільної освіти і сім'ї : матеріали III Всеукр. наук.-практ. конф., м. Умань, 25 листоп. 2021 р. / МОН України, Уманський держ. пед. ун-т імені Павла Тичини ; [голов. ред.: Іщенко Л. В., Карнаух Л. П. ; ред. кол.: Дука Т. М., Мельникова О. М., Підлипняк І. Ю. [та ін.]. – Умань : Візаві, 2021 – С. 83-87.

3. Кошова І. В. Практична психологія конфлікту: лабораторний практикум – Ніжин: НДУ ім М. Гоголя, 2017 с. 126.

4. Волинець Ю. О., Стаднік Н. В. Особливості проявів конфліктів у дітей старшого дошкільного віку в ігровій діяльності».

5. Яценко Т.В. Діагностика психічного розвитку дітей дошкільного віку. Методичний посібник.ДНЗ №57 м. Кременчук. 2011. 84 с.

УДК 159.9.07

### ДОСЛІДЖЕННЯ СТРЕСОСТІЙКОСТІ У ЮНАЦЬКОМУ ВІЦІ: ТЕОРЕТИЧНІ АСПЕКТИ

**Лабузько Тетяна**, здобувачка першого (бакалаврського) рівня вищої освіти IV курсу факультету педагогіки, психології, соціальної роботи та мистецтв

Науковий керівник – ст. викл. **Здоровець Т. Г.**, кафедра загальної та практичної психології

*У статті проаналізовано стресостійкість як інтегративної властивості особистості, що характеризується структурно-динамічними особливостями, обумовлена комплексом детермінант і залежить від індивідуальних характеристик людини. Показано що стресостійкість пов'язана з емоційною стабільністю, надситуативною активністю, стійкістю, витривалістю та адаптивністю, що забезпечують успішне досягнення цілей і оптимальну поведінку в складних емоційних ситуаціях.*

**Ключові слова:** стрес, стресостійкість, юнацький вік.

**Постановка проблеми.** Поняття «стресостійкість» було вперше введено Г. Гартманом у 1939 році, коли він досліджував стратегії подолання стресу. Це явище розглядається через декілька підходів. Біхевіористичний підхід (Б. Скіннер) стресостійкість трактує як соціальну навичку, сформовану через підкріплення. Психоаналітичний підхід (З. Фрейд, К. Хорні) вбачає у стресостійкості механізм подолання підсвідомих конфліктів та невротичної тривоги. Гуманістичний підхід (К. Роджерс) стресостійкість розглядає як психологічну умову для гармонійної самореалізації особистості в екзистенційному просторі.

Сучасна дослідниця О. Когут визначає стресостійкість як інтегративну властивість особистості, яка формується через взаємодію кількох компонентів: фізіологічного, емоційного, когнітивного й інтуїтивного. Ця властивість дозволяє людині розвивати навички саморегуляції, необхідні для досягнення мети у складних емоційних ситуаціях. Вона включає здатність підтримувати алоstaticну рівновагу, емоційний баланс, гомеостаз, когерентність та самоусвідомлення [9].

Згідно з О. Кравцовою, стресостійкість відображає готовність і здатність особистості реагувати на екстремальні подразники як зовнішнього, так і внутрішнього середовища. Вона визначається рівнем функціональної надійності та здатності діяти й поводитися ефективно у напружених ситуаціях. [10]

**Аналіз останніх досліджень та публікацій.** В сучасному житті кожен стикався з таким феноменом, як стрес. Але люди не приділяють цьому достатньо уваги і не до кінця розуміють, що саме таке стрес. Стрес – деяке напруження, неспецифічна реакція організму, який відповідає на подразник дуже сильною дією, яка йде ззовні і перевищує норму відповідної реакції нашої нервової системи. Стресовий стан для організму людини має негативні наслідки у вигляді порушення соматичного здоров'я, психічного та зниження загальної продуктивності людини.

До причин виникнення стресів відносять відсутність підтримки оточення, втрату близької людини, інтенсивні переживання, стихійні лиха, фізичне перенапруження, розлучення.

Фундаментальна присутність стресостійкості в особистісному просторі людини виконує ряд глобальних функцій, зокрема: забезпечує здатність до повноцінної самореалізації та особистісного зростання; уміння зберігати відносну стабільність життєдіяльності за рахунок застосування стратегій адаптації та протидії травмуючим впливам; конструктивно вирішувати конфлікти і досягати психологічного благополуччя; зберігати спрямованість дій та функціонування механізмів емоційної саморегуляції.

Стресостійкість – це особистісна властивість, що характеризується структурно-динамічними особливостями, обумовлена комплексом детермінант і залежить від індивідуальних характеристик людини. Вона пов'язана з емоційною стабільністю, надситуативною активністю, стійкістю, витривалістю та адаптивністю, що забезпечують успішне досягнення цілей і оптимальну поведінку в складних емоційних ситуаціях.

Теорія стресу С. Фолкмана та Р. Лазаруса, яку можна назвати транзакційною. Вчені трактують поняття стресу як своєрідний зв'язок між людиною та середовищем, котрий людина може оцінювати обтяжливо, тобто той стан, який загрожує добробуту людини. С. Фолкман та Р. Лазарус стверджують, що у ситуації стресу людські цінності, переконання і навички стикаються з вимогами і обмеженнями, які несе ця ситуація. Це є своєрідною угодою, бо не тільки середовище впливає на людину, а й людина має вплив на навколишнє середовище [9].

У власному дослідженні М. Білова визначила, що особи що мають високий рівень стресостійкості мають високорозвинені когнітивноінтелектуальні якості: гнучкість та абстрактність мислення, мають виражену полінезалежність, здібність до концентрації власної уваги, продуктивність пам'яті та запам'ятовування, уміння зосереджуватись та знаходити головне від другорядного [4].

Дослідниця В. Корольчук встановила, що стресостійкість людини залежить від оцінки стресових ситуацій, стратегії подолання стресу, особливостей індивідуальної саморегуляції, ступеня пропрацювання травматичного досвіду соціальної підтримки та психологічної готовності до екстремальних ситуацій. У своїй роботі В. Корольчук стверджує, що детермінантами стійкості до стресу виступають базові компоненти особистості: досвід, спрямованість, нейродинаміка, психічні процеси, характер, темперамент, здібності. Пояснюючи взаємозв'язок стресостійкості та індивідуально-психологічних властивостей особистості, вчені наполягають на можливості формування та розвитку цієї властивості. Рівень стресостійкості може формуватись під час динамічного процесу професійного становлення, та може зростати зі збільшенням загального рівня професійної компетентності або досвіду. Молода людина, яка є стресостійкою може досить активно адаптуватись до наявних стресових ситуацій, зберігаючи при цьому власну життєдіяльність. Адаптування в такому випадку може мати форму уникнення, протидії фактора стресу.

**Мета статті** полягає у розгляді стресостійкості як інтегративної властивості особистості, яка формується через взаємодію фізіологічного, емоційного, когнітивного й інтуїтивного компонентів.

**Основний матеріал і результати дослідження.** Стійкість до стресу в юнацькому віці сприяє самореалізації та адаптації, проявляючи здатність ефективно виконувати завдання, залишатися гнучким і продуктивним у стосунках, а також контролювати власні емоції. Стійкість до стресу в юнацькому віці розглядається крізь призму емоційної саморегуляції, яка передбачає усвідомлене використання різних прийомів та методів для нормалізації емоційного стану.

Стресостійкість студентів значною мірою залежить від психолого-педагогічної допомоги, підтримки сім'ї, що має спрямовуватися на:

- формування емоційної стійкості;
- планування та організація власного життя та досягнення поставлених цілей;
- створення особистого досвіду подолання труднощів.

Отже, стресостійкість у студентів – комплексна властивість особистості, яка характеризується необхідною адаптацією студента до впливу зовнішніх та внутрішніх факторів у процесі навчальної діяльності. Стресостійкість для студента являється ефективним ключем, котрий дозволить здійснити ефективну навчальну діяльність, успішно адаптуватись в сферах життя, починаючи від адаптування у закладі освіти та закінчуючи професійною підготовкою. З приводу формування та розвитку стресостійкості у студентському віці, варто відзначити наступні чинники: вміння адекватно вирішувати проблеми, позитивне налаштування на майбутнє, схвалення особистості зі сторони оточуючих людей, впевненість особистості у власних можливостях, задоволеність професією, яку обрала особистість [3].



Згідно з В. Крайнюк, стресостійкість у студентському віці можлива через здійснення методів психологічного тренування, в якому мають використані вправи, що сприяють саморегуляції стану студента, активізації психічних функцій, мотивують студентів для розвитку тих чи інших компонентів психіки тощо [7].

На думку Г. Ришко, до ефективних засобів формування стресостійкості відносять вибір копінг-поведінки та зниження показників прояву тривожності. Засобами досягнення даного результату буде використання циклу тренінгових занять, де студенти програватимуть життєві ситуації, виконуватимуть завдання, застосовуватимуть тренінгові технології [12].

Стресостійкість – це складна властивість особистості, яка залежить від різноманітних факторів, таких як інтелектуальність, когнітивні здібності, емоційна стійкість та особистісні характеристики. Ця властивість дозволяє людині ефективно впоратися з різноманітними фізичними, розумовими та емоційними навантаженнями, зберігаючи свою продуктивність у стресових ситуаціях. Оскільки визначення стресостійкості не має єдиного підходу у науковій літературі, ця властивість може бути описана різними аспектами та факторами. Загальною уявою щодо стресостійкості є те, що це комплексна властивість людини, яка вимагає необхідного рівня адаптації до екстремальних зовнішніх та внутрішніх факторів у процесі життєдіяльності. Ця властивість залежить від рівня активації ресурсів організму та психіки людини і є наслідком взаємодії різних психологічних якостей та факторів [1].

Стресостійкість особистості складається з різних компонентів, таких як емоційний, вольовий, інтелектуальний, мотиваційний та комунікативний. Ці компоненти взаємодіють між собою і можуть компенсувати недостатню виразність одних за рахунок більшого розвитку інших. Це також стосується психічної стійкості. Стресостійкість молоді людини проявляється в здатності адаптуватися до стресових ситуацій зберігаючи ефективність власної життєдіяльності. Адаптація може приймати форму протидії стресогену, уникнення або пристосування до впливу стресу. В умовах воєнного стану зростає необхідність формування стресостійкості, як базової умови вирішення життєвих задач без шкоди для власного життя. Загальний рівень стресостійкості може залежати від навичок самоконтролю, здатності адекватно оцінювати ситуацію, здатності знаходити рішення у надзвичайних ситуаціях, не занурюючись у стан стресу.

**Висновок.** Стресостійкість є динамічним утворенням, що має вікову специфіку. Особливу роль стресостійкість виявляє у пізньому юнацькому віці і пов'язана із соціальною ситуацією розвитку, новоутвореннями та специфічними проблемами в цей період.

Фундаментальна присутність стресостійкості в особистісному просторі юнаків під час війни сприяє самозбереженню, забезпечить здатність до повноцінної самореалізації та особистісного зростання.

### Література

1. Афанасенко Л. Розвиток стресостійкості студента у контексті соціально – психологічного забезпечення професійного навчання. Психологія стресостійкості студентської молоді / за заг. ред. В. Шмаргуна. Київ : Видав. центр НУБіП України, 2018. С. 185 – 203. URL:[http://dglb.nubip.edu.ua/bitstream/123456789/5810/1/Martinjuk\\_kolektivna](http://dglb.nubip.edu.ua/bitstream/123456789/5810/1/Martinjuk_kolektivna)
2. Баклицька О. П. Психодіагностика. Психологічний практикум : навч. посіб. Львів : СПЛОМ, 2015. 464 с.
3. Білова М. Е. Психологічні особливості осіб з різним рівнем стресостійкості (на прикладі працівників стресогенних професій) : автореф. дис. ... канд. псих. наук. Київ, 2007. 20 с
4. Дубчак Г. М. Психологія становлення професійної стресостійкості майбутніх фахівців соціономічних професій : автореф. дис. д-ра психол. наук. Київ, 2018. 41 с.
5. Камінська О. Психологічні особливості стресостійкості майбутніх психологів. Науковий часопис НПУ ім. Драгоманова. 2021. Вип 1. С. 26 –34
6. Коломієць Л. І., Степова А.С. Психологічні особливості самоактуалізації осіб юнацького віку з різним рівнем стресостійкості. Психологічний часопис. 2017. № 3 (7). С. 77.
7. Крайнюк В. М. Психологія стресостійкості особистості: монографія. Київ: Ніка-Центр, 2007. 432 с.
8. Кім К. В. Особливості розвитку стресостійкості майбутніх правоохоронців у процесі професійної підготовки : дис канд. психол. наук. Харків, 2008. 236 с.
9. Когут О. Структурний аналіз психологічних складових стресостійкості патрульних поліцейських. Правовий часопис Донбасу. 2019. № 2. С. 158 – 164. URL: [http://nbuv.gov.ua/UJRN/pppd\\_2019\\_2\\_24](http://nbuv.gov.ua/UJRN/pppd_2019_2_24)
10. Корольчук В. М. Психологія стресостійкості особистості: автореф. дис. канд. психол. наук. Київ, 2009. 32 с.
11. Кравцова О. К. Стресостійкість особистості як психологічний феномен основні теоретичні підходи. Вісник післядипломної освіти. Серія: Соціальні та поведінкові науки. 2019. №7. С. 98–117
12. Ришко Г. М. Основні концептуальні теорії та підходи до вивчення феномена стресостійкості особистості. Проблеми сучасної психології. 2013. Вип. 22. С. 493- 509.

## ОСОБЛИВОСТІ ШКІЛЬНОЇ ОСВІТИ ЯПОНІЇ

**Мархай Ольга**, здобувачка другого (магістерського) рівня вищої освіти факультету педагогіки, психології, соціальної роботи та мистецтв.

Науковий керівник – канд. пед. наук, доц. **Філоненко О. С.** кафедра педагогіки, початкової освіти, психології та менеджменту

*У статті розглянуті тенденції розвитку освіти в Японії, в основі яких передача молодому поколінню традиційних моральних та культурних цінностей сучасного японського суспільства.*

**Ключові слова:** освіта, розвиток, виховання.

Однією з провідних характеристик сучасної Японії, крім того, що вона високорозвинена, постіндустріальна, комп'ютеризована, високопродуктивна є те, що вона високоосвічена. Основні принципи освіти визначаються Конституцією Японії (1946 р.) і Основним законом про освіту (1947р.). У 26 статті Конституції закріплені основні права і обов'язки громадян в освітній сфері: «За законом усі люди повинні мати рівні права на отримання освіти згідно зі своїми здібностями. Батьки, або особи, що їх замінюють, повинні забезпечити можливість отримання загальної освіти, передбаченої законом, всім дітям чоловічої і жіночої статі» [5].

За своїм змістом, а особливо по духу японська школа унікальна. Японці наполегливо йшли до створення своєї власної системи освіти. Соціальна історія японців і японські соціальні цінності заважали засвоєнню зарубіжних стандартів. В результаті поступово склалася справді японська шкільна система.

Вважається, що історія сучасної японської школи починається з другої половини XIX ст. Але її філософська основа своїм корінням сягає в глибину століть. Японці завжди відрізнялися своєю спрямованістю до знань. Адже допитливість – одна з рис японського національного характеру. Ця риса найбільш яскраво проявилася у самураїв, які, займалися не тільки військовою справою, але і політикою. У зв'язку з цим по всій Японії тоді поширилися школи, призначені для навчання дітей самураїв. У цих школах навчали тому, що було потрібно військового стану. Там наполегливо впроваджувалися в свідомість дітей самурайський кодекс поведінки й моральні цінності, а також релігійні догми. Особливо наполегливо дітей навчали основам бойового мистецтва.

З 1984 р. почалась фундаментальна підготовка до «всеохоплюючої реформи народної освіти, спрямованої у XXI століття». Японці характеризують це починання як Ш епоху реформ і вважають, що реформуватись повинні не окремі сторони шкільного життя, а самі його основи.

Основними завданнями сучасної реформи є:

- побудова системи безперервної освіти, що діє протягом усього активного життя кожної людини;
- перебудова змісту та методів навчання з метою максимального урахування індивідуальних особливостей дітей та підлітків у освітньому процесі;
- приведення структури, змісту та методів освіти і виховання у відповідність з такими процесами та явищами, як комп'ютеризація, високий ступінь інформатизації, а також інтернаціоналізація сучасного життя [5].

Розгадуючи секрет економічного дива Японії, причини шукають у обмеженості ресурсів цієї острівної країни, що спонукає розвиток винахідливості, творчості. Звичайно у цьому є неабиякий сенс. Але головний секрет конкурентоспроможності Японії – у її освіті, у навчанні та вихованні своїх громадян. Висока якість життя кожної людини має підґрунтям надзвичайний статус освіти, побудованої за принципом гуманізму та людиноцентризму. Повага до людини, до її суб'єктивності пронизує всю життєдіяльність японців і є основним принципом освіти. У освітній стратегії держави головний акцент робиться на тому, що кожна дитина цінна сама по собі, незалежно від її характеристик та здібностей [1].

«Свобода, індивідуальність, різноманітність» – «три кити», на яких почала базуватися школа післявоєнної Японії.

Школа в Японії має структуру 6+3+3:

- Elementary Schools – 6 років навчання (з 6 до 12 років);
- Lower Secondary Schools – 3 роки навчання (12-15 років);
- Upper Secondary Schools – 3 роки навчання (до 18 років).

Японська система освіти передбачає, що до 9-го класу всі учні навчаються за універсальними програмами, після закінчення 9-ти класів діти можуть обрати тип старшої школи, до якої вони вступатимуть (академічна, комерційна, індустріальна, сільськогосподарська, загальноосвітня тощо).

Головне призначення японської школи – підсилювати у дитини смак до життя [3].

Японський навчальний рік починається 1 квітня, а закінчується в березні. Він розділений на три семестри з 40-денними канікулами в липні і серпні із зимовими канікулами в кінці грудня. Японські діти відвідують школу 240 днів у році, включаючи заняття по суботах.

У школі виховується також і ввічливе ставлення до товаришів. Найбільш ефективно воно культивується на тих щаблях шкільного життя, коли учні вступають у підлітковий або юнацький вік. Японські підлітки та юнаки навчаються в школі групової поведінки. Для цього учнів залучають до групових бесід, де кожен зобов'язаний відкриватися перед іншими і пояснювати прояви негативної поведінки. Зазвичай конфлікти, що виникають внаслідок дитячих пустощів, улагоджуються між самими однолітками. Учитель бере на себе вирішення тільки найбільш складних питань. Нерідко у справу включаються і батьківські ради класу.

У школі намагаються підпорядкувати груповому спілкуванню все життя школяра – і сам процес навчання, і всі його вільний час. Так, учні залучаються в розробку різних групових проєктів, до організації і проведення спільних туристських походів, в клубну діяльність. Все це робиться для того, щоб навчити учнів поважати один одного і бути відданими своїй групі [4].

Усі компоненти освітньої системи (дошкільна, шкільна, а також вища освіта) взаємопов'язані й скеровані єдиною метою – передати підростаючому поколінню традиційні моральні та культурні цінності сучасного японського суспільства (колективізм, повага до людини та природи, прагнення до максимальної творчої самовіддачі тощо). Обов'язковою частиною програми у більшості класів є заняття, присвячені роздумам та самокритиці, на яких діти обговорюють, що їм подобається і не подобається у школі, відмічають випадки своєї поганої поведінки, якість виконання індивідуальних і групових задач. Дітей навчають аналізувати конфлікти, які виникають у групі. При цьому наголошують на умінні уникати суперництва, оскільки перемога одного може означати «втрату обличчя» іншого. Самий продуктивний спосіб розв'язання конфліктів, на думку японців, – компроміс. Кожна дитина повинна зрозуміти, що вона – одна з багатьох, тому думку іншого потрібно поважати [1].

У японській середній школі надзвичайно ефективно побудований розклад навчання. Навантаження розподіляється рівномірно, існує безліч варіантів для позакласної активності, різні секції, клуби за інтересами, в тому числі й наукові. Це стимулює розвиток дітей і дає їм можливість успішно шукати саме той напрямок діяльності, який приносить їм втіху та дає можливість діяти ефективно.

Також перевагою японської середньої освіти є турбота про імідж кожної школи. Своя форма, свій розклад, свій мікроклімат та традиції – це все дає дитині змогу відчувати себе частиною дійсно цікавої, хоча й маленької спільноти. Крім того, в Японії робиться сильний акцент на етичному вихованні та знанні правил ввічливості [5].

Поєднання древніх традицій та сучасних методик виховання особистості – рецепт успіху Японії.

### Література

1. Біла І.М. Освітньо-виховні стратегії Японії. *Обдарована дитина*. 2011. № 10. С.51-58 .
2. Загальна освіта в Японії. URL.: <https://eurosvita.net/prog/print.php/prog/print.php?id=1778> (дата звернення: 20.09.2024).
3. Опорний конспект про японську школу . URL.: <https://osvita.ua/school/55204/> (дата звернення: 20.09.2024).
4. Особливості шкільного навчання в країнах Далекого Сходу. URL.: <https://learning.ua/blog/201710/osoblyvosti-shkilnoho-navchannia-u-krainakh-dalekoho-skhodu/> (дата звернення: 27.09.2024).
5. Характеристика освітньої системи в Японії. URL.: <https://studfile.net/preview/10018583/page:16/> (дата звернення: 27.09.2024).

УДК 159.944.4:159.9.019"364"

### ФОРМУВАННЯ СТРЕСОСТІЙКОСТІ ТА РЕЗИЛЬЄНТНОСТІ ГРОМАДЯН В УМОВАХ ВІЙНИ

**Мизенко Алла**, здобувачка другого (магістерського) рівня вищої освіти факультету педагогіки, психології, соціальної роботи та мистецтв.

Науковий керівник – канд. психол. наук, доц. **Михайлова О. І.**, кафедра загальної та практичної психології.

*Об'єктом дослідження статті є теоретичні основи стресостійкості та резильєнтності особистості. Проаналізовано різноманітні підходи до розуміння цього феномену в сучасній психології та визначено, що стресостійкість виступає як важливий фактор психологічної адаптації, який дозволяє людині зберігати психічне здоров'я в умовах підвищених вимог. У статті досліджується*

*феномен стресостійкості та резильєнтності людини за умов впливу різноманітних стресогенних факторів та навичок їх формування. Ми досліджуємо реакції людини в екстремальних ситуаціях війни та способи корекції впливу стресу. Комплексний аналіз наукової літератури дозволяє з'ясувати, що переживання стресу в умовах війни є багатограним явищем, яке вимагає як теоретичного розуміння, так і практичного застосування. Було проведено оцінку різним психологічним методам до надання допомоги людям, постраждалим від війни.*

**Ключові слова:** стрес, резильєнтність, психічне здоров'я, адаптивність, війна, переживання, способи подолання стресу, копінг-стратегії.

**Актуальність.** Проблема стресу завжди була предметом наукового дослідження, проте війна в Україні значно загострила її актуальність. Хронічний стрес, викликаний збройним конфліктом, став визначальним фактором для психічного здоров'я більшості населення країни. Тому актуальним завданням сучасної психології є розробка науково обґрунтованих підходів до формування та підвищення стресостійкості у різних вікових групах. Стресостійкість визначає якість життя людини, особливо в умовах воєнного часу. Ми робимо акцент на аналізі стратегій подолання стресу, спрямованих на підтримку та розвиток психологічної стійкості. Резильєнтність – це динамічна властивість особистості, що відображає її здатність успішно адаптуватися до змін, долаючи негативний вплив стресорів та травматичних подій. Резильєнтність проявляється не лише у збереженні функціональності, а й у подальшому зростанні та розвитку особистості. Актуальність проблеми стресостійкості та резильєнтності вимагає проведення подальших фундаментальних та прикладних досліджень, спрямованих на розширення теоретичних знань та розробку ефективних інструментів для підвищення стресостійкості.

**Аналіз останніх публікацій.** Проблема формування та підвищення стресостійкості особистості набуває все більшої актуальності у контексті сучасних соціально-психологічних реалій, що характеризуються зростанням кількості та інтенсивності стресогенних факторів. Вивченням стресу займаються багато науковців, таких як Г. Сельє, Р. Лазарус, Р. Ланьєр, Л.М. Назарець, Л.Б. Наугольник., Л. Орбелі, І. Павлов, Г.Ю. Подольська, М.Н. Русалова, П. Симонов, Фолкман, С. Хобфолл, Є.П. Ільїн, М.І. Мушкевич, Л.А. Лєпіхова, В.В. Савінов, Т.М. Титаренко та багато інших науковців.

Вивчення феномену стресостійкості та розробка ефективних стратегій його підвищення є предметом дослідження багатьох дослідників. Значне місце посідають імена таких вчених як Н. Жигайло, Г. Васильченко, В. Крайнюк, А. Фомінова, Л. Аболін, І. Аршава, М. Дьяченко, Л. Котова, О. Баранов, В. Бодров, Б. Величковський, Г. Дубчак, В. Крайнюк, М. Кудінова, В. Розов, Ю. Тептюк, Р. Шевченко. Однак, незважаючи на значну кількість досліджень, присвячених проблемі стресостійкості, термінологічний апарат у цій галузі залишається недостатньо розробленим.

Термін "резильєнтність" увійшов у науковий лексикон завдяки роботам Е. Werner та R. Smith, які першими систематично досліджували здатність людей успішно долати життєві труднощі. Кінець ХХ століття ознаменувався значним зростанням наукового інтересу до феномену резильєнтності. Протягом останніх десятиліть відбувається активне накопичення теоретичних знань та емпіричних даних щодо резильєнтності, що стало можливим завдяки роботам таких вчених, як А. Masten, К.М. Connor, J.R. Davidson, R. Newman, G. Richardson та інших.

**Мета статті.** Здійснити комплексну оцінку психологічних механізмів, що забезпечують високий рівень стресостійкості у людей в умовах воєнного стану та розглянути психологічні інтервенції, спрямовані на підвищення їхнього психологічного благополуччя.

**Виклад основного матеріалу.** Серед численних концепцій стресу, найбільш фундаментальною вважається біологічна модель, розроблена Гансом Сельє. «Згідно з цією моделлю, стрес визначається як неспецифічна адаптаційна реакція організму на будь-яку дію, що порушує гомеостаз. Когнітивна теорія стресу Лазаруса підкреслює вирішальну роль когнітивної оцінки в розвитку стресової реакції. Згідно з цією теорією, стрес виникає не стільки внаслідок об'єктивної наявності стресору, скільки в результаті суб'єктивної оцінки індивідом значущості цієї події та своїх можливостей для її подолання» [1, с. 90]. «Стрес завжди пов'язаний з напруженням захисних сил, мобілізацією внутрішніх ресурсів організму задля енергетичного забезпечення можливості вирішення нових завдань» [2, с. 9]. Виснаження адаптаційних механізмів проявляється у вигляді невротичних розладів, соматичних захворювань та зниження якості життя.

Війна є хронічним стресором, що негативно впливає на психологічне здоров'я населення. Тривала стресова ситуація в Україні може призвести до дестабілізації соціальних структур та погіршення якості життя на рівні суспільства в цілому. Українське суспільство зараз зазнає значного психосоціального стресу, що проявляється у підвищенні рівня тривоги, депресії та інших психічних розладів. Психологічне благополуччя населення в умовах збройного конфлікту є пріоритетним напрямком в сфері психології.

«Вивчення питання стресостійкості існує у двох площинах: за природою походження, а саме: як генетично успадкована здатність людини протидіяти впливу негативних факторів, і як властивість, сформована впродовж життя» [3, с. 129]. «У прямому розумінні стресостійкість розглядають як індивідуальну здатність організму зберігати нормальну працездатність (К.В. Судаков); як необхідний ступінь адаптації до впливу екстремальних факторів середовища і професійної діяльності (В.О. Бодров); як здатність до соціальної адаптації, збереження значущих міжособових зв'язків, забезпечення успішної самореалізації, досягнення життєвих цілей, збереження працездатності і здоров'я (Г.С. Никифоров); як стан фізичного, емоційного і психічного виснаження, викликаного тривалим перебуванням в емоційно-напружених і значимих ситуаціях (В.А. Абабков, М. Перре)» [4, с. 184-185]. Стресостійкість – це динамічна властивість особистості, що забезпечує успішну адаптацію до мінливих умов середовища. Вона проявляється у здатності зберігати психологічну рівновагу та гнучко змінювати свої стратегії поведінки. Стресостійкість формується завдяки наявності та ефективному використанню широкого спектру ресурсів, як внутрішніх (наприклад, самооцінка, оптимізм, навички саморегуляції), так і зовнішніх (соціальна підтримка, доступ до ресурсів). Ці ресурси дозволяють індивіду компенсувати негативний вплив стресових факторів та підтримувати психологічне здоров'я.

Визначення резильєнтності, сформульоване Ф. Лозелем, є одним з найбільш поширених та цитованих у науковій літературі: «резильєнтність – це здатність людини або соціальної системи вибудовувати нормальне, повноцінне життя в складних умовах. Концепція резильєнтності виходить за межі простого протистояння труднощам, охоплюючи широкий спектр процесів, пов'язаних з адаптацією, зростанням та досягненням благополуччя в умовах стресу та викликів [5, с. 30]. Адаптація, емоційна стабільність та психологічна стійкість виступають як структурні компоненти резильєнтності, що забезпечують ефективне функціонування особистості в умовах стресу.

Розвиток таких компонентів емоційного інтелекту, як рефлексія та емоційна саморегуляція, може опосередковано впливати на підвищення стресостійкості. Для підвищення стресостійкості впроваджується терапія АСТ (Acceptance and commitment therapy) – модель поведінкової терапії, що використовує концепції прийняття і відповідальності, як основні компоненти терапевтичного процесу. Підкреслюється роль цього методу в підвищенні психологічної гнучкості, що розглядається як основа здатності вправлятися зі стресами [6, с. 28]. «Збереження або підвищення стресостійкості особистості пов'язані з активним використанням психологічних чи адаптаційних ресурсів, які є основою формування конструктивної поведінки і впливають на вибір конструктивних стратегій» [7, с. 36]. «Психологічна стійкість у складних умовах війни може бути підтримана за допомогою комплексу заходів, що включають як самодопомогу (фізична активність, релаксація, соціальні контакти), так і професійну психологічну підтримку» [8, с. 163]. «Підвищення стресостійкості особистості пов'язане насамперед з пошуком внутрішніх і зовнішніх ресурсів, що забезпечують її стійкість у стресогенних ситуаціях і допомагають їй в подоланні негативних наслідків стресу. Зокрема, йдеться про копінг-стратегії – поведінки людини, спрямованої на підтримку або збереження балансу між вимогами навколишнього середовища і ресурсами особистості» [9, с.202]. Найбільш поширеними копінг-стратегіями є інструментальні стратегії (праця, волонтерство) та емоційно-орієнтовані стратегії (читання, творчість, соціальні контакти). При цьому, волонтерство часто виступає як ефективний механізм не лише подолання стресу, а і надання соціальної підтримки та пошуку сенсу життя в умовах війни.

**Висновки.** Проаналізувавши наукову літературу, ми прийшли до висновків, що поширеність таких психопатологічних станів, як виснаження, тривога та посттравматичний стресовий розлад, підкреслює актуальність розробки ефективних стратегій психологічної інтервенції. Стресостійкість та резильєнтність як психологічні ресурси є невід'ємними складовими успішної соціалізації особистості. Вони показують позитивну динаміку особистісного розвитку в умовах хронічного стресу або травматичних подій. Стресостійкість особистості є результатом комплексної взаємодії біологічних, психологічних та соціальних факторів, що формують її багаторівневу детермінацію. Резильєнтність як динамічний процес, відображає здатність особистості до ефективної саморегуляції, когнітивного контролю та адаптації у відповідь на стресові події. Здатність успішно протистояти стресу пов'язана з комплексом психологічних характеристик, таких як: установка на особистісний ріст, розвинена самооцінка, активна життєва позиція, позитивне мислення та раціональний підхід до вирішення проблем. Ці фактори формують основу для ефективних поведінкових стратегій, що дозволяють мінімізувати негативний вплив стресорів та підтримувати психологічну рівновагу.

Незважаючи на деструктивний вплив воєнних дій на психіку людини, переоцінка набутого досвіду виступає як ефективний механізм подолання негативних наслідків та мобілізації внутрішніх ресурсів особистості.

### Література

1. Предко В.В., Сомова О.О. Вплив війни на зміну рівня стресу та стратегій збереження життєстійкості українців. *Вчені записки Таврійського національного університету імені В.І. Вернадського. Серія «Психологія»*. 2022. Т. 33 (72), № 4. С. 89–98. URL:

[https://psych.vernadskyjournals.in.ua/journal/4\\_2022/16.pdf](https://psych.vernadskyjournals.in.ua/journal/4_2022/16.pdf)

2. Титаренко Т.М., Лепіхова Л.А. Психологічна профілактика стресових перевантажень серед шкільної молоді : наук. – метод. посібн. Київ : Міленіум, 2006. С. 9; 13-14. URL: <https://bit.ly/44m4tCY>
3. Цимбалюк М., Жигайло Н. Формування стресостійкості студентів в умовах війни для правового та євроінтеграційного процесів. *Вісник Львівського університету*. Серія психологічні науки. Спецвипуск. 2022. С. 129. URL: [http://psy-visnyk.lnu.lviv.ua/archive/spec\\_2022/17.pdf](http://psy-visnyk.lnu.lviv.ua/archive/spec_2022/17.pdf)
4. Корольчук В. М. Психологічні засади дослідження стресостійкості особистості / В. М. Корольчук // Наукові студії із соціальної та політичної психології. – 2011. – Вип. 26. С. 184-185. URL: [file:///C:/Users/User/Downloads/Nsspp\\_2011\\_26\\_22.pdf](file:///C:/Users/User/Downloads/Nsspp_2011_26_22.pdf)
5. Лазос Г.П. Резильєнтність: концептуалізація понять, огляд сучасних досліджень. *Актуальні проблеми психології*. Том 3, випуск 14. Інститут психології імені Г. С. Костюка НАПН України. Вінниця : ФОП Рогальська І.О., 2018. С. 30. URL: [https://lib.iitta.gov.ua/id/eprint/716873/1/Lazos\\_APP\\_V3N14\\_2018.pdf](https://lib.iitta.gov.ua/id/eprint/716873/1/Lazos_APP_V3N14_2018.pdf)
6. Камінська О. Психологічні особливості стресостійкості майбутніх психологів. *Науковий часопис НПУ імені М. П. Драгоманова*. Серія 12. Психологічні науки. Випуск 13 (58). 2021. URL: <https://enpuir.npu.edu.ua/bitstream/handle/123456789/34176/Kaminska.pdf?sequence=1&isAllowed=y>
7. Потапюк Л.М. Особливості формування стресостійкості студентів в умовах російсько-української війни. *Науковий вісник Ужгородського національного університету*. Серія Психологія. Випуск 2. 2023. URL: <http://psy-visnyk.uzhnu.uz.ua/index.php/psy/article/view/206/292>
8. Кондратюк С.М. Психологічні особливості переживання стресу в умовах війни. *Габітус*. Психологія особистості. Випуск 56. 2023. С. 163. URL: <http://habitus.od.ua/journals/2023/56-2023/29.pdf>
9. Шпак М.М. Стресостійкість особистості в дискурсі сучасних психологічних досліджень. *Габітус : науковий журнал*. Гельветика. Випуск 39. 2022. С. 202. URL: [http://dspace.tnpu.edu.ua/bitstream/123456789/27825/1/Shpak\\_Habitus\\_2022.pdf](http://dspace.tnpu.edu.ua/bitstream/123456789/27825/1/Shpak_Habitus_2022.pdf)

УДК 159.9.019"364"

## КОПІНГ СТРАТЕГІЇ ОПАНУВАННЯ ВАЖКИМИ СИТУАЦІЯМИ СОЦІАЛЬНОЇ ВЗАЄМОДІЇ В УМОВАХ ВІЙНИ

**Овдійок Анна**, здобувачка другого (магістерського) рівня вищої освіти факультету педагогіки, психології, соціальної роботи та мистецтв.

Науковий керівник – канд. психол. наук, доц. **Кошова І. В.**, кафедра загальної та практичної психології

У статті розглядається значущість копінг-стратегій як інструменту психологічного опанування складних ситуацій, що виникають внаслідок війни. Конфлікти військового часу порушують не лише безпеку й добробут, але й соціальні зв'язки, що призводить до соціальної ізоляції, тривожності, депресії та інших психологічних розладів. Стаття окреслює важливі аспекти впровадження копінг-стратегій для збереження психоемоційного здоров'я. Використання цих стратегій сприяє підтриманню взаєморозуміння та ефективної взаємодії під час кризи.

**Ключові слова:** Копінг-стратегії, війна, стрес, соціальна взаємодія, підтримка, родина, фізична активність, методи розслаблення, щоденник, здорові межі, професійна допомога.

Метою статті є визначення ролі й ефективності копінг-стратегій для подолання соціальних труднощів у контексті війни. У статті досліджується роль цих стратегій для забезпечення психологічного благополуччя та емоційної стійкості людей в умовах військової кризи. Зокрема, підкреслюється значення розвитку адаптивних методів управління стресом для підтримання стабільності та відновлення суспільства.

В умовах, де йде війна, постійно відбуваються суспільно-політичні конфлікти, які переходять в травмуючі події та загострення соціальних проблем, важко впоратися зі своїми емоціями, страхами, стресом, з'являються складнощі в соціальній взаємодії. І уміння ефективно впоратися зі складними ситуаціями і не втратити Себе і своє Життя, має велике значення. В таких умовах важливо мати стратегії копінгу, тобто методи адаптації та подолання стресу, які допомагають зберегти емоційний баланс та продовжувати функціонувати ефективно.

Бессел Ван Дер Колк описував, як повернути владу над власним я після травми такими словами: "Ніхто не може "вилікувати" людину від війни, насильства, звалтування, розбещення чи б-якої іншої жахливої події. Того, що сталося, вже не змінеш. Ми можемо впливати хіба, що на сліди, які залишила

травма на тілі, у свідомості і в душі: тиск у грудях, який ви пояснюєте собі тривожністю або депресією; страх втратити самовладання; постійне очікування небезпеки або образи; зневага до себе; нічні жахіття і флешбеки; “туман” в голові, який заважає вам зосереджуватись і повністю поринати в справу; нездатність цілком відкритись іншій людині. Травма позбавляє вас відчуття влади над власним життям. Головний виклик на шляху до одужання-знову усвідомити, що ви володієте своїм тілом і розумом. Власне це означає : 1) знайти спосіб заспокоїтись і зосередитись; 2) навчитися зберігати цей спокій у момент повернення думок, звуків, відчуттів, які нагадують про травму; 3) знайти спосіб відчути себе повністю живим і присутнім тут і тепер, а також налагодити зв'язок з іншими людьми; 4) більше не мати таємниць від себе [2, 311].

Однією з ключових складових виживання та психологічного благополуччя в цих умовах є здатність ефективно управляти соціальною взаємодією. Коли війна оточує нас, здатність знаходити способи пристосування та опанування стає критичною. Це стає дорогоцінним навичком, яка може забезпечити не лише фізичне, а й емоційне виживання. І такими інструментами є опанування копінг-стратегіями.

В словнику APA “копінг” визначається, як, використання когнітивних і поведінкових стратегій для управління вимогами ситуації, коли вони оцінюються як оподаткування чи перевищення ресурсів, або для зменшення негативних емоцій і конфліктів, спричинених стресом.[3]. Вперше поняття копінг-стратегії з'явилося у роботах американського психолога Річарда Лазаруса. який визначив їх як когнітивні та поведінкові зусилля для подолання стресу [4]. Лазарус виділяв дві основні групи стратегій – проблемно-орієнтовані та емоційно-орієнтовані.

1. Проблемно-орієнтовані стратегії: Ці стратегії спрямовані на активну роботу з ситуацією, що викликає стрес. Вони полягають у пошуку конкретних дій, спрямованих на зміну або вирішення причини стресу. Наприклад, це може бути розробка плану дій, пошук підтримки або пошук інформації, яка допоможе змінити ситуацію на краще.

2. Емоційно-орієнтовані стратегії: Фокус на управлінні емоціями, що виникають у результаті стресу. Вони передбачають зосередження на власних почуттях та емоціях і на способах їхнього зменшення або зняття. Наприклад, це може бути релаксація, медитація, вираження емоцій або пошук підтримки від близьких.

Обидві групи стратегій є важливими для ефективного подолання стресу, особливо в умовах воєнних дій, де стресові фактори мають інтенсивний та тривалий вплив на психіку.

Розглянемо прості, але дієві стратегії.

Спокій як ключ до виживання

У важких ситуаціях перш за все важливо зберегти спокій. Стрес і паніка можуть лише загострити складні ситуації. Зосередження на контролі над своїми емоціями і реакціями допомагає зберегти ясність розуму і здатність раціонально діяти. До таких вправ на заспокоєння можна віднести “Дихання по квадрату”, “Вправа Метелик” , “Протитривожне дихання”, “Безпечне місце”. Дихальні вправи, та техніки релаксації, слід практикувати регулярно, щоб у момент стресу вони застосовувалися автоматично, допомагаючи зберегти концентрацію і спокій.

Відкрите спілкування та емпатія

У військових умовах соціальна ізоляція підсилює відчуття самотності, тому відкрите спілкування та розвиток емпатії стають критично важливими. Аналіз власних емоцій та їх вираження допомагають зменшити емоційне напруження. Важливо навчитись управляти своїми емоціями, розуміти, і ставити собі постійно запитання : Яка це емоція? Що ця емоція в даний момент про мене говорить?, Що я зараз відчуваю і що, я насправді хочу? Колесо емоцій Плутчика може допомогти ідентифікувати й усвідомити поточні почуття.

Підтримка і спільнота

З початком війни в Україні багато сімей було роз'єднано, що спричинило проблеми у спілкуванні та емоційну віддаленість. Соціальні зв'язки є фундаментальними в підтриманні психічного здоров'я, оскільки вони суттєво знижують ризик розвитку психічних розладів, таких як посттравматичний стресовий розлад, депресія та тривожні стани. У такому контексті соціальні мережі підтримки допомагають зберегти взаєморозуміння й соціальні зв'язки, що є необхідними для емоційної стабільності.

Практичні рекомендації з формування мережі підтримки

1. Підтримка контактів із родиною та друзями: Використання сучасних засобів зв'язку дозволяє підтримувати регулярний зв'язок, що сприяє зниженню рівня тривожності й покращенню емоційного стану.

2. Залучення до волонтерства або груп підтримки: Спільноти людей з подібним досвідом можуть стати джерелом психологічної підтримки та соціальної інтеграції.

3. Підтримка відкритості в спілкуванні: Важливим є збереження терпимості й здатності вислухати іншу точку зору, створювати безпечну атмосферу, що сприяє психологічній стабільності.

Для деяких родин, відстань, стала поштовхом до розвитку своїх відносин і розуміння великого значення і цінності один одного, а хтось зрозумів, що стали чужими, виникає непорозуміння, образи і звинувачення один одного. Війна стала каталізатором і перевіркою міцності Шлюбів. На фоні війни підсилюється романтизація один одного, тому в цей час укладається багато Шлюбів, і створюються нові родини. Понад 186 тисяч шлюбів було зареєстровано в Україні у 2023 році за даними Міністерства юстиції України [6].

Прийняття різниці в поглядах

У воєнний час існує підвищена поляризація думок, і вміння приймати відмінності стає важливим для побудови ефективної соціальної взаємодії та адаптації. Прийняття різних поглядів дозволяє зберігати конструктивні стосунки у складних умовах.

Підтримка здорового способу життя

Фізичне здоров'я є базою для психологічної стабільності. Регулярний і ресурсний сон, фізична активність, збалансоване харчування сприяють підвищенню витривалості та забезпечують ресурс для боротьби зі стресом.

Фокус на позитивне

Навіть у найтемніші часи можуть бути світлі моменти. Зосередження на позитивних аспектах, пошук можливостей для розвитку та росту, допомагає нам зберегти надію та рухатися вперед. Вміння зупинитись і помічати красу навколо себе, яке необхідно натреноувати і нести в цей Світ.

**Висновок.** Копінг-стратегії є критично важливими у кризових умовах війни. Вони допомагають зберегти емоційну стабільність, підтримати соціальні зв'язки, а також залишатися людьми в складні моменти. Збереження спокою, відкрите спілкування, підтримка в спільноті, та баланс між фізичним та психологічним здоров'ям – ось ключові принципи, які допомагають нам опанувати важкі ситуації соціальної взаємодії в умовах війни.

«Корабель не тоне у воді – він тоне, коли вода потрапляє всередину. Тому не так важливо, що відбувається ззовні, важливо – що ми дозволяємо впустити всередину». Цей вислів символізує важливість захисту власного психічного здоров'я.

### Література

1. Караванська Д. Сімейна взаємодія та адаптація в умовах соціальної кризи (війни): гендерні відмінності. Modern strategies of global scientific solutions: Collection of abstracts of the V International scientific and practical conference С. 33 7-341.

<http://eprints.zu.edu.ua/38796/1/Karavanska.pdf>

2. Бессел Ван Дер Колк "Тіло веде лік"

3. APA Dictionary of Psychology

<https://dictionary.apa.org/coping>

4. "Psychological Stress and the Coping Process" (1966)

5. Психічне здоров'я людини: стреси та психосоматичні захворювання. Реферат

<https://osvita.ua/vnz/reports/biolog/26129/>

6. <https://glavcom.ua/country/society/kilkist-shljubiv-ta-narodzhenikh-ukrajintiv-dani-vid-minjustu-za-2023-rik-982644.html>

7. <https://life.pravda.com.ua/health/2022/02/27/247580/>

8. Національний Інститут Стратегічних Досліджень НІСД

<https://niss.gov.ua/news/komentari-ekspertiv/pidtrymka-mentalnoho-zdorovya-v-chasy-viyny>

9. Ukraine-HNRP-2024-Humanitarian-Needs-and-Response-Plan-EN-20240110.pdf

<https://www.unhcr.org/ua/wp-content/uploads/sites/38/2024/01/Ukraine-HNRP-2024-Humanitarian-Needs-and-Response-Plan-EN-20240110.pdf>

УДК 378.1

### ФОРМУВАННЯ НАВЧАЛЬНОЇ МОТИВАЦІЇ УЧНІВ

**Олексієнко Анна**, здобувачка першого (бакалаврського) рівня вищої освіти III курсу факультету педагогіки, психології, соціальної роботи та мистецтв

Науковий керівник – канд. пед. наук, доц. **Самойленко О. В.**, кафедра педагогіки, початкової освіти, психології та менеджменту.

*Стаття присвячена навчальній мотивації, її основними складовим, внутрішній та зовнішній мотивації. На основі проведеного дослідження доведено, що на формування навчальної мотивації значний вплив мають як зовнішні фактори (система оцінювання, заохочення та підтримка з боку вчителя та батьків), так і внутрішні – індивідуальні особливості учня, його потреби та прагнення.*



*Важливим аспектом проблеми є вивчення різних типів мотивації: внутрішньої та зовнішньої, що вимагає застосування різноманітних методів і форм роботи вчителя для активізації пізнавальної діяльності учнів. Серед таких методів – використання ігрових форм, інтерактивних технологій, диференційованого підходу та підтримки інтересу до навчання.*

**Ключові слова:** мотивація, внутрішня мотивація, зовнішня мотивація, мотиваційна сфера особистості, потреби, навчання, освітній процес

Актуальність мотивації учнів у закладі загальної середньої освіти важлива з кількох причин, оскільки вона є основним фактором, що визначає успіх у навчанні, розвитку особистості та формування позитивного ставлення до освітнього процесу. Мотивація є ключовим чинником, що визначає рівень зусиль, які учень готовий докласти для досягнення високих результатів. Мотивовані учні зазвичай демонструють кращі академічні результати, оскільки вони мають бажання вчитися, здобувати нові знання та навички. Шкільне навчання не обмежується лише здобуттям знань з певних предметів. Воно є основою для формування у дітей життєвих орієнтирів та цілей. Мотивація не тільки впливає на інтелектуальний розвиток, але й на емоційний стан учнів. Високий рівень мотивації призводить до підвищення самооцінки, зменшення стресу і тривожності, що важливо для психологічного комфорту учнів. Учні з високою мотивацією до навчання часто виявляють активність не лише в класі, але й за його межами, беруть участь у позакласних заходах, гуртках, олімпіадах чи конкурсах. Це позитивно впливає їх всебічний розвиток та соціалізацію. Також мотивовані учні мають більшу здатність долати труднощі та перешкоди в навчанні, оскільки їх внутрішні стимули (наприклад, бажання досягти мети чи отримати позитивну оцінку) допомагають їм долати розчарування та невдачі.

Слід вказати, що мотивація учнів дозволяє вчителям краще зрозуміти їх потреби і допомагає у виборі індивідуальних стратегій навчання. Це допомагає створювати більш ефективні умови для розвитку кожного учня. Також мотивація до навчання сприяє розвитку соціальних навичок, оскільки учні виявляють бажання працювати в групах, взаємодіяти з однокласниками та вчителями, що важливо для формування вміння працювати в команді.

Проблему мотивації досліджували багато відомих психологів, педагогів і вчених у різні історичні періоди. Їхні роботи охоплюють різні аспекти мотивації, зокрема внутрішню та зовнішню мотивацію, роль мотивації в освітньому процесі, вплив різних чинників на мотивацію учнів та методи її стимулювання.

Один з найбільш відомих психологів це Абрахам Маслоу, який розробив теорію потреб, основою якої є їхня ієрархія. Згідно з його теорією, для ефективного навчання учень повинен задовольнити базові потреби (фізіологічні, безпека), і лише потім зможе зосередитися на вищих потребах, таких як самореалізація і потреба в знаннях. Маслоу підкреслював важливість створення сприятливих умов для навчання.

Психолог, який досліджував мотивацію через призму смисложиттєвих пошуків це Віктор Франкль. Він вважав, що люди мотивовані не лише фізичними чи психологічними потребами, а й потребою знайти сенс у своєму житті. Це може бути важливим для учнів, які шукають значення в навчанні і вважають його частиною свого розвитку.

Відомий психолог Деніел Гоулман, автор концепції емоційного інтелекту, який вважає, що мотивація учнів тісно пов'язана з їхньою здатністю контролювати емоції та встановлювати цілі. Гоулман акцентує увагу на важливості розвитку емоційної складової мотивації.

Бенджамін Блум відомий своїми дослідженнями в галузі педагогічної психології, який розробив таксономію навчальних цілей, яка визначає різні рівні когнітивного розвитку учнів. Його теорія допомогла зрозуміти, як мотивувати учнів до досягнення більш складних і глибоких рівнів знань.

Автори теорії самодетермінації Едвард Десі і Річард Райан, яка зосереджена на внутрішній мотивації довели, що для високої мотивації учнів важливо забезпечити їхні потреби в автономії (вибір), компетентності (відчуття успіху) та соціальної приналежності (відчуття підтримки і взаємодії з іншими).

Видатний педагог Джон Дьюї підкреслював важливість практичної спрямованості і залучення учнів до процесу навчання через їхні інтереси та досвід. Він вважав, що мотивація зростає, коли навчання стає корисним і значущим для учнів.

Карл Роджерс працював над розвитком гуманістичного підходу до освіти. Він акцентував увагу на створенні навчальної атмосфери, яка б сприяла розвитку самостійності та внутрішньої мотивації учнів, вільному вираженню себе та розвитку потенціалу.

Ці та інші вчені внесли великий вклад у розуміння навчальної мотивації та її розвитку в процесі освіти. Сучасні дослідження в цій галузі також включають нейропсихологічні підходи, які досліджують функції мозку і нейробіологічні механізми, пов'язані з мотивацією до навчання.

Серед вітчизняних вчених чимало дослідників, які займалися проблемою мотивації учнів та вивчали її різні аспекти. Так, Володимир Мельник – розглядав мотивацію як складну систему внутрішніх та зовнішніх чинників, що впливають на навчальну діяльність. Він акцентував увагу на важливості

формування у учнів внутрішньої мотивації, а також на ролі вчителя у стимулюванні цього процесу через створення сприятливої атмосфери для навчання.

Український науковець Анатолій Шульга – автор численних робіт з мотивації навчальної діяльності. Він вважав, що ефективно навчання можливе лише в тому випадку, коли учень відчуває потребу в досягненні поставлених цілей і має внутрішній стимул до навчання. Шульга акцентував увагу на особистісно орієнтованому підході до навчання і розвитку мотивації у молодших школярів.

Григорій Костюк також зробив вагомий внесок у вивчення мотивації у контексті розвитку особистості, її важливість в процесі самоактуалізації особистості та розвитку її внутрішніх потенціалів. Його дослідження стосувалися також того, як формуються інтереси та потреби учнів і як це впливає на їхню навчальну активність.

Український педагог Іван Зязюн підкреслював важливість гармонійного розвитку особистості учня, в тому числі через врахування мотивів, що сприяють або заважають ефективному навчанню. Також пропонував педагогічні методи, що сприяють розвитку мотивації учнів.

Юрій Федоренко – розробляв теоретичні та практичні підходи до розвитку мотивації учнів в умовах сучасної школи. Він досліджував взаємозв'язок між мотивацією і навчальними досягненнями учнів, вивчаючи роль позитивних емоцій та заохочень у мотиваційному процесі.

Результати проведених досліджень українських вчених стали основою для розуміння мотивації в сучасній освіті та педагогічній науці загалом, а їхні наукові праці широко використовуються для формування нових підходів до процесів навчання та виховання школярів в Україні.

Таким чином, поняття «мотивація» стало предметом досліджень багатьох вчених, і на сьогодні існують різноманітні тлумачення цієї дефініції. Вони варіюються в залежності від наукового підходу (психологічного, педагогічного, соціологічного тощо), але загалом всі вони зводяться до розуміння мотивації як внутрішнього процесу, який активізує і спрямовує поведінку індивіда.

Так, мотивація – це сукупність взаємозв'язаних мотивів, які починають напрямок поведінки та впливають на емоції [5, с. 138]. Мотивація – це результат взаємодії потреб людини на різних рівнях ієрархії (А. Маслоу). Мотивація – це система внутрішніх і зовнішніх факторів, що спонукають людину до діяльності та визначають напрямок її поведінки (В. Мельник). Мотивація – це процес, який визначає напрямок, силу та активність дій особистості в межах навчальної діяльності (І.Зязюн). Загальне визначення – мотивація – це комплекс внутрішніх і зовнішніх факторів, які стимулюють людину до діяльності, визначають її цілі, спрямовують поведінку та підтримують емоційний стан, що супроводжує досягнення цих цілей.

Мотивація до навчання є однією з ключових умов для успішної організації освітнього процесу. Вона не тільки допомагає інтелектуальному розвитку, але й виступає руйнівною силою в удосконаленні особистості загалом. Формування мотивації учнів до навчально-пізнавальної діяльності є однією з основних проблем сучасної школи. Мотив – це внутрішнє прагнення особистості до певного виду діяльності, що пов'язане із задоволенням [2, с. 94].

Можна виокремити такі чинники навчальної мотивації:

- навчання як самоціль, без особливого задоволення від самого процесу;
- навчання без особистої зацікавленості або прагнення до вигоди;
- навчання з надання належності до соціальної групи;
- навчання для досягнення мети;
- навчання, що обґрунтовується на соціальних цілях, вимогах та цінностях [4, с. 103].

Процес формування мотивації до навчання неможливий без урахування вікових особливостей учнів та їхніх індивідуальних психологічних характеристик. Це передбачає, що педагог має організувати освітній процес так, щоб реалізовувалися завдання розвитку мотиваційної сфери на відповідному віковому етапі й забезпечувалася підготовка учнів до наступного етапу розвитку особистості. У цьому контексті розкриття потенціалу вікового розвитку мотивації сприяє впровадженню особистісно-орієнтованого підходу до навчання.

Мотиваційна сфера особистості охоплює всі мотиваційні утворення людини, такі як диспозиції (мотиви), потреби, цілі та інш. [2, с. 94].

Розвиток навчальних мотивів здійснюється двома основними шляхами:

1. через засвоєння учнями суспільного значення навчання;
2. через зацікавлення учнів самою навчальною діяльністю.

На першому етапі головне завдання вчителя полягає в тому, щоб, з одного боку, донести до свідомості дитини мотиви, які не є суспільно значущими, але мають високу особисту цінність. Наприклад, прагнення отримувати гарні оцінки. Учням варто пояснити зв'язок між оцінкою та рівнем знань, умінь та навичок, що допоможе перейти до мотивації, яка пов'язана з бажанням досягти високого рівня знань та вмінь. Це, у свою чергу, сприймається, як необхідна умова для своєї майбутньої успішної діяльності в суспільстві. З іншого боку, важливо зміцнювати ті мотиви, які учні розуміють як значні, але які, поки що не впливають на їхню поведінку [1, с. 87]. Мотиви навчання – це спрямованість учня на певні аспекти навчальної діяльності, пов'язані з його внутрішнім ставленням до неї.

Мотивація може бути як зовнішньою, так і внутрішньою [2, с. 94]. При зовнішній мотивації учень починає роботу під впливом зовнішніх стимулів, щоб отримати нагороду, схвалення або оцінку. Такі мотиви не мають прямого зв'язку з самим процесом навчання та зосереджують увагу на його зовнішніх атрибутах. Діти часто сприймають навчання як засіб для досягнення високих оцінок або отримання документа про освіту. Традиційні методи в закладі освіти: контроль, жорстка регламентація та стандартизація сприяють формуванню зовнішньої мотивації. Крім того, ці методи нерідко підтримуються батьками, які заохочують дітей до досягнення високих балів будь-яким способом, а не за справжні успіхи в навчанні. У результаті отримується підміна мотивації до навчання.

Натомість внутрішня мотивація пов'язана із самим процесом навчання з набуттям знань і тими психічними процесами, які відбуваються в особистості. Вона є прагненням до діяльності за рахунок самого процесу, де нагорода міститься в задоволенні від неї. Внутрішньо-мотивована поведінка завжди є результатом свідомого або несвідомого вибору, а не просто реакцією на зовнішні стимули [6, с. 117].

Аналізуючи вагомні наукові дослідження, можна виділити п'ять рівнів навчальної мотивації учнів на уроках:

1. Перший рівень – високий рівень навчальної мотивації. Учні з таким рівнем мають добре (а якщо й дуже добре) розвинений пізнавальний мотив і прагнуть максимально успішно змінити не тільки всі завдання, але й дотримуватися шкільних вимог та інструкцій вчителя. Це відповідальні та сумлінні школярі, які глибоко переживають можливості невдачі.

2. Другий рівень – достатній рівень навчальної мотивації. Школярі здатні задовільно справлятися з навчальною діяльністю і проявляти пізнавальний інтерес. У порівнянні з учнями першого рівня мотивації, вони швидше сприймають незадовільні оцінки, демонструють нестабільну увагу, а їхня налаштованість на навчання може впливати від активного інтересу до пасивного ставлення. Цей рівень мотивації підтверджується середньою нормою.

3. Третій рівень – позитивне ставлення до школи, але інтерес таких учнів більше зосереджений на позанавчальних аспектах. Вони добре почуваються у шкільному середовищі, хоча спілкуються з друзями та вчителями, їм подобається сама роль учня, наявність красивого портфеля, олівців, пеналу, зошитів. Однак пізнавальні мотиви в них розвинені недостатньо, тому освітній процес їх не приваблює.

4. Четвертий рівень – низька шкільна мотивація. Такі учні неохоче відвідують школу, часто хочуть пропустити заняття, на уроках займаються сторонніми справами чи граються. Вони мають труднощі в навчанні та важко адаптуються до шкільного середовища.

5. П'ятий рівень – мають негативне ставлення до школи та ознаки шкільної дезадаптації. Учні цього рівня не лише відчувають труднощі в навчанні, але й стикаються з проблемами у спілкуванні з однокласниками та вчителями. Школу вони часто сприймають, як вороже середовище. У деяких випадках можуть проявлятися агресивна поведінка, відмови від виконання завдань та встановлених норм і правил. У таких дітей зрідка спостерігаються нервово-психічні порушення [5, с. 138].

Навчальна мотивація формується під впливом низки конкретних чинників. По-перше – вона залежить від освітньої системи та закладу, в якому розвивається навчання. По-друге – важливу роль відіграє організація освітнього процесу. По-третє – мотивація вступу, індивідуальні особливості школяра, такі як вік, стать, рівень інтелектуального розвитку, здатності, самооцінка, взаємодія з однокласниками тощо. По-четверте – вагомий вплив має особистісні якості педагога, зокрема ставлення до навчання та до навчального процесу. П'ятим фактором є особливості самого навчального предмета [1, с. 86]

Причини зниження мотивації молодших школярів до навчання включають такі аспекти:

- ставлення учня до вчителя;
- ставлення вчителя до учня;
- особиста важливість навчального предмета;
- рівень інтелектуального розвитку учня;
- ефективність навчальної діяльності;
- незрозумілість мети навчання;
- страх перед школою [1, с. 87].

У сучасного вчителя початкових класів є чимало інноваційних методів для формування позитивної мотивації учнів. Для розвитку зацікавленості в навчально-пізнавальній діяльності вчителі можуть:

- підбирати цікаву інформацію та завдання, що стимулюють;
- створювати позитивні почуття;
- організовувати серію успіху для кожного школяра;
- будувати відносини з учнями на основі ситуацій успіху та різних стимулюючих методів;
- урізноманітнювати методи і прийоми роботи;
- визначати оптимальну складність завдань, враховувати індивідуальні можливості учнів;

- використовувати пізнавальні ігри, обговорення, створювати проблемні ситуації для спільного або самостійного їх розв'язання;
- надавати конструктивну підтримку при виявленні труднощів;
- залучати учнів до спільної діяльності через парні та групові форми роботи;
- заохочувати прояви допитливості [3, с. 58].

Отже, мотивація до навчання є одним із ключових елементів успішного освітнього процесу, що значною мірою впливає на інтелектуальний розвиток та особистісне становлення учнів. Залежно від рівня навчальної мотивації, школярі демонструють різну активність, пізнавальний інтерес та ставлення до навчальної діяльності, що потребує від педагогів гнучкого підходу та врахування індивідуальних особливостей. Ефективне формування мотиваційної сфери можливо лише за умови організації освітнього процесу з акцентом на вікові та психологічні особливості учнів, з урахуванням їх індивідуальних потреб та вподобань.

Сучасний учитель має можливість використовувати різноманітні інноваційні методи, які сприяють розвитку позитивного ставлення до навчання, зокрема, через цікаві завдання, підтримку ситуацій успіху, залучення до спільної роботи та створення умов для самостійного вирішення проблеми. Забезпечення конструктивного підходу до розвитку мотиваційної сфери не лише завдяки навчальній успішності, а й формує підґрунтя для самореалізації та успіху у майбутніх учнів.

### Література

1. Воронова Н.А. Мотивація навчальної діяльності молодших школярів. С. 86-88.
2. Ємельяненко А.Л., Снагощенко В.В., Формування мотивації до навчальної діяльності на уроках історії. *«Теорія та методика навчання суспільних дисциплін» : науково-педагогічний журнал*. Вип. 3. СумДПУ ім. А.С.Макаренка, 2016. С. 94.
3. Кузьма-Качур М. І., Горват М. В., Савко С. Л. Мотивація як чинник успішного формування природознавчої компетентності молодших школярів у процесі навчально-пізнавальної діяльності. *Міжнародний науковий журнал «ОСВІТА І НАУКА»*. Випуск 1(30), 2021 р. С. 58.
4. Маляр Л. В., Ваколя З. М., Особливості мотивації учнів до навчальної діяльності. *Науковий часопис НПУ імені М. П. Драгоманова*. Серія 5. Педагогічні науки: реалії та перспективи. Випуск 82. 2021 р. С. 103.
5. Роміцина Л. В. Стратегії формування навчальної мотивації учнів на уроках математики в умовах реформи «Нова українська школа». *«Педагогіка формування творчої особистості у вищій і загальноосвітній школах»*. 2022 р. № 84. С. 138.
6. Шерстюк С. О. Формування в учнів мотивації до засвоєння технічних знань в процесі вивчення фізики. *Науковий часопис НПУ імені М. П. Драгоманова*. Серія 3. Фізика і математика у вищій і середній школі. С. 117.

УДК 37.02

## СИТУАТИВНО-РОЛЬОВІ ВПРАВИ ДЛЯ ФОРМУВАННЯ ГРОМАДЯНСЬКИХ КОМПЕТЕНТНОСТЕЙ УЧНІВ ПОЧАТКОВИХ КЛАСІВ

**Пантеліснко Аліна**, здобувачка другого (магістерського) рівня вищої освіти факультету педагогіки, психології, соціальної роботи та мистецтв.

Науковий керівник – канд. пед. наук, доц. **Гордіснко Т. В.**, кафедра педагогіки, початкової освіти, психології та менеджменту.

*Стаття присвячена використанню ситуативно-рольових вправ для формування громадянських компетентностей учнів початкових класів. Досліджено ефективні методи використання рольових ігор та ситуаційних вправ як інструментів розвитку соціальних навичок та вмінь у молодших школярів. Результати дослідження показують позитивний вплив такого підходу на формування громадянської свідомості учнів.*

**Ключові слова:** *ситуативно-рольові вправи, громадянські компетентності, соціальні навички, рольові ігри, громадянська свідомість, методи навчання.*

Актуальність статті полягає в необхідності розвитку цих компетентностей у молодших школярів. В сучасному світі важливо формувати у дітей здатність розуміти та поважати різноманітні точки зору, брати активну участь у громадському житті та робити свідомі громадянські вибори. Ситуативно-рольові вправи є ефективним методом, який допомагає дітям розвивати спроможності спілкування, розуміння соціальних ситуацій та прийняття рішень. Такий підхід допомагає виховувати в учнів відповідальність, терпимість та готовність до співпраці з оточуючими.

**Мета статті** полягає у дослідженні ефективності ситуативно-рольових вправ у формуванні громадянських компетентностей учнів початкових класів.

Деякі конкретні ситуативно-рольові вправи, які можна використовувати для формування громадянських компетентностей учнів початкових класів, включають:

1. **Рольові ігри**, де діти можуть відігравати різні ролі в сценаріях про взаємодію з іншими людьми та вирішення конфліктів. Українські науковці, які досліджували питання рольових ігор як методу навчання, включають професора Олександра Жуковського та доктора Оксану Павлюк.

Рольові ігри, як метод навчання, можуть бути дуже ефективними для стимулювання творчості, співпраці та розвитку соціальних навичок у учнів. Учасники рольових ігор приймають вмістові ролі, що дозволяє їм взаємодіяти у вигаданому контексті і вирішувати проблеми, що виникають.

Цей метод навчання сприяє розвитку комунікативних навичок, вмінню співпрацювати в групі, приймати рішення та використовувати творче мислення для знаходження рішень. Рольові ігри можуть бути використані у різних предметах навчання, від літератури до історії або навіть науки.

Для учнів цей метод навчання може бути веселим та захопливим способом засвоєння знань, а також сприяти їхньому розвитку як особистостей. Все це робить рольові ігри корисним інструментом для вчителів у процесі навчання.

Звісно, ось деякі ігри, які можна використовувати для формування громадянських компетентностей учнів початкових класів:

"*Мер Дитячого містечка*" – учні можуть грати роль мера та мешканців містечка, вирішуючи різноманітні проблеми та приймаючи узгоджені рішення для благополуччя всіх.

"*Судова справа*" – учні можуть відтворювати ситуації конфліктів та спробувати знайти компромісні рішення через обговорення та діалог.

"*Екологічний детектив*" – учні можуть грати роль ведучого розслідування з питань природоохоронних проблем та пропонувати дієві заходи для їх вирішення [1, с.290].

2. **Симуляції**, де учні можуть відтворити справжні ситуації з життя, такі як обговорення важливих тем про толерантність та співпрацю. Метод симуляції для учнів початкових класів в освітньому процесі – це підхід, що дозволяє дітям відтворити реальні життєві ситуації через рольові ігри, імітацію та інші методи. Це допомагає дітям сприймати навчальний матеріал більш живо та зрозуміло, розвиваючи їхні навички спілкування, творчості та розв'язання проблем.

Учні можуть, наприклад, під час симуляції відтворити ролі різних професій (лікар, вчитель, пожежник тощо) або ситуацій з повсякденного життя (сім'я, робота в команді, покупки в магазині). Це дозволяє дітям відчувати себе в різних реальних контекстах, розвиваючи їхні соціальні та емоційні навички.

Метод симуляції також сприяє активізації пізнавальної активності учнів, посиленню їхньої зацікавленості та мотивації в навчанні. Він дозволяє здійснювати більш інтерактивні та захоплюючі уроки, сприяючи кращому засвоєнню матеріалу [2, с.183].

Загалом, метод симуляції в освітньому процесі для учнів початкових класів є важливим інструментом, який сприяє глибшому розумінню та зацікавленості учнів у навчанні.

*Назва:* Гра-симуляція «Помічники спільноти»

*Мета:* допомогти учням зрозуміти ролі та обов'язки різних помічників у громаді.

*Опис:* розділіть учнів на малі групи та призначте кожній групі різні ролі помічника в громаді (наприклад, пожежника, офіцера поліції, лікаря, учителя тощо). Забезпечте їх реквізитом і костюмами, пов'язаними з призначеною для них роллю. Потім кожна група повинна буде придумати коротку сценку або сценарій, у якому вони розіграють типовий день із життя свого помічника в громаді. Заохочуйте студентів думати про те, як обраний ними помічник спільноти взаємодіє з іншими та який внесок вони роблять у суспільство.

*Переваги:* Ця діяльність не тільки допоможе учням зрозуміти важливість різних помічників у громаді, але й покращить їхні навички спілкування та командної роботи. Це також дозволить їм проявити творчість і використовувати свою уяву, щоб втілити свої сценарії в життя.

3. **Групові дискусії** про актуальні проблеми суспільства, що допомагають дітям розвивати власні думки та вміння слухати інших.

Метод групових дискусій – це спосіб організації обговорення певної теми або проблеми у групі людей. Учасники взаємодіють один з одним, висловлюють свої думки, ідеї, аргументують свою позицію, діляться своїми досвідами та знаннями. Цей метод сприяє обміну інформацією, розвитку критичного мислення, виробленню консенсусу або виявленню різноманітності поглядів. Групові дискусії можуть бути конструктивним інструментом для вирішення складних питань, вироблення планів дії або формування нових ідей [1, с. 290].

Групові дискусії з учнями початкових класів НУШ щодо громадянських компетентностей можуть включати такі теми, як:

- Взаємодія з оточуючим світом: обговорення природних ресурсів, екології та важливості їх охорони.
- Демократія та права людини: обговорення основних прав та обов'язків громадян, рівності та справедливості.
- Міжкультурна взаємодія: сприяння толерантності, взаєморозумінню та поваги до інших культур.
- Волонтерство та громадська активність: стимулювання взаємодопомоги та соціальної відповідальності.

Ці дискусії можуть допомогти учням розвивати критичне мислення, емпатію та уміння вирішувати конфлікти в мирний спосіб.

**4. Вправи на розвиток співробітництва та командної роботи,** де учні вчаться працювати разом для досягнення спільної мети.

Успішна командна робота та співробітництво грають ключову роль у навчанні у початковій школі. В цьому віці діти починають розвивати важливі навички спільної роботи, які в подальшому стануть основою їх успіху як учнів та майбутніх професіоналів.

Співробітництво в початковій школі допомагає дітям вчитися взаємодіяти з іншими, вирішувати проблеми разом, розвивати креативність та критичне мислення. Колективне вирішення завдань сприяє розвитку комунікативних навичок, вмінню слухати та висловлювати свої думки, а також вчить дітей робити компроміси та брати на себе відповідальність за спільні результати [1, с.291].

Одним з ключових аспектів співробітництва є розуміння різниці унікальних здібностей та потенціалу кожного учасника команди. Вчителі у початковій школі важливо стимулювати кожного учня до участі, підштовхуючи їх до активного співробітництва та взаємодії.

Важливо враховувати, що успішна командна робота в початковій школі залежить від підтримки та керівництва вчителя. Вчителі повинні створювати відповідні умови для співпраці, розвивати навички ефективного спілкування та розв'язання конфліктів у команді.

Співробітництво та командна робота в початковій школі не лише сприяють академічному розвитку дітей, але й сприяють їхньому соціальному та емоційному зростанню. Посилення співробітництва в початковій школі відкриває дітям нові можливості для взаємодії та спільного досягнення успіху, що є важливою складовою їхнього загального розвитку.

Ці вправи допоможуть учням розуміти важливі цінності та принципи громадянського суспільства, розвивати емпатію та вміння співпрацювати з іншими.

Пропонуємо до розгляду кілька ідей ситуативно-рольових вправ, які можуть бути використані для розвитку громадянських компетентностей учнів початкових класів:

- Гра "Мер дня": учні можуть чергуватися бути "мером" і приймати вигадані рішення для свого класу, вирішувати проблеми та обговорювати ідеї з іншими " мешканцями" класу.
- Рольова гра "Суд у школі": учні можуть виконувати ролі суддів, прокурорів, адвокатів та свідків для вирішення вигаданих конфліктів у шкільному середовищі.
- Гра "Магазин": учні можуть підрозігрувати сценарії покупок, обговорювати правила поведінки в магазині, використовувати гроші та взаємодіяти з продавцем.
- Ситуативна вправа "Екскурсія містом": учні можуть представляти себе як туристів, які досліджують місто та його культурні пам'ятки, роблять спільні рішення і плани маршруту [3, с.283].

Ці вправи допоможуть учням розвивати співпрацю, комунікацію, вміння робити вибір та приймати рішення, що є важливими складовими громадянських компетентностей.

За результатами статті можна зробити такі висновки:

- Ситуативно-рольові вправи є ефективним інструментом для формування громадянських компетентностей учнів початкових класів, оскільки дозволяють школярам відчувати себе частинкою суспільства та розвивати навички співпраці, комунікації та вирішення конфліктів.
- Проведення ситуативно-рольових вправ сприяє активізації пізнавальної діяльності учнів та розвитку їх критичного мислення, оскільки дозволяє їм самостійно розглядати різні життєві ситуації та шукати оптимальні рішення.
- Важливо надати вчителям методичну підтримку та підготовку для успішної реалізації ситуативно-рольових вправ у навчальному процесі, оскільки це вимагає ретельної планування, контролю за процесом та аналізу результатів.

Отже, впровадження ситуативно-рольових вправ у навчальний процес початкових класів сприятиме не лише формуванню громадянських компетентностей, а й розвитку ключових навичок учнів, необхідних для успішної соціалізації у майбутньому.

### Література

1. Гордієнко Т. В. Процес колективної взаємодії як засіб розвитку громадянських компетентностей здобувачів початкової освіти. *Вісник Глухівського національного педагогічного університету імені*

Олександра Довженка. Наукове видання. Збірник наукових праць «Педагогічні науки». Випуск 1 (51), 2023 с. 288-293

2. Гордієнко Т.В. Використання прийомів реалізації діяльнісного підходу в початковій школі на уроках «Я досліджую світ». *Вісник Глухівського національного педагогічного університету імені Олександра Довженка. Наукове видання. Збірник наукових праць «Педагогічні науки»*. Випуск 3 (50), 2022. Частина 1 (2022) с.180-186.

3. Дубровська Л.О., Дубровський В.Л., Гордієнко Т.В. Формування громадянських компетентностей молодших школярів на інтегрованих уроках математики *Актуальні питання гуманітарних наук: міжвузівський збірник наукових праць молодих вчених Дрогобицького державного педагогічного університету імені Івана Франка* / [редактори-упорядники М. Пантюк, А. Душний, І. Зимомря]. Дрогобич: Видавничий дім «Гельветика», 2021. Вип. 42. Том 1. с.280-285.

УДК 159.922-053.9:364.658

## ПОКРАЩЕННЯ ЖИТТЄВИХ СЕНСІВ У ЛЮДЕЙ ПОХИЛОГО ВІКУ: МЕТОДИЧНІ РЕКОМЕНДАЦІЇ

**Пантюх Тетяна**, здобувачка другого (магістерського) рівня вищої освіти факультету педагогіки, психології, соціальної роботи та мистецтв.

Науковий керівник – д-р психол. наук, проф. **Папуча М В.**, кафедра загальної та практичної психології.

*Стаття присвячена методичним рекомендаціям щодо покращення життєвих сенсів у людей похилого віку. Розроблені тренінгові програми та практичні техніки спрямовані на покращення психологічного благополуччя, зміцнення емоційної стійкості та сприяння соціальній активності. Особливу увагу приділено створенню умов для соціальної взаємодії та розвитку позитивного мислення, що сприяє підвищенню якості життя літніх людей.*

**Ключові слова:** «життєві сенси», «похилий вік», «психологічне благополуччя», «методичні рекомендації», «соціальна активність», «емоційна підтримка», «тренінгові програми» «здоров'я», «соціальні зв'язки», «розвиток особистості», «психологічне благополуччя», «соціальне благополуччя», «психологія», «якісне життя».

Сучасний світ стикається з глобальними демографічними змінами, зокрема зі старінням населення. Цей процес викликає численні соціальні, економічні та психологічні виклики, які вимагають ретельного дослідження та розробки ефективних підходів для підтримки літніх людей. Одним із ключових аспектів, які потребують уваги, є зміна життєвих сенсів у похилому віці. Задоволення базових потреб стає недостатнім для підтримки психологічного благополуччя; необхідно забезпечити відчуття значущості й сенсу життя, що сприяє збереженню активності та позитивного світосприйняття.

Літні люди часто зіштовхуються з кризовими ситуаціями, такими як втрата близьких, зниження фізичних можливостей, соціальна ізоляція та зміна соціального статусу. Ці фактори можуть спричинити депресивні стани, тривожність та зниження інтересу до життя. Тому питання підтримки життєвих сенсів стає надзвичайно актуальним, адже саме відчуття власної значущості та цінності є важливим джерелом мотивації і психологічної стійкості у пізньому віці.

З огляду на це, у статті пропонуються методичні рекомендації, спрямовані на покращення життєвих сенсів у літніх людей. Особлива увага приділяється створенню спеціалізованих тренінгових програм та практичних технік, що дозволяють підвищити якість життя через саморозвиток, соціальну активність та зміцнення емоційної стійкості. Програми та рекомендації базуються на сучасних психологічних дослідженнях і враховують індивідуальні потреби кожного учасника, що дозволяє забезпечити комплексний підхід до вирішення проблем літніх людей.[1]

Таким чином, основною метою статті є обґрунтування необхідності створення ефективних програм психологічної підтримки, які сприяють формуванню позитивних життєвих сенсів та забезпечують можливість активного й повноцінного життя навіть у похилому віці.

Метою цієї статті є розробка та представлення методичних рекомендацій, які спрямовані на покращення життєвих сенсів у людей похилого віку, що, у свою чергу, має сприяти підвищенню рівня їхнього психологічного благополуччя, активної соціальної взаємодії та емоційної стійкості. Завдання полягає у створенні практичних підходів, які допоможуть літнім людям подолати психологічні труднощі, адаптуватися до змін у життєвих обставинах та підтримувати інтерес до життя навіть у складних умовах.[2]

Основна ідея полягає в тому, що кожна людина у старшому віці має унікальні потреби та особливості, тому необхідно застосовувати індивідуалізований підхід до формування методик

психологічної підтримки. У статті описуються концептуальні основи тренінгових програм, які створені з метою зміцнення життєвих сенсів і мають комплексний характер. Вони включають різні методи роботи з літніми людьми: від групових занять, що сприяють соціальній взаємодії, до індивідуальних сесій, які дозволяють зосередитися на глибинних психологічних проблемах. Структура таких програм передбачає етапи підготовки, активного впровадження і закріплення отриманих результатів.

Підготовчий етап включає оцінку психологічного стану учасників та визначення їхніх потреб. Це важливий процес, оскільки саме на цьому етапі визначаються найбільш вразливі аспекти психіки літніх людей, які потребують підтримки та корекції. Зокрема, це може бути страх перед майбутнім, відчуття самотності, втрати сенсу життя чи непотрібності у суспільстві. Далі розробляється індивідуальний план, який враховує ці особливості і дозволяє ефективно вирішувати поставлені завдання.

Етап активного впровадження охоплює проведення різноманітних психологічних тренінгів і вправ. Групові заняття націлені на формування підтримуючого соціального середовища, де літні люди можуть обмінюватися досвідом, підтримувати одне одного і спільно шукати нові життєві сенси. Важливу роль відіграють техніки саморефлексії, що дозволяють учасникам глибше усвідомити свої потреби, цілі та мотиви. Під час індивідуальних сесій фахівці допомагають людям похилого віку переосмислити своє минуле, знайти цінність у власному життєвому досвіді та визначити нові напрямки для особистісного розвитку.[3]

Заключний етап передбачає закріплення отриманих навичок і знань. Він спрямований на підтримку досягнутих результатів та інтеграцію нових моделей поведінки у повсякденне життя літніх людей. З цією метою розробляються плани дій, які допомагають продовжувати займатися саморозвитком та соціальною активністю. Також організуються заходи для підтримання контактів між учасниками тренінгів, що сприяє їх подальшій соціальній інтеграції та запобігає почуттю ізоляції.

Таким чином, структура тренінгових програм побудована так, щоб максимально враховувати потреби людей похилого віку і надавати їм необхідні ресурси для підтримки життєвих сенсів, забезпечуючи комплексну психологічну підтримку та збереження емоційного благополуччя.

Методи впровадження розроблених тренінгових програм для покращення життєвих сенсів у людей похилого віку базуються на комплексному підході, який включає різноманітні психотерапевтичні, освітні та соціальні техніки, що спрямовані на зміцнення емоційної стійкості, підвищення рівня соціальної інтеграції та створення умов для активного й усвідомленого життя. Основна мета полягає у створенні ефективних умов, де кожна людина похилого віку може відчувати підтримку, значущість і цінність свого існування.[4]

Першим методом є групові тренінги, які орієнтовані на розвиток почуття спільності та зниження соціальної ізоляції. У ході групових занять учасники мають змогу спілкуватися, ділитися своїми переживаннями, обговорювати життєві труднощі та спільно знаходити рішення. Цей метод дозволяє створити безпечне середовище, в якому кожен учасник може відчувати себе частиною спільноти, знайти підтримку та зміцнити свою самооцінку. Використовуються інтерактивні вправи, такі як рольові ігри, тематичні дискусії та круглі столи, де учасники мають змогу висловлюватися, отримуючи зворотній зв'язок. Таким чином, створюється простір для позитивної взаємодії, що сприяє підвищенню емоційного благополуччя.

Другим методом є індивідуальні психологічні сесії, що орієнтовані на глибоку роботу з особистими переживаннями і проблемами літніх людей. Під час індивідуальних консультацій фахівці-психологи використовують такі техніки, як когнітивно-поведінкова терапія, методи гештальт-терапії та психоаналітичні підходи для допомоги літнім людям в усвідомленні та переосмисленні своїх життєвих цінностей. Особлива увага приділяється підтримці людей у переживанні горя, страху перед майбутнім чи невизначеністю. Психологи допомагають клієнтам знайти внутрішні ресурси для боротьби зі стресом, знижують рівень тривожності та формують позитивні моделі поведінки, які сприяють прийняттю власного життя і збереженню психологічного благополуччя.

Важливим компонентом є методики саморефлексії, що передбачають використання письмових та усних технік для глибокого самопізнання. Учасникам пропонуються щоденники саморефлексії, де вони можуть записувати свої думки, відчуття, мрії та страхи. Виконання таких вправ допомагає літнім людям усвідомити свої внутрішні потреби, переосмислити життєвий досвід і визначити нові сенси, які сприяють їхній самореалізації. Також широко застосовуються техніки візуалізації, де учасники уявляють свої майбутні цілі та кроки для їх досягнення, що допомагає зосередитися на позитивних аспектах життя.[5]

Метод майндфулнес-терапії є ще одним ефективним підходом, спрямованим на розвиток усвідомленості та зниження рівня стресу. Під час занять учасники вчаться звертати увагу на теперішній момент, приймати свої емоції та переживання без осуду чи занепокоєння. Практики глибокого дихання, медитації та прогресивної м'язової релаксації допомагають зменшити фізичне і психічне напруження, покращують якість сну та знижують прояви депресивних станів. Регулярні заняття майндфулнесом



сприяють формуванню навичок емоційної регуляції, що є важливим фактором для збереження стабільного психічного стану у літньому віці.

Ремінісценс-терапія є ефективним методом, який передбачає повернення до приємних спогадів та позитивного життєвого досвіду. Під час таких сесій літнім людям пропонується пригадувати важливі моменти свого життя: дитинство, молодість, перші кроки у професійній кар'єрі або щасливі сімейні події. Це може супроводжуватися переглядом старих фотографій, прослуховуванням улюбленої музики або обговоренням сімейних традицій. Такий підхід сприяє підвищенню самооцінки, викликає приємні емоції та знижує рівень стресу, адже дозволяє відчувати власну значущість і зрозуміти, що життя прожите не даремно.

Методи соціальної активізації передбачають організацію спільних заходів, таких як екскурсії, майстер-класи, волонтерські проєкти чи заняття фізичною активністю, що відповідають фізичним можливостям літніх людей. Участь у таких заходах сприяє зміцненню соціальних зв'язків, підвищенню рівня фізичної активності та створенню відчуття причетності до суспільства. Важливим аспектом є залучення родичів та близьких людей до спільних активностей, що зміцнює сімейні зв'язки та сприяє позитивному емоційному фону.

Таким чином, методи впровадження орієнтовані на створення сприятливих умов для всебічної підтримки літніх людей. Вони допомагають покращити якість їхнього життя, сприяють подоланню психологічних труднощів та стимулюють розвиток нових життєвих сенсів, які є необхідними для активного та повноцінного старіння.

Соціальна активність є одним із ключових чинників, що сприяє покращенню життєвих сенсів та загального психологічного благополуччя літніх людей. Під соціальною активністю розуміється залучення людей похилого віку до різноманітних форм спільної діяльності, що дозволяє їм підтримувати зв'язок із суспільством, залишатися інтегрованими у соціальне середовище та відчувати себе корисними та потрібними. Важливість соціальної активності полягає у тому, що вона знижує ризик соціальної ізоляції та самотності, які часто є супутниками старіння, та сприяє підтримці емоційного і фізичного здоров'я.[6]

Першим важливим напрямком соціальної активності є участь у громадських заходах. Організація культурних, освітніх та розважальних подій для літніх людей дозволяє їм відчувати себе частиною суспільства. Це можуть бути тематичні зустрічі, вистави, екскурсії до музеїв, лекції або майстер-класи з рукоділля чи кулінарії. Такі заходи не тільки стимулюють інтерес до нового та розширюють коло знань, але й сприяють знайомству та встановленню нових соціальних зв'язків. Залучення людей похилого віку до таких активностей дозволяє їм обмінюватися досвідом, ділитися своїми історіями та отримувати позитивні емоції, що знижує рівень стресу та покращує настрій.

Другим важливим аспектом є волонтерська діяльність, яка є потужним інструментом для підтримання відчуття значущості та самореалізації. Літні люди, які мають бажання та фізичну можливість допомагати іншим, можуть долучитися до різних волонтерських проєктів. Це може бути допомога в організації подій для молоді, догляд за дітьми, участь у благодійних заходах або надання підтримки іншим літнім людям, які потребують уваги. Волонтерство сприяє розвитку почуття відповідальності та дає змогу відчувати свою користь для суспільства, що значно підвищує самооцінку та зменшує почуття самотності.

Ще одним важливим компонентом є створення підтримуючих соціальних груп, де літні люди можуть регулярно зустрічатися, обговорювати свої переживання, ділитися досвідом та підтримувати одне одного. Такі групи взаємопідтримки можуть бути організовані на базі центрів соціального обслуговування, релігійних організацій чи місцевих громадських об'єднань. Зустрічі у таких групах дозволяють людям похилого віку розуміти, що вони не самотні у своїх труднощах, знаходити розуміння та емоційну підтримку. Важливим є також те, що такі заходи сприяють формуванню навичок комунікації та міжособистісної взаємодії, що стимулює розвиток соціальної компетентності.[7]

Соціальна активність також включає участь у навчальних програмах та клубах за інтересами. Освіта впродовж життя є потужним стимулом для активності та саморозвитку у похилому віці. Літні люди можуть відвідувати курси з іноземних мов, заняття з комп'ютерної грамотності або клуби за інтересами, такі як літературні гуртки, туристичні секції чи гуртки рукоділля. Ці активності сприяють підтримці когнітивних функцій, допомагають залишатися в курсі сучасних подій та відкривають нові можливості для творчості й самовираження. Важливо, щоб такі програми були адаптовані до потреб і можливостей людей похилого віку, забезпечуючи комфортні умови навчання та доступ до необхідних ресурсів.

Не менш важливою є фізична активність, яка є частиною соціальної активності, особливо коли вона відбувається у групах. Організація занять з легкої гімнастики, йоги, танців чи спільних прогулянок у парках сприяє підтриманню фізичного здоров'я та емоційного благополуччя. Фізичні вправи у компанії однолітків стимулюють вироблення гормонів щастя, підвищують витривалість та зміцнюють серцево-

судинну систему. Спільні заняття допомагають підтримувати мотивацію, створюють відчуття єдності та сприяють утворенню нових дружніх стосунків.

Крім того, важливу роль відіграє збереження сімейних зв'язків. Підтримка контактів із родиною, участь у сімейних заходах та спільне проведення часу з близькими людьми сприяють збереженню емоційної рівноваги. Організація сімейних свят, традиційних вечерь чи простих зустрічей дозволяє літнім людям відчувати себе частиною великої родини, що надає їм сили та впевненість у своїй значущості. Важливо також, щоб члени сім'ї проявляли розуміння та повагу до потреб літніх людей, створюючи для них комфортні умови спілкування та підтримки.

Таким чином, соціальна активність є важливим елементом підтримки психологічного та фізичного благополуччя людей похилого віку. Вона створює можливості для реалізації потенціалу літніх людей, знижує рівень стресу, покращує когнітивні функції та допомагає їм почуватися частиною суспільства. Завдяки комплексному підходу, що поєднує різні форми активності, можна забезпечити гідне та повноцінне життя для людей у похилому віці.[8]

Когнітивна та емоційна підтримка відіграє ключову роль у забезпеченні психологічного благополуччя літніх людей, оскільки з віком у багатьох із них можуть виникати труднощі з пам'яттю, увагою, мисленням, а також емоційні проблеми, пов'язані зі стресом, самотністю чи втратою сенсу життя. Такі форми підтримки допомагають літнім людям зберігати ясність розуму, покращувати емоційний стан та знижувати ризик розвитку когнітивних розладів, таких як деменція чи депресія. Основна мета когнітивної та емоційної підтримки полягає у створенні сприятливих умов для збереження активності розумових процесів, розвитку емоційної стійкості та підтримки психічного здоров'я.

Одним із найбільш ефективних методів когнітивної підтримки є когнітивні тренінги, які спрямовані на розвиток та підтримку розумових функцій. До таких тренінгів належать спеціальні вправи для покращення пам'яті, уваги та мислення. Наприклад, заняття можуть включати завдання на запам'ятовування чисел, слів або віршів, розв'язання головоломок, вирішення логічних задач чи вправи на концентрацію уваги. Такі активності сприяють збереженню когнітивних здібностей, стимулюють роботу мозку та допомагають літнім людям залишатися активними і впевненими у своїх силах. Важливо, щоб ці вправи були адаптовані до можливостей учасників і не викликали у них відчуття перенавантаження або стресу.

Для підтримки когнітивних функцій також використовуються освітні програми, які дають можливість літнім людям дізнаватися нове, вивчати нові навички чи іноземні мови, брати участь у культурних заходах або відвідувати лекції з цікавих для них тем. Навчання протягом усього життя сприяє збереженню активного способу мислення, підвищує інтерес до життя і стимулює мозкову діяльність. Такі програми сприяють не тільки розвитку інтелектуальних здібностей, а й соціальній взаємодії, що також позитивно впливає на емоційний стан літніх людей.

Ще одним важливим аспектом когнітивної підтримки є заняття творчістю. Малювання, музика, рукоділля чи літературна творчість сприяють активації різних ділянок мозку, розвивають уяву та забезпечують задоволення від процесу творення. Участь у творчих заняттях допомагає розслабитися, зняти напругу, покращити настрій та підвищити самооцінку. Крім того, заняття творчістю мають терапевтичний ефект, оскільки допомагають виразити емоції, які важко передати словами.

Емоційна підтримка є не менш важливою складовою, оскільки з віком люди часто зіштовхуються з емоційними труднощами, викликаними втратою близьких, соціальною ізоляцією, змінами у фізичному стані чи зниженням самооцінки. Для забезпечення емоційної підтримки широко використовуються терапевтичні практики, такі як психотерапія, майндфулнес та релаксаційні техніки. Психотерапевтична допомога може включати індивідуальні чи групові сесії, де літні люди мають можливість обговорити свої переживання, отримати підтримку та поради від кваліфікованих психологів. Психотерапія допомагає літнім людям впоратися з переживаннями втрат, прийняти свої емоції та знайти нові життєві цінності.

Майндфулнес (усвідомленість) є ефективним методом емоційної підтримки, який допомагає літнім людям навчитися жити у теперішньому моменті, приймати свої емоції без осуду та знижувати рівень тривожності. Практики майндфулнес включають дихальні вправи, медитації та техніки глибокого розслаблення, які сприяють зняттю стресу, покращують сон і допомагають контролювати негативні думки. Регулярні заняття майндфулнесом розвивають емоційну стійкість і забезпечують відчуття спокою та гармонії.

Терапія спогадами (ремінісценс-терапія) також є важливим методом емоційної підтримки. Під час таких сесій літні люди мають змогу пригадувати приємні моменти свого життя, обговорювати події зі свого минулого, ділитися спогадами з іншими. Така терапія допомагає відчувати свою значущість, знайти сенс у прожитих роках та знизити рівень тривоги. Використання старих фотографій, музики чи знайомих ароматів стимулює позитивні емоції та викликає приємні асоціації, що позитивно впливає на психічний стан учасників.

Крім того, велике значення має емоційна підтримка з боку сім'ї та близьких людей. Важливо, щоб літні люди відчували, що їх люблять і цінують. Родичі можуть надавати підтримку через регулярне спілкування, спільне проведення часу та залучення до сімейних подій. Навіть прості жести уваги, такі як телефонний дзвінок чи відвідини, можуть значно покращити емоційний стан літніх людей і знизити відчуття самотності. Організація сімейних заходів, святкування та підтримка інтересів літніх людей створюють атмосферу любові та прийняття.

Таким чином, когнітивна та емоційна підтримка сприяють збереженню психічного здоров'я, знижують ризик розвитку депресії та деменції, а також забезпечують відчуття повноцінності життя у похилому віці. Завдяки поєднанню різноманітних методів підтримки можна створити умови для активного старіння, де літні люди почуваються захищеними, цінними та залученими до життя суспільства.

### Література

1. Агесв, С. М. Психологічні основи соціальної активності літніх людей. Київ: Видавничий дім "Наукова думка", 2019.
2. Бойко, І. В. Основи геронтопсихології. Харків: Основа, 2017.
3. Верещагіна, Л. А. Старіння і психологічна підтримка: методи і підходи. Львів: Світ, 2020.
4. Дяченко, О. С. Розвиток когнітивних здібностей у похилому віці. Одеса: Південна академія наук, 2018.
5. Зубарев, Ю. М. Емоційна стабільність та здоров'я у старшому віці. Дніпро: Дніпровський університет, 2021.
6. Коломієць, Н. Г. Підтримка психічного здоров'я літніх людей: сучасні підходи. Вінниця: Університетська книга, 2022.
7. Мартинюк, В. П. Соціальна психологія старіння. Чернівці: Рута, 2015.
8. Олійник, А. І. Методи емоційної підтримки літніх людей. Житомир: Полісся, 2020.

УДК 364-053.67:[37.015.31:173.5

## СОЦІАЛЬНО-ПЕДАГОГІЧНИЙ АСПЕКТ ФОРМУВАННЯ УСВІДОМЛЕНОГО БАТЬКІВСТВА ТА МАТЕРИНСТВА УЧНІВСЬКОЇ МОЛОДІ

**Пільчевська Леся**, здобувачка другого (магістерського) рівня вищої освіти факультету педагогіки, психології, соціальної роботи та мистецтв

Науковий керівник – канд. пед. наук, доц. **Хлєбїк С. Р.**, кафедра соціальної педагогіки і соціальної роботи

*У статті розкрито одну з важливих проблем підготовки учнівської молоді до майбутнього сімейного життя та формування в них адекватних уявлень про відповідальне ставлення до батьківства. Визначено основні критерії усвідомленого батьківства та перспективи його формування.*

**Ключові слова:** усвідомлене батьківство, відповідальне ставлення до батьківства, учнівська молодь, соціально-педагогічна робота, системний підхід.

Протягом всього історичного часу сім'я була і залишається найважливішим соціальним інститутом суспільства. Вона відіграє вирішальну роль у процесі розвитку особистості. У міжнародних документах сім'ю визнано основним середовищем і природним осередком суспільства, «колискою демократії». Але батьками не народжується, ними стають. Необхідність зміцнення сім'ї не викликає сьогодні сумнівів, оскільки в ній відбуваються серйозні трансформації, що призводить до низки негативних проявів. Практика не реєстрованих відносин, збільшення кількості молодих людей, які не планують мати дітей або відкладають їхнє народження, збільшення числа неповних сімей – все це є наслідком неусвідомленого та безвідповідального ставлення молоді до питань батьківства. В умовах сучасних викликів, пов'язаних з агресією рф на території нашої держави, ми повинні мотивувати молодь для створення сім'ї і народження дітей, тим самим покращуючи демографію країни.

Чим адекватніше і конкретніше буде сформована система їхніх уявлень про батьківство, чим більш підготовленими будуть молоді люди до виконання ролі батьків, тим вище ймовірність створення повноцінної сім'ї та успішного виховання дітей.

Стаття 51 Конституції України стверджує, що сім'я, дитинство, материнство і батьківство охороняються державою. Влада має сприяти захисту вічних цінностей українського суспільства, приймати закони, які сприятимуть зміцненню сімейних цінностей і принципів, розвивати сімейну

культуру. Натомість сучасні тенденції та ідеали особистих стосунків змінюють саму модель родини та сприяють знищенню традиційних сімейних цінностей [3].

В останні роки теоретики і практики соціально-педагогічної роботи все частіше почали звертатися до формування у молодих людей усвідомленого та відповідального батьківства, починаючи із старшого шкільного віку. Одним із важливих напрямків соціально-педагогічної діяльності в освітніх закладах є підготовка учнівської молоді до їхнього майбутнього сімейного життя та відповідального ставлення до виконання ролі батьків.

Проблема підготовки підліткової молоді до майбутнього батьківства привертає увагу різних науковців, зокрема: соціологів Н. Головатий, В. Думанська; психологів О. Бондарчук, В. Поліщук, Ю. Савченко; соціальних педагогів Т. Алексєєнко, Л. Гридковець, А. Капська, В. Кравець, та ін. [4].

На питаннях формування відповідальної поведінки на різних вікових етапах розвитку особистості акцентують увагу такі вчені, як І. Бех, Ж. Піаже, М. Савчин. Загальні аспекти виховної роботи розглядали А. Алексюк, О. Бартків, А. Капська, О. Кондратюк [1].

Однак проблема виховання усвідомленого і відповідального батьківства в Україні все ще залишається досить актуальною та малорозробленою. Тому метою нашої статті є визначення сутності формування усвідомленого і відповідального батьківства учнівської молоді.

Аналіз соціально-педагогічної літератури дозволив визначити провідні тенденції розвитку батьківства як цілісного соціально-психологічного явища особистості, охарактеризувати фактори, які мають вплив на формування батьківства, для розробки методики формування свідомого батьківства.

Так, Н. Островська під усвідомленим батьківством розуміє усвідомлення особистістю своєї відповідальності за процес зачаття, народження, виховання та розвитку здорової дитини, який базується на формуванні когнітивної, емоційної й поведінкової складових батьківства з метою забезпечення процесу повноцінного розвитку дитини [5].

У свою чергу, Л.Буніна аналізує усвідомлене батьківство як соціально-педагогічне явище, що відображає форму батьківства та включає у себе сукупність батьківських якостей, почуттів, знань та навичок і стосується виховання, навчання, розвитку дитини з метою забезпечення формування здорової та зрілої особистості. Дослідниця стверджує, що усвідомлене батьківство – прояв загальної культури особистості, а також її якісна характеристика, ступінь готовності до виховання. Ми поділяємо думку автора про те, що батьківство має дві складові: по-перше, спрямованість на ефективний та якісний розвиток дитини, як майбутнього члена соціуму, по-друге, необхідність досягнення самими батьками певного рівня соціокультурного розвитку.

Спираючись на думку науковців, ми вважаємо, що формування усвідомленого батьківства є необхідною умовою успішності соціально-педагогічної роботи з учнівською молоддю та адаптації її до мінливих умов життя в сучасному суспільстві.

Процес формування відповідального ставлення до батьківства має здійснюватись на всіх рівнях розвитку особистості: у родинному середовищі, закладах освітньої сфери, соціальними та молодіжними організаціями. Відповідно підбиратися доцільний стиль виховання, відповідний до умов середовища і вікових характеристик особистості. Про це в своїх наукових роботах наголошує В. Кравець [4].

Узагальнивши специфіку діяльності вище зазначених соціальних інститутів, виокремлюємо наступні напрямки їх роботи щодо підготовки молодих людей до відповідального ставлення до подружніх стосунків і відповідальності у виховання дітей:

а) освітній – передбачає інформування здобувачів освіти про важливі аспекти материнства / батьківства;

б) виховний – спрямований на формування психологічної готовності до виховання дитини);

в) оздоровчий – полягає у здійсненні профілактичної роботи щодо збереження та зміцнення репродуктивного здоров'я потенційних батьків.

Н. Вахняк відзначає, що для більшості сучасних молодих людей суттєвими аспектами, які ведуть до усвідомленого батьківства є: ставлення до вагітності; почуття відповідальності за дитину; батьківські установки та очікування; досвід взаємодії з власними батьками; рівень психологічної готовності; рівень освіти батьків; ціннісні орієнтації батьків; педагогічна культура батьків [2].

Слід відзначити, що становлення батьківсько-дитячих стосунків, як дитячо-орієнтованої емоційно-рольової позиції учнівської молоді до самого батьківства, відбувається в процесі соціалізації під впливом соціально-психологічних факторів.

Соціально-психологічними факторами формування батьківства є: макрофактори – урбанізація, освіта і культура, економічний розвиток суспільства. Мезофактори – батьківська сім'я, звичаї, стереотипи, традиції мікросередовища (міста, села тощо). Мікрофактори – цілі подружжя, їх світогляд, цінності, взаємодія у сім'ї, міцність шлюбу, обов'язки і відповідальності в сім'ї, особливості подружніх взаємин, сімейні традиції.

Відзначимо, що батьківська сім'я виступає найпершим суб'єктом формування усвідомленого батьківства, стиль її взаємодії та виховання є моделлю, яку в майбутньому молоді будуть наслідувати у своїй власній сім'ї.

Саме процес забезпечення батьками необхідних умов для повноцінного розвитку, виховання та навчання дітей лежить в основі формування їх ставлення до власної дитини у майбутньому, уявлень та переконань стосовно себе у батьківській ролі, які реалізуються в усіх проявах поведінкового аспекту батьківства.

Розглядаючи процес формування відповідального ставлення до батьківства, необхідно проаналізувати всю різноманітність зв'язків, що впливають на розвиток ціннісних орієнтацій, батьківських почуттів, позиції та установок молоді людини. Це дозволяє кваліфіковано керувати виховним соціально-педагогічним процесом.

Соціально-педагогічний процес це – цілеспрямований, цілісний, безперервний шлях формування відповідального ставлення до батьківства та передбачає творчий характер взаємодії всіх суб'єктів виховного процесу та включає системний підхід.

Беручи до уваги позицію науковців В. Андрущенко, С. Гончаренко, системний підхід у підготовці учнівської молоді до виконання батьківських функцій, вбачаємо в цілісності навчально-методичної та виховної систем формування відповідального батьківства, взаємозв'язку і взаємозумовленості всіх її компонентів (мети, завдань, принципів, змісту, методів, форм, результатів і факторів, які впливають на цей процес), поетапність здійснення формувального впливу на розвиток відповідальної особистості.

Мета, яка полягає у створенні сприятливих умов для формування відповідального ставлення до батьківства учнівської молоді, в умовах освітніх закладів та забезпеченні їх системою соціальних знань про: сім'ю, батьківство, батьківську компетентність тощо. Формування сімейних, соціальних, суспільних, духовних, інтелектуальних, фізичних цінностей та якостей відповідальності, любові, активності, толерантності та ефективної взаємодії в сім'ї, прогнозування наслідків власної поведінки в сім'ї, самоуправління, досягнення в майбутньому сімейного успіху.

Подальші деталі цієї мети відображено в наступних завданнях, які вважаються пріоритетними:

- визнання цінності сім'ї та батьківсько-дитячих стосунків у житті;
- знання батьківських прав та обов'язків;
- розуміння природи батьківства та відповідального батьківства;
- формування відповідального ставлення до ролі тата і матері та усвідомлення ролі батьків;
- формування культури поведінки та спілкування між юнаками та дівчатами та потенційними наслідками.

З метою формування навичок усвідомленого батьківства використовується ряд форм та методів. Серед форм найпоширеніших є: індивідуальні (етична бесіда, консультація, інформування, листування); групові (тренінг, семінар, тести, відео лекторії, конкурси, вікторини та ін); масові (тематичні дні, тижні, акції, вечори, конференції та ін). Одним із основних засобів згуртування учнівської молоді є організація їх спільної діяльності і збагачення досвіду міжстатевого спілкування, серед яких: спільні трудові справи, громадська діяльність, робота в гуртках, секціях, екскурсії, походи; організація свят, тематичних вечорів.

Слід відзначити, що становлення батьківсько-дитячих стосунків, як дитячо-орієнтованої емоційно-рольової позиції учнівської молоді до самого батьківства, відбувається в процесі соціалізації під впливом соціально-психологічних факторів.

Соціально-психологічними факторами формування батьківства є: макрофактори – урбанізація, освіта і культура, економічний розвиток суспільства. Мезофактори – батьківська сім'я, звичаї, стереотипи, традиції мікросередовища (міста, села тощо). Мікрофактори – цілі подружжя, їх світогляд, цінності, взаємодія у сім'ї, міцність шлюбу, обов'язки і відповідальності в сім'ї, особливості подружніх взаємин, сімейні традиції.

Відзначимо, що батьківська сім'я виступає найпершим суб'єктом формування усвідомленого батьківства, стиль її взаємодії та виховання є моделлю, яку в майбутньому молоді будуть наслідувати у своїй власній сім'ї.

Отже, відповідальне ставлення до майбутнього батьківства зумовлює готовність самостійно розв'язувати завдання, пов'язані із сімейним життям, планування сім'ї і народженням дітей, оцінювати результати власної діяльності згідно з вимогами суспільства.

На основі вище викладеного можна зробити наступні висновки: формування усвідомленого батьківства є актуальною проблемою соціально-педагогічної роботи, яка має бути спрямована на вироблення в учнівської молоді таких раціональних установок: розуміння сутності поняття усвідомлене батьківство, сімейних цінностей, батьківських функцій, розуміння етико-психологічних, економічних, соціальних засад розвитку шлюбно-сімейних відносин. Відповідальне батьківство тільки з вмінням любити дитину стає усвідомленим. Але воно є першоосновою для формування усвідомленого батьківства – засвоєння нових знань, цінностей, вмінь тощо.

Ефективність системи соціально-педагогічної роботи з формування усвідомленого ставлення до батьківства залежить від дієвості кожного з компонентів і компетентності суб'єктів, покликаних організувати та здійснювати цю роботу.

### Література

1. Бех І. Д. Соціальне виховання: від витоків до сучасного контексту // Науковий часопис. Національного педагогічного університету імені М. П. Драгоманова. Серія 11: Соціальна робота. Соціальна педагогіка. 2018. Вип. 24(1). С. 3-8.
2. Вахняк Н. В. Сучасні підходи до формування культури батьківства у взаємодії дошкільного навчального закладу з молодією сім'єю. *Педагогіка вищої та середньої школи*. 2013. Вип. 37. С. 262-265.
3. Ганкевич О. М. Поняття батьківства та материнства у сімейно-правовій доктрині. *Актуальні проблеми вдосконалення чинного законодавства України*. 2014. Вип. 36. С. 89-99.
4. Кравець В. П. Демографічні аспекти дошлюбної підготовки учнівської молоді Science, innovations and education: problems and prospects : Proceedings of the 1st International scientific and practical conference. (Tokyo, Japan August 18-20, 2021). Tokyo : CPN Publishing Group, 2021. P. 277286.
5. Островська Н. О. Усвідомлене батьківство молоді як основа гармонійного розвитку дитини у сім'ї. *Збірник наукових праць Хмельницького інституту соціальних технологій Університету "Україна"*. 2015. № 10. С. 57.
6. Хархан Г. Підготовка старшокласників до сімейного життя : тренінги / упоряд. В. Снігульська. Київ : Видавнича група «Шкільний світ». 2015. 136 с.

УДК 364.4-053.6:[316.613.43:004

### ВИНИКНЕННЯ КІБЕРБУЛІНГУ В УЧНІВСЬКОМУ СЕРЕДОВИЩІ ТА ЙОГО НАСЛІДКИ

**Подолько Анастасія**, здобувачка першого (бакалаврського) рівня вищої освіти 4 курсу факультету педагогіки, психології, соціальної роботи та мистецтв.

Науковий керівник – канд. пед. наук, доц. **Останіна Н. С.**, кафедра соціальної педагогіки і соціальної роботи.

*У даній статті розглядається проблема виникнення кібербулінгу в учнівському середовищі, його причини та наслідки для психічного і емоційного здоров'я молоді. Здійснено аналіз впливу цифрових технологій та соціальних медіа на поведінку певних категорій учнівської молоді, а також визначено соціокультурні фактори, що сприяють агресії в онлайн-просторі. Автор статті підкреслює важливість усвідомлення масштабів явища кібербулінгу, його негативних наслідків (таких як депресія, тривожність, соціальна ізоляція), а також необхідність розробки ефективних стратегій попередження ризиків емоційного виснаження випадкових жертв.*

**Ключові слова:** кібербулінг, учнівська молодь, булінг, онлайн-простір.

**Постановка проблеми.** В останні десятиліття розвиток інформаційних технологій і широке поширення інтернету призвели до значних змін у соціальних взаємодіях, особливо серед учнівської молоді. Кібербулінг, як нова форма агресії, що реалізується через цифрові платформи, став серйозною соціальною проблемою, яка потребує термінового вивчення та вирішення. Саме представники учнівської молоді, які активно користуються соціальними мережами, чатами та іншими онлайн-ресурсами, стають як жертвами, так і агресорами в контексті кібербулінгу.

Дослідження показують, що кібербулінг може мати руйнівні наслідки для психічного та емоційного здоров'я підлітків, включаючи депресію, тривожність, зниження самооцінки та навіть суїцидальні думки. Однак, незважаючи на серйозність цієї проблеми, існує недостатня обізнаність серед батьків, педагогів та самих підлітків про її масштаби та наслідки. Крім того, відсутність чітких механізмів реагування на випадки кібербулінгу в навчальних закладах та суспільстві загалом ускладнює ситуацію. Це підкреслює необхідність комплексного підходу до вивчення причин виникнення кібербулінгу, його проявів у підлітковому середовищі та розробки ефективних стратегій для його запобігання та подолання.

Таким чином, проблема кібербулінгу в учнівському середовищі є актуальною і потребує детального дослідження, щоб зрозуміти механізми його виникнення та наслідки фізичних захворювань серед жертв переслідування; а також оптимізувати пошук шляхів безпечного онлайн-середовища для молоді.

**Аналіз сучасної наукової літератури.** Для розробки проблеми істотне значення має те, що теоретичні питання вияву та профілактики кібернасильства (кібербулінгу) висвітлюють у своїх роботах П. Агатстон, О. Баришполець, О. Блискун, Р. Ковальські, Є. Кулик, О. Лапа, С. Лімбер, Л. Найдьонова, М. Робін й інші. У працях Г. Грачова, Л. Пережогіна, О. Черкасенко, Л. Чуприни, Р. Susan, W. Patricia та

ін. наведено значну кількість прикладів того, як люди ховаються за псевдоіменами в інтернеті та вчиняють агресію стосовно інших членів електронної мережі, що й сприяє поширенню такого явища, як кібербулінг.

Аналіз психолого-педагогічної, соціологічної літератури свідчить, що актуальні дані містяться в дослідженнях, проведених протягом останніх років в Європі, Австралії, Канаді та США. Більшою мірою проблема кіберпереслідування розроблена зарубіжними вченими, зокрема канадськими та американськими, у той час як в Україні це явище значно пізніше стало предметом уваги вчених та практиків.

**Метою** статті є визначення поняття кібербулінгу, дослідження причин виникнення цього явища в учнівському середовищі, а також виявлення наслідків інтернет-цькування.

**Виклад основного матеріалу.** Відповідно до визначення UNICEF, кібербулінг – це булінг із застосуванням цифрових технологій. Він може відбуватися в соціальних мережах, платформах обміну повідомленнями (месенджерах), ігрових платформах та мобільних телефонах. Це неодноразова поведінка, спрямована на залякування, провокування гніву чи приниження тих, проти кого він спрямований [5]. Загалом кібербулінг передбачає заподіяння шкоди іншим особам за допомогою інформаційно – комунікаційних технологій. Це може включати надсилання образливих повідомлень (через текстове повідомлення чи Інтернет), публікацію зневажливих коментарів на сайті соціальної мережі, публікацію принизливих зображень або погрози залякування в електронному вигляді [1, с.157]. Психологи виділяють декілька причин, з яких кривдник вдається до кібербулінгу:

- зловмисник хоче відчувати себе могутнім;
- кіберзнущання можуть зробити кривдника популярним;
- кібербулінг компенсує власну низьку самооцінку кривдника;
- «ненавмисний» кібербулінг: особа може не здогадуватись, що причиняє страждання [5].

*Проблеми в емоційній сфері як наслідок кібербулінгу.* Розгляд негативних наслідків кібербулінгу для здоров'я та благополуччя особистості підлітків розпочнемо з окреслення особливостей його впливу на емоційну сферу. Наукові дослідження виявили значний зв'язок між причетністю людини до кібербулінгу та афективними розладами. Наприклад, результати показують, що існує значний зв'язок між кібервіктимізацією та депресією серед підлітків (Wigderson, Lynch, 2019). Зокрема, результати засвідчили, що вищий рівень віктимізації кібербулінгу був пов'язаний з вищим рівнем депресивного афекту. Раскаукас і Штольц ставили підліткам відкриті запитання про негативні наслідки кібербулінгу. Примітно, що 93% кібержертв повідомили про негативні наслідки, причому більшість жертв повідомили про почуття смутку, безнадії та безсилля [3].

Насправді, у нещодавньому американському дослідженні, половина жертв кібербулінгу повідомили, що вони не знали своїх кривдників, тим самим сприяючи підвищенню страху щодо особи кривдників [3, с.7]. Тобто, злочинцем міг бути будь хто, навіть найближчі друзі жертв.

*Суїцидальна поведінка як наслідок кібербулінгу.* Декілька дослідників досліджували зв'язок між причетністю до кібербулінгу та суїцидальною поведінкою підлітків. Цей зв'язок досліджували серед учнівської молоді середньої школи, старшої школи та коледжу. Так, зокрема, результати опитування американських учнів середньої школи засвідчили взаємозв'язок між причетністю до кібербулінгу (як жертви чи кривдника) та суїцидальністю жертви. Результати показали, що як жертви, так і кібербулери частіше думали про самогубство, а також частіше намагалися вчинити самогубство порівняно з їхніми однолітками, які не були причетні до кібербулінгу [2].

*Соматичні наслідки кібербулінгу.* Існує відносно мало досліджень, які вивчали вплив кібербулінгу на фізичне здоров'я підлітків. Проте, ті небагаточисельні дослідження, які були проведені, встановили значний зв'язок між кібербулінгом і психосоматичними проблемами жертв. Наприклад, Ковальський і Лімбер опитали підлітків і виявили, що ті підлітки, які були як жертвами, так і винуватцями кібербулінгу, відчували серйозні форми психологічних (наприклад, тривожність, депресія та суїцидальна поведінка) і фізичних (розлади сну головний біль, поганий апетит і проблеми зі шкірою) проблем зі здоров'ям [2].

*Вчинення кібербулінгу та проблемна поведінка.* Загалом, дослідження, які вивчали вплив кібербулінгу на здоров'я учнівської молоді, показали, що підлітки, які вчинили кібербулінг, частіше проявляли проблемну поведінку, включаючи вищий рівень проактивної та реактивної агресії, пошкодження майна, незаконні дії, вживання психоактивних речовин, правопорушення та суїцидальну поведінку.

Вчинення кібербулінгу було позитивно пов'язане з гіперактивністю, агресією у стосунках, проблемами поведінки, курінням і пияцтвом. Результати нещодавнього дослідження показали, що представники учнівської молоді, які зіткнулися з кібербулінгом, повідомили про більшу кількість соціальних труднощів, а також про вищий рівень стресу, депресії та тривоги порівняно з їхніми однолітками, які не були залучені до жодного виду булінгу (Campbell, Slee, Spears, Butler, 2020).

З іншого боку, вчинення кібербулінгу було пов'язане зі *зниженим рівнем самооцінки* підлітків, самоефективності, просоціальної поведінки в школі. Вчинення кібербулінгу також було пов'язано із *негативними емоціями підлітків* – гнівом, смутком розчаруванням страхом і збентеженням Низький рівень емпатії, підвищений рівень депресії, слабкі емоційні зв'язки з опікунами, менший контроль батьків і частіше застосування дисциплінарних заходів також пов'язують із вчиненням кібербулінгу. Нарешті, винуватці кібербулінгу частіше раціоналізували свою деструктивну поведінку, мінімізуючи вплив, який вони мали на інших. Наприклад, вони з більшою ймовірністю вірили, що їхні знущання не були надто жорстокими і не надто турбували їхніх жертв [3, с.11].

*Переконавання про кібербулінг.* Переконавання підлітків є важливими мотиваторами їхньої поведінки. Нормативні переконавання та ставлення молоді до агресії пов'язані із високою ймовірністю в подальшому демонструвати фізичну агресією, а також агресією у відносинах. Молодь, яка підтримує агресивну поведінку (наприклад, припускає можливість обзивати деяких дітей образливими іменами), значно частіше показує вищий рівень прийняття кібербулінгу порівняно з їхніми однолітками. Виявлено, що учні, які брали участь у кібербулінгу, частіше схвалювали агресивну поведінку [3, с.13].

На додаток до індивідуального ставлення, групове ставлення на рівні класу (хоча з дещо слабшим ефектом) також є прогностичною ознакою кібербулінгу. На рівні класу це свідчить про важливість створення та підтримки позитивного клімату в класі, що відображає шанобливе ставлення до всіх людей. Загалом, профілактична робота в шкільному середовищі є важливою на шляху подолання кібербулінгу.

#### **Висновки і перспективи подальших досліджень у цьому напрямку.**

Отже, кібербулінг постає складним і багато компонентним психологічним феноменом, що негативно впливає на психологічне благополуччя особистості підлітка. Специфіка кібербулінгу проявляється в поєднанні типових форм агресивної поведінки, що поєднуються із закономірностями кібер – простору.

Вважаємо, що основою для проявів булінгу виступають перебування підлітка у позиції жертви та знижений рівень освіти, наявність специфічних установок на агресію та фактів перебування в ситуаціях булінгу в минулому.

Подальші дослідження можуть зосередитися на розробці та оцінці ефективності програм профілактики кібербулінгу, які можуть бути впроваджені в навчальних закладах. Важливо вивчити, які методи навчання та підтримки є найбільш ефективними для підлітків.

Особливо важливим фактором стане те, що дослідження мають зосередитися на ролі батьків і вихователів у запобіганні кібербулінгу. Важливо зрозуміти їх роль, як вони можуть підтримувати підлітків у безпечному підборі та використанні технологій подолання явища. Таким чином, подальші дослідження в цій сфері можуть суттєво сприяти формуванню безпечного онлайн-середовища для учнівської молоді, зменшуючи випадки кібербулінгу та його негативні наслідки.

#### **Література**

1. Надьонова Л.А. Гуманізація стосунків через подолання цькування в шкільній спільноті. *Наук. студії із соц. та політ. психології: Зб. ст. / АПН України, Ін-т соц. та політ. психології.* Київ: Міленіум, 2021. С. 157-166
2. Тітов І.Г., Лавріненко В.А. Чинники прояву кібербулінгу в підлітковому середовищі: теоретичний огляд. *Особистість у віртуальному просторі.* Полтава, 2022. 14 с.
3. Морозюк К.В. Психологічні особливості кібербулінгу як форми віртуальної агресії у підлітків. Київ, 2021. 35 с.
4. ЮНІСЕФ Кібербулінг – що це та як це зупинити? URL: <https://www.unicef.org/ukraine/cyberbullying>
5. Kowalski,RobinM., Limber,SusanP., Agatston, Patricia W. Cyberbullying: bullying in the digital age. Oxford: Blackwell Publishing Ltd, 2008. 218 p.

УДК 37.09 (560)

#### **ТЕНДЕНЦІЇ РОЗВИТКУ ШКІЛЬНОЇ ОСВІТИ В ТУРЕЧЧИНІ**

**Проценко Олена**, здобувачка другого (магістерського) рівня вищої освіти факультету педагогіки, психології, соціальної роботи та мистецтв

Науковий керівник – канд. пед. наук, доц. **Філоненко О. С.** кафедра педагогіки, початкової освіти, психології та менеджменту



*У статті аналізується шкільна освіта в Туреччині, розглянуто основні тенденції, спрямовані на розвиток різнобічно освічених, патріотично налаштованих та конкурентоспроможних на ринку праці громадян.*

**Ключові слова:** освіта, розвиток, виховання.

Освіта в Туреччині має довгу та багату історію, що сягає часів Османської імперії. Однак сучасна система шкільної освіти почала формуватися після проголошення Турецької Республіки у 1923 році. З того часу країна пройшла довгий шлях модернізації та вдосконалення освітньої галузі.

Одним із ключових аспектів розвитку турецької шкільної освіти є її секуляризація. Цей процес, започаткований Мустафою Кемалем Ататюрком, мав на меті відокремити освіту від релігійного впливу та зробити її більш світською та науково орієнтованою [1, с.15].

Теорія і практика зарубіжного досвіду освітнього процесу стали предметом наукового пошуку провідних українських учених Г. Алексевиц, О. Глузман, Т. Кошманової, О. Литовченка, О. Рибак, Л. Пуховської, В. Семілетко, О. Слоньовської, І. Фольфарочною та ін.

Метою статті є розгляд тенденцій розвитку шкільної освіти в Туреччині.

Сучасна система шкільної освіти в Туреччині складається з трьох основних рівнів: початкова школа (İlkokul), середня школа (Ortaokul) та старша школа (Lise). Кожен з цих рівнів має свої особливості та завдання у формуванні освіченої особистості.

Важливою тенденцією розвитку турецької шкільної освіти є впровадження обов'язкової 12-річної освіти. Ця реформа, відома як система "4+4+4", була запроваджена у 2012 році і передбачає 4 роки початкової школи, 4 роки середньої школи та 4 роки старшої школи.

Значна увага в турецькій освітній системі приділяється вивченню іноземних мов, особливо англійської. Це пов'язано з прагненням країни інтегруватися в глобальний освітній простір та підвищити конкурентоспроможність своїх громадян на міжнародному ринку праці.

Інформаційні технології стали невід'ємною частиною освітнього процесу в турецьких школах. Впровадження комп'ютерів, інтерактивних дошок та інших технічних засобів навчання є однією з ключових тенденцій розвитку шкільної освіти в країні.

Важливим аспектом розвитку турецької шкільної освіти є підвищення кваліфікації вчителів. Міністерство національної освіти Туреччини регулярно проводить тренінги та семінари для педагогів, спрямовані на вдосконалення їхніх професійних навичок та ознайомлення з сучасними методиками викладання.

Інклюзивна освіта є ще однією важливою тенденцією в розвитку турецької шкільної системи. Країна докладє значних зусиль для забезпечення рівного доступу до освіти для дітей з особливими потребами та їх інтеграції в загальноосвітні школи.

Оцінювання якості освіти є ключовим елементом розвитку турецької шкільної системи. В країні регулярно проводяться національні тести та іспити, які дозволяють оцінити рівень знань учнів та ефективність освітніх програм [2, с. 26].

Екологічна освіта стає все більш важливою складовою шкільних програм у Туреччині. Це відображає глобальну тенденцію до підвищення екологічної свідомості та відповідальності за навколишнє середовище [4, с. 33].

У турецькій шкільній програмі приділяється значна увага патріотичному вихованню: учні вивчають історію та досягнення національних героїв. Це сприяє формуванню національної ідентичності та поваги до культурних традицій країни у школярів.

Розвиток критичного мислення та творчих здібностей учнів є однією з ключових цілей сучасної турецької освіти. Школи впроваджують інноваційні методики навчання, спрямовані на розвиток цих навичок.

Гендерна рівність в освіті є важливим питанням для Туреччини. Країна докладє зусиль для забезпечення рівного доступу до освіти для дівчат та хлопців, особливо в сільських районах.

Інтеграція біженців та мігрантів в освітню систему є актуальною проблемою для Туреччини. Країна розробляє спеціальні програми та підходи для забезпечення доступу до освіти для дітей з сімей біженців.

Розвиток дистанційної освіти став особливо актуальним в умовах пандемії COVID-19. Туреччина активно впроваджує онлайн-платформи та технології для забезпечення безперервності навчального процесу.

Підвищення автономії шкіл є ще однією тенденцією в турецькій освіті. Це дозволяє навчальним закладам більш гнучко реагувати на потреби своїх учнів та місцевих громад [6, с. 5].

Розвиток міжкультурної освіти є важливим напрямком для Туреччини, яка прагне інтегруватися в європейський освітній простір. Це включає вивчення різних культур та формування толерантності серед учнів [3, с.27].

Таким чином, шкільна освіта в Туреччині знаходиться в процесі постійного розвитку та вдосконалення. Країна прагне створити сучасну, ефективну та інклюзивну освітню систему, яка відповідає як національним потребам, так і міжнародним стандартам. Ці тенденції розвитку відображають прагнення Туреччини забезпечити якісну освіту для всіх своїх громадян та підготувати їх до викликів глобалізованого світу.

### Література

1. Акчай Н. Освітня політика Туреччини в контексті євроінтеграції : монографія. Київ : Інститут педагогіки НАПН України, 2018. 312 с.
2. Бондаренко О. М. Система освіти Туреччини: сучасний стан та перспективи розвитку : навч. посіб. Харків : ХНУ імені В. Н. Каразіна, 2020. 186 с.
3. Коваленко О. Ю. Неперервна педагогічна освіта у Туреччині: стан та тенденції розвитку : монографія. Суми : СумДПУ імені А. С. Макаренка, 2019. 207 с.
4. Сапожников С. В. Система вищої освіти Туреччини в умовах сьогодення : навч. посіб. Дніпро : ДДПУ, 2017. 234 с.
5. Соїлемез М. Реформування загальної середньої освіти в Туреччині у другій половині ХХ – на початку ХХІ століття : дис. ... канд. пед. наук : 13.00.01. Київ, 2018. 259 с.
6. Яковенко Ю. Л. Розвиток освіти в Турецькій Республіці у ХХ – на початку ХХІ століття : монографія. Маріуполь : МДУ, 2021. 298 с.

УДК 373.3.015.31(73)

### ОСОБЛИВОСТІ ВИХОВАННЯ ДІТЕЙ МОЛОДШОГО ШКІЛЬНОГО ВІКУ В США

**Савчин Юлія**, здобувачка другого (магістерського) рівня вищої освіти факультету педагогіки, психології, соціальної роботи та мистецтв

Науковий керівник – канд. пед. наук, доц. **Філоненко О. С.**, кафедра педагогіки, початкової освіти, психології та менеджменту

*У статті розглянуто особливості виховання дітей молодшого шкільного віку в США, включаючи правові аспекти, педагогічні підходи та вплив сучасних тенденцій на формування особистості дитини.*

**Ключові слова:** молодший шкільний вік, освіта, розвиток, виховання.

У сучасному глобалізованому світі відбувається активний обмін інформацією та досвідом, зокрема й у педагогічній сфері. Українська система освіти потребує ефективних реформ, тому зараз надзвичайно важливим є аналіз іноземних напрацювань та інновацій, які будуть корисними для подальшого запровадження. Зокрема, дослідження особливостей виховання дітей молодшого шкільного віку в США, як в одній із провідних країн світу, сприятиме розумінню цього складного й багатогранного процесу.

Маємо на меті розглянути основні особливості виховання дітей у цьому віковому сегменті, включаючи правові аспекти, педагогічні підходи та вплив сучасних тенденцій на формування особистості дитини.

Насамперед варто наголосити, що чинні закони США регулюють права та обов'язки батьків щодо виховання дітей. Вони регламентують відповідальність батьків, які зобов'язані забезпечувати своїх дітей усім необхідним до досягнення ними повноліття (18 років) [4]. Це включає їжу, одяг, житло, медичну допомогу та освіту. Також вони зобов'язані віддавати дітей до школи, дотримуватись шкільних правил і забезпечувати регулярне відвідування навчальних закладів. Важливо зазначити, що закони можуть варіюватися в залежності від штату, оскільки в США немає єдиного державного стандарту освіти. Тим не менш, штати повинні дотримуватись конкретних федеральних вимог і керівних принципів для того, щоб мати право на фінансування з федерального бюджету в межах певних програм [1]. Також існують закони, що захищають дітей від фізичного та емоційного насильства. Дисципліна, насамперед, має на меті навчання, а не покарання. У зв'язку з цим у суспільстві переважає думка, що тілесні покарання є пережитком минулого та ознакою неосвіченості, а дидактичні цілі досягаються через бесіди з дитиною. Виходячи з цього, сформувалось основне правило американської системи виховання: будь-яке покарання має супроводжуватися докладним поясненням його мотивів [1].

Система шкільної освіти в США становить загальнонаціональну мережу навчальних закладів. Батьки здебільшого віддають перевагу безкоштовним державним школам, оскільки їх фінансування та контроль здійснюються на рівнях федеральної, штатової та місцевої влади. До 90% учнів навчаються

саме в державних закладах, адже приватні школи, хоч і забезпечують високий рівень освіти, однак є значно дорожчим варіантом. Деякі батьки також вибирають домашню освіту з релігійних причин, уникаючи навчання, що суперечить їхнім переконанням (наприклад, теорія еволюції) або заради захисту дітей від булінгу чи негативного впливу.

Освітні норми не є частиною американської Конституції і регулюються на рівні окремих штатів, тому державні стандарти освіти і навчальні програми встановлюються на місцевому рівні. Шкільна освіта поділяється на початкову, середню і старшу, де кожен рівень здобувається в окремому навчальному закладі з власним корпусом та викладацьким складом.

Зокрема, початкова школа в США, яку називають Elementary school, охоплює період з першого по п'ятий клас. У цей час діти вивчають письмо, читання, арифметику, а також природничі та суспільні науки [5]. Усі предмети, окрім образотворчого мистецтва, фізкультури і музики, викладає один вчитель. Учні розподіляються по класах на основі результатів тестування IQ, що враховує їхні здібності.

Однією з ключових рис навчання у школах США є інклюзивний підхід, що забезпечує рівні можливості для всіх дітей, незалежно від їхніх фізичних чи психічних особливостей. Законодавство США, зокрема Закон про освіту осіб з обмеженими можливостями (IDEA), вимагає, щоб діти з особливими потребами отримували освіту в загальноосвітніх школах разом зі своїми однолітками. Це сприяє соціалізації та розвитку толерантності у дітей [7].

Американські педагоги акцентують увагу на розвитку критичного мислення та самостійності у дітей. Замість традиційного запам'ятовування фактів, навчальні програми спрямовані на розвиток аналітичних навичок та творчого підходу до вирішення проблем. Це досягається через проєктну діяльність, групову роботу та інтерактивні методи навчання [5].

Сучасні педагогічні підходи в США також включають розвиток емоційного інтелекту. Батьки і вчителі заохочують дітей відкрито висловлювати свої почуття, що сприяє формуванню здорових міжособистісних стосунків. Програми соціально-емоційного навчання (SEL) стали популярними у багатьох школах, оскільки вони допомагають дітям розвивати навички управління емоціями, співчуття та соціальної взаємодії.

Сучасні технології відіграють важливу роль у вихованні дітей. Батьки інтегрують цифрові інструменти у повсякденне життя дитини, використовуючи освітні програми та ігри для розвитку навичок. Однак існує також усвідомлення важливості обмеження часу, проведеного за екранами, щоб запобігти негативним наслідкам для здоров'я дитини. У США використання комп'ютерної техніки стало стандартом для більшості початкових шкіл. З огляду на це освітні заклади винаймають спеціалістів для навчання дітей комп'ютерній грамотності, що відкриває рівні можливості доступу до освіти. Однак важливою є не просто наявність технологій, а їх ефективне використання в освітньому процесі. З цією метою Міністерством освіти США були розроблені програми для підтримки інтеграції технологій у навчальний процес шкіл [3].

Суспільство США є мультикультурним внаслідок імміграції, тому виховання успішного покоління, яке має здатність адаптуватися і просуватися в такому середовищі, починається з дитинства. Впровадження полікультурної освіти починається ще з початкової школи, коли діти найбільш схильні до сприйняття і запам'ятовування нових концепцій та уявлень. З одного боку, батьки заохочують дітей дізнаватися про різні культури через книги, мистецтво та спільноти. Це сприяє формуванню відкритості до різноманітності та поваги до інших культур. Також у школі важливою частиною навчальної діяльності в початкових школах США є читання та переказ оповідань. Розповідь полікультурних історій в цьому контексті є важливим інструментом, який дозволяє дітям краще розуміти особливості різних національностей [2]. Використання якісної мультикультурної літератури сприяє подоланню бар'єрів і допомагає дітям з національних меншин легше адаптуватися до американського суспільства.

Сучасні батьки все більше схиляються до гнучких методів виховання, які дозволяють дітям висловлювати свої думки і почуття. Це включає використання позитивної дисципліни замість покарання, що сприяє формуванню впевненості у собі та самостійності дитини. Здебільшого в США батьки будують та підтримують позитивні й конструктивні стосунки зі своїми дітьми. Така емоційна близькість є ключовою в аспекті виховання, адже дорослі відкрито обговорюють важливі питання, такі як академічна успішність, статеve дозрівання і проблеми з наркотиками. Крім того, серйозні розмови дозволяють батькам проявити інтерес і турботу щодо життя своїх дітей [1].

Важливу роль у вихованні дітей в США також відіграють літні табори. Вони пропонують програми, які не лише забезпечують фізичне оздоровлення, але й фокусуються на моральному та соціальному розвитку. У таборах проводяться активності, що сприяють розвитку командного духу, лідерських якостей і соціальних навичок. Сучасний американський табір має глибоке історичне коріння. В авангарді табірної руху в США стоїть Американська асоціація таборів. Функціонують різні типи таборів, з різною тривалістю змін, різними джерелами фінансування, різної форми власності різними педагогічними програмами. Сьогодні літні дитячі табори США це важлива складова системи безперервної освіти, розкривають оптимальні можливості особистості у сфері оздоровлення та

відпочинку. Американські табори працюють над удосконаленням педагогічних програм, в яких враховуються всі сучасні тенденції розвитку суспільства та сучасні потреби дітей [6].

Отже, педагогічні підходи та сучасні тенденції у вихованні дітей молодшого шкільного віку в США відображають прагнення до створення гармонійного середовища для розвитку особистості дитини. Інклюзивність, акцент на критичному мисленні та емоційному інтелекті, використання технологій і культурна адаптація є основними напрямками, які формують сучасну систему виховання в американському суспільстві.

### Література

1. Безрукова А. Р. Особливості виховання дітей в США. Педагогічні науки: теорія, історія, інноваційні технології. 2015. Т. 3, № 47. С. 54–60. URL: [https://dspace.udpu.edu.ua/bitstream/6789/3220/1/Bezrukova\\_statticonf.pdf](https://dspace.udpu.edu.ua/bitstream/6789/3220/1/Bezrukova_statticonf.pdf) (дата звернення: 20.09.2024).
2. Безух Ю. С. Роль учителя у формуванні полікультурної компетентності молодших школярів США. Науково-педагогічний журнал Івано-Франківського обласного інституту післядипломної освіти «Обрії». 2010. Т. 2, № 31. С. 26–28. URL: [https://elibrary.kubg.edu.ua/id/eprint/2938/1/Bezukh\\_Y\\_Obrii\\_10\\_PI\\_IMMN.pdf](https://elibrary.kubg.edu.ua/id/eprint/2938/1/Bezukh_Y_Obrii_10_PI_IMMN.pdf) (дата звернення: 20.09.2024).
3. Безух Ю. С. Стан сучасної початкової освіти в США. Педагогічні науки: теорія, історія, інноваційні технології. 2010. Т. 6, № 8. С. 87–93. URL: [https://elibrary.kubg.edu.ua/id/eprint/2934/1/Bezukh\\_Y\\_PN\\_10\\_PI\\_IMMN.pdf](https://elibrary.kubg.edu.ua/id/eprint/2934/1/Bezukh_Y_PN_10_PI_IMMN.pdf) (дата звернення: 20.09.2024).
4. Закони про дітей та батьківство у США | USAHello. USAHello. URL: <https://usahello.org/uk/проживання-в-америці/family/батьківство-закони/> (дата звернення: 20.09.2024).
5. Особливості системи освіти в США у 2024 році. Migrant.biz.ua – Робота, міграція, туризм і навчання в країнах світу. URL: <https://migrant.biz.ua/ssha/navchannya-ssha/osoblyvosti-systemy-osvity-v-ssha.html/amp> (дата звернення: 23.09.2024).
6. Філоненко О.С. Особливості підготовки вожатих для організації літнього оздоровлення та відпочинку дітей в США. Вісник Чернігівського національного педагогічного університету імені Т.Г. Шевченка : зб. наук. праць. 2016. Вип. 137. С.180–183.
7. Individuals with Disabilities Education Act (IDEA) : Public Law. URL: <https://sites.ed.gov/idea/about-idea/#IDEA-History> (date of access: 20.09.2024).

УДК 159.9:364.64

## ПСИХОЛОГІЧНІ ОСОБЛИВОСТІ СІМЕЙНИХ СТОСУНКІВ

**Самар Домніка**, здобувачка другого (магістерського) рівня вищої освіти факультету педагогіки, психології, соціальної роботи та мистецтв.

Науковий керівник – канд. психол. наук, доц. **Ковтун А. Ю.**, кафедра загальної та практичної психології.

*Стаття присвячена дослідженню психологічних аспектів сімейних стосунків, які впливають на їх гармонійність, стабільність та функціональність. У роботі розглядаються ключові чинники, що визначають взаємодію між членами сім'ї, такі як емоційна близькість, комунікативні навички, розподіл ролей та обов'язків, а також вплив індивідуальних особливостей на динаміку сімейного життя. Особливу увагу приділено питанням конфліктів у сім'ї, їх попередженню та шляхам ефективного вирішення. Автор аналізує сучасні підходи до підтримки психологічного здоров'я родини, пропонує рекомендації для зміцнення стосунків, а також акцентує на важливості адаптації до зовнішніх соціальних змін. Стаття буде корисною для психологів, педагогів, соціальних працівників та всіх, хто цікавиться питаннями сімейної психології.*

**Ключові слова:** сімейні стосунки, психологія сім'ї, конфлікти у сім'ї, емоційна близькість, комунікація в сім'ї, сімейні ролі, психологічне здоров'я, гармонія в сім'ї, стабільність стосунків, взаємодія в сім'ї.

**Постановка проблеми у загальному вигляді.** Сімейні стосунки є основою соціального розвитку особистості та суспільства в цілому. Проте сучасні тенденції, зокрема вплив швидкого темпу життя, соціальних змін і технологічного прогресу, ускладнюють збереження гармонії у родині. Часті конфлікти, нерівномірний розподіл ролей та нестача емоційної близькості є поширеними викликами, які вимагають уваги фахівців. Поглиблене вивчення психологічних особливостей сімейних стосунків сприятиме розробці ефективних підходів до їх оптимізації.

**Аналіз останніх досліджень і публікацій.** У сфері сімейної психології значний внесок зробили такі вчені, як Є. М. Потапчук, який досліджував динаміку подружніх стосунків і конфліктів, та В. П. Кравець, котрий розробив модель сімейної терапії. Українські дослідники, зокрема М. В. Дживак,

Д. Карпова, М. І. Замелюк, М. А. Козігора та Т. В. Оксенчук, зосереджуються на проблемах адаптації сімей до соціальних змін та збереження психологічного здоров'я родини. Однак питання системного аналізу психологічних механізмів взаємодії у сім'ї, особливо в умовах кризових ситуацій, залишаються актуальними.

**Метою дослідження** є виявлення ключових психологічних чинників, що впливають на динаміку сімейних стосунків.

**Виклад основного матеріалу.** Сімейні стосунки є одним із найважливіших аспектів людського життя, адже саме сім'я виступає основним середовищем для формування особистості, емоційного комфорту та психологічної підтримки. Гармонійність взаємодії між членами сім'ї визначає не лише якість спільного життя, але й здатність кожного з партнерів досягати особистісної та професійної самореалізації. У сучасних умовах соціальних змін, швидкого темпу життя та зовнішнього впливу на сімейну систему зростає необхідність глибокого вивчення психологічних аспектів сімейних відносин для їхнього збереження і зміцнення.

Потапчук Є. М. наголошує на важливості психологічної діагностики шлюбного потенціалу та міжособистісної сумісності партнерів, підкреслюючи, що такі характеристики, як емпатія, відкритість у спілкуванні та емоційна зрілість, є основними чинниками стабільних і гармонійних сімейних стосунків. Автор звертає увагу на необхідність оцінки не лише індивідуальних якостей партнерів, але й їхньої взаємодії як системи, що дозволяє попередити можливі конфлікти у майбутньому [1, с. 12].

Кравець В. П. зазначає, що формування психологічної готовності до сімейного життя має важливе значення ще на етапі юності. Він підкреслює, що особиста зрілість, вміння будувати конструктивну комунікацію та готовність до компромісів є ключовими складовими успішного подружнього життя. Автор також акцентує увагу на необхідності впровадження в освітній процес програм, які сприяють розвитку цих якостей у молоді [2, с. 48].

Дживак М. В. досліджує вплив шлюбно-сімейних відносин на професійну самореалізацію жінок. Автор підкреслює, що підтримка у сім'ї, рівноправний розподіл обов'язків та емоційна взаємоповага сприяють не лише гармонії у стосунках, але й створюють умови для особистісного і професійного розвитку партнерів. У той же час, невирішені конфлікти чи рольові дисбаланси можуть стати перешкодою для самореалізації, особливо для жінок [3, с. 36].

Потапчук Є. та Карпова Д. звертають увагу на важливість психологічної діагностики сімейних ролей, які впливають на моделі поведінки подружжя. Автори зазначають, що нерівномірний розподіл ролей або їх чітко визначена ієрархія можуть викликати напруженість у стосунках. Вони рекомендують працювати над гнучкістю у виконанні ролей, що сприяє гармонії та взаєморозумінню між партнерами [4, с. 29].

Замелюк М. І., Козігора М. А. та Оксенчук Т. В. досліджують вплив сімейних відносин на формування особистості дитини. Вони зазначають, що якість взаємодії між батьками значно впливає на психологічний стан та розвиток дитини. Відсутність емоційної підтримки або конфліктна атмосфера в сім'ї можуть призводити до формування у дитини невпевненості у собі та емоційних проблем. Натомість гармонійні стосунки батьків є прикладом для дитини, що формує у неї моделі здорових міжособистісних відносин у майбутньому [5, с. 258].

Ці дослідження наголошують на важливості взаємоповаги, комунікації та розподілу обов'язків у сім'ї як основи для стабільних і гармонійних стосунків. Водночас вони підкреслюють необхідність системного підходу до розвитку цих якостей як у шлюбі, так і у вихованні дітей.

Для проведення дослідження обрано методику Томаса для визначення стратегій поведінки в конфліктах, котра широко використовується для аналізу міжособистісних стосунків, зокрема у сімейному середовищі. Вона дозволяє визначити, яку стратегію вибирають члени сім'ї для вирішення конфліктів: конкуренцію, співпрацю, компроміс, уникнення або пристосування.

Основними завданнями дослідження є вивчення рівня емоційної близькості між членами сім'ї та його впливу на якість стосунків, оцінка комунікативних навичок у сім'ях і їхнього зв'язку з частотою конфліктів, а також аналіз розподілу ролей і обов'язків та їх впливу на стабільність стосунків. Особливу увагу приділено виявленню ключових проблем у сім'ях, які перебувають у кризі, та пошуку можливих причин цих проблем.

Метою дослідження є виявлення ключових психологічних чинників, що впливають на динаміку сімейних стосунків, і створення практичних рекомендацій для їх гармонізації. Отримані результати дозволять розробити інструменти для покращення комунікації, зниження рівня конфліктності та формування стійкого емоційного клімату в родині.

Для дослідження було залучено 20 сімейних пар (40 осіб) віком від 25 до 50 років зі стажем спільного життя від 3 до 15 років. Учасники відповідали на запитання анкети анонімно, що сприяло більшій відкритості. Кожен учасник заповнював анкету Томаса окремо. В анкеті описано 30 ситуацій, у яких потрібно було обрати варіант поведінки, що найкраще відповідає реальній поведінці учасника в

конфліктній ситуації. Результати оброблялися для виявлення домінуючої стратегії в поведінці кожного учасника.

Стратегія «Конкуренція» передбачає активну боротьбу за власні інтереси навіть за рахунок інтересів інших. У сімейних стосунках вона проявляється через домінування однієї сторони, що може спричиняти напруженість у стосунках. У дослідженні ця стратегія була обрана 20% учасників, переважно чоловіками (рис. 1).

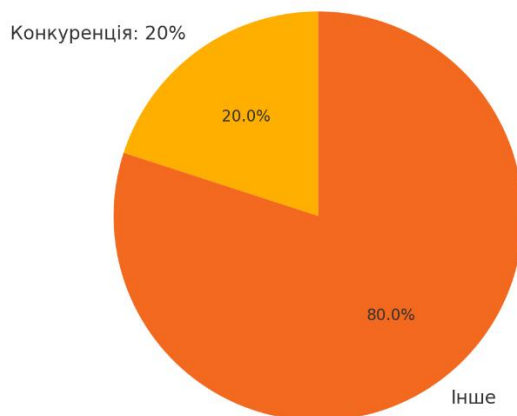

**Рис. 1 Результати для стратегії «Конкуренція»**

Конкуренція частіше зустрічалася у чоловіків, які мають високу відповідальність у професійній сфері. Вони використовують цю стратегію у фінансових питаннях або при розподілі сімейних обов'язків. Такий підхід може бути ефективним у короткостроковій перспективі, однак у довгостроковій – спричиняє конфлікти, знижуючи рівень емоційної близькості між членами сім'ї.

Стратегія «Співпраця» вважається найбільш ефективною стратегією вирішення конфліктів, оскільки вона дозволяє задовольнити інтереси всіх сторін. У нашому дослідженні 35% учасників, переважно жінок, демонстрували схильність до цієї стратегії (рис. 2). Жінки, які обирають співпрацю, активно прагнуть досягти взаєморозуміння та гармонії у стосунках. Такий підхід сприяє зменшенню напруження у родині та вирішенню проблем шляхом спільного пошуку рішень, чим підтверджує, що співпраця є основою для довгострокової стабільності у сімейному житті.

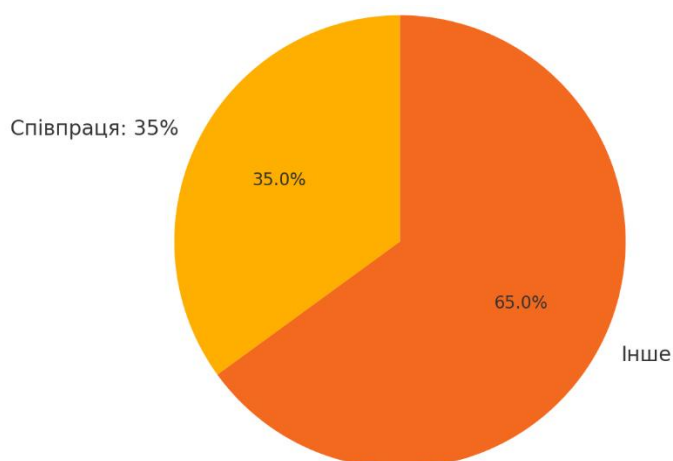

**Рис. 2 Результати для стратегії «Співпраця»**

Компромісна стратегія передбачає готовність до поступок з обох сторін для збереження гармонії у стосунках. У дослідженні 30% учасників незалежно від статі віддавали перевагу компромісу (рис. 3).

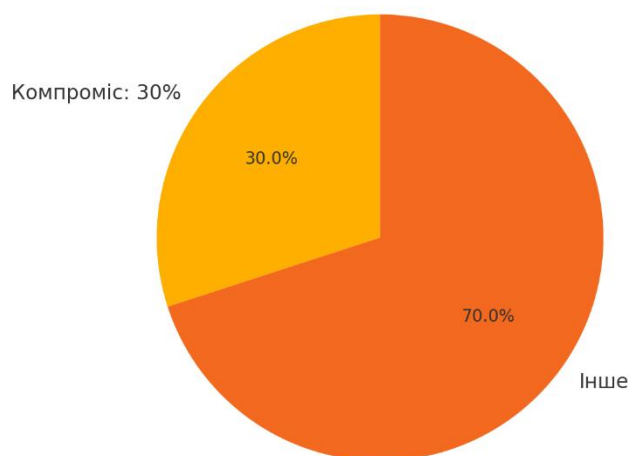

**Рис. 3 Результати для стратегії «Компроміс»**

Компроміс є поширеним у сім'ях, де обидва партнери прагнуть уникнути конфліктів шляхом часткової відмови від власних інтересів. Однак така стратегія може призводити до накопичення незадоволеності, якщо поступки є постійними. Попри це, компроміс залишається ефективним способом вирішення поточних проблем.

Стратегія «Уникнення» передбачає відмову від активного вирішення конфлікту та ухиляння від суперечок. Дану стратегію обрали 10% учасників, переважно жінки, які прагнули уникнути емоційного перевантаження (рис. 4).

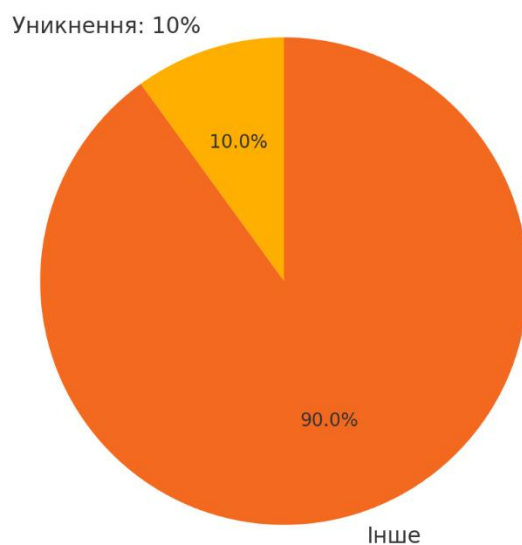

**Рис. 4 Результати для стратегії «Уникнення»**

Попри те, що уникнення може тимчасово знизити напруженість, воно часто призводить до накопичення невирішених питань, що з часом загострює конфлікти. Уникання є більш поширеним серед жінок, які намагаються підтримувати спокійну атмосферу в родині, проте ризикують відчувати емоційне виснаження через відмову від власних потреб.

Стратегія «Пристосування» виражається коли одна сторона поступається власними інтересами задля збереження стосунків. У дослідженні її обрали 5% учасників, переважно жінки (рис. 5). Дана стратегія свідчить про готовність жертвувати власними бажаннями для уникнення конфліктів. Хоча це може створювати ілюзію гармонії, постійне пристосування призводить до незадоволеності у довгостроковій перспективі. Ці результати підкреслюють необхідність розвивати у сім'ях навички відкритої комунікації замість уникання чи пристосування.

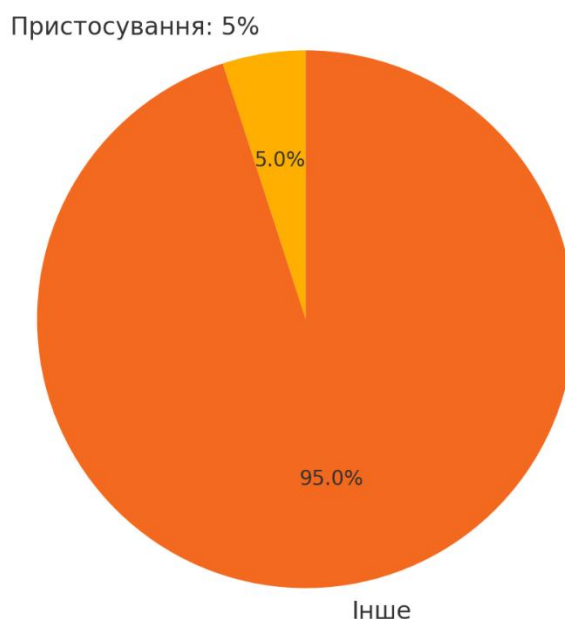

**Рис. 5 Результати стратегії «Пристосування»**

Результати свідчать, що більшість сімей використовують стратегії співпраці або компромісу, що сприяє збереженню гармонії. Проте виявлено групу учасників із домінуючою стратегією уникнення або пристосування, що може стати джерелом накопичення напруження та емоційної дистанції. Чоловіки частіше демонстрували конкуренцію, тоді як жінки були схильні до пристосування або уникнення, що може свідчити про гендерні особливості у підходах до вирішення конфліктів.

У ході дослідження було проаналізовано вплив емоційної близькості, ефективної комунікації та розподілу сімейних ролей на стабільність стосунків. Результати показали, що відсутність відкритого діалогу між членами сім'ї є основною причиною конфліктів. Було встановлено, що спільні сімейні цінності та взаємоповага сприяють гармонії у родині. Дослідження також підкреслює важливість адаптації до зовнішніх викликів, таких як фінансові труднощі чи зміни життєвих умов, через кооперацію та підтримку.

**Висновки і перспективи подальших досліджень.** Сімейні стосунки є багатокомпонентною системою, яка потребує цілісного підходу до аналізу та підтримки. У майбутньому важливо зосередитися на вивченні впливу соціально-економічних факторів та розвитку інструментів для оцінки психологічного клімату в родині.

### Література

1. Потапчук Є. М. Психологічна діагностика шлюбного потенціалу та міжособистісної сумісності з партнером: довідник сімейного психолога. Хмельницький: «PolyLux design print», 2020. 36 с.
2. Кравець В. П. Підготовка учнівської молоді до сімейного життя в Україні XXI століття: стан, тенденції, шляхи вдосконалення: монографія. Тернопіль: ТНПУ ім. В. Гнатюка, 2020. 584 с.
3. Дживак М. В. Шлюбно-сімейні відносини як чинник професійної самореалізації жінок: кваліфікаційна робота на здобуття освітнього ступеня магістр за спеціальністю „053 – психологія”. Тернопіль: ТНТУ, 2023. 85 с.
4. Потапчук Є., Карпова Д. Психологічна діагностика сімейних ролей як моделей поведінки подружжя. Хмельницький: «Polylux design & print», 2021. 52 с.
5. Замелюк М. І, Козігора М. А., Оксенчук Т. В. Вплив сімейних відносин на особистість дитини. Наукові записки. Ред. кол. : В. Ф. Черкасов, В. В. Радул, Н. С. Савченко та ін. Випуск 178. Частина II. Серія: Педагогічні науки. Кропивницький: РВВ ЦДПУ ім. В. Винниченка, 2020. С. 256-258.



## НАПРЯМКИ, ФОРМИ І МЕТОДИ ФОРМУВАННЯ УСВІДОМЛЕНОГО БАТЬКІВСТВА МОЛОДІ ШЛЯХОМ РЕАЛІЗАЦІЇ ПРИНЦИПУ СОЦІАЛЬНОЇ ВЗАЄМОДІЇ

**Сарана Дарина**, здобувачка другого (магістерського) рівня вищої освіти факультету педагогіки, психології, соціальної роботи та мистецтв.

Науковий керівник – канд. пед. наук, доц. **Качалова Т. В.**, кафедра соціальної педагогіки і соціальної роботи

*У даній статті розглянуто напрямки, форми і методи формування усвідомленого батьківства молоді шляхом реалізації принципу соціальної взаємодії. Виділено аспекти у розвитку дітей, на які впливає соціальна взаємодія та усвідомлене батьківство.*

**Ключові слова:** батьківство, усвідомлене батьківство, соціальна взаємодія, молоді батьки.

**Постановка проблеми.** Формування усвідомленого батьківства у молоді в сучасному суспільстві є актуальною соціально-педагогічною проблемою, яка вимагає уваги та системного підходу з боку педагогів, батьків та суспільства в цілому. Для формування усвідомленого батьківства молоді через соціальну взаємодію важливо використовувати різноманітні напрямки, форми і методи. Це може включати створення сприятливого емоційного клімату в сім'ї, розвиток комунікативних навичок, спільні заняття та ігри, які сприяють взаєморозумінню та підтримці. Важливо також надавати батькам можливості для самовдосконалення та навчання новим методам виховання, що підвищить їхню ефективність у впливі на соціальний розвиток дітей.

**Аналіз сучасної наукової літератури.** Дослідження зазначеної проблематики здійснювалася за такими напрямками: дослідження проблеми готовності молоді до створення сім'ї, формування педагогічної культури майбутніх батьків, а також особливості просвітницької роботи з ними (Т. Алексєєнко, І. Гребенніков, Песоцька, І. Трубавіна); соціально-педагогічних аспектів роботи з молоддю в напрямі формування її готовності до батьківства (О. Безпалько, І. Бех, В. Бочарова, О. Доукіна, І. Зверєва, А. Капська, В. Кравець, Г. Лактіонова, Ю. Якубова); визначення ролі батьків у розвитку дитини (Л. Божович, М. Лісіна та ін.); виокремлення типів і стилів сімейного виховання й особливостей їх впливу на розвиток дітей (Е. Еріксон, О. Захаров, Г. Крайг, В. Н. Синягіна, С. Щербакова та ін.), у контексті батьківської компетентності й підготовки до батьківства (А. Адлер, О. Безпалько, І. Братусь, Т. Гурко, І. Зверєва, Г. Лактіонова, С. Харченко, І. Трубавіна, Р. Хавула).

**Метою** статті є характеристика напрямків, форм та методів формування усвідомленого батьківства та визначення ролі соціальної взаємодії у цьому процесі.

### **Виклад основного матеріалу.**

В сучасному світі батьківство вимагає більше, ніж просте виховання дітей. Воно потребує усвідомленості, співпраці та активної участі у формуванні повноцінної особистості малечі. У цьому контексті, реалізація принципу соціальної взаємодії виявляється ключовим чинником для створення сприятливого середовища для розвитку дітей та формування усвідомленого батьківства. Вчені виділяють деякі напрямки, форми і методи, які допоможуть батькам у цьому процесі [1, с.45].

**Розвиток емпатії та співпраці:** батьки повинні навчати дітей сприймати почуття інших людей, розуміти їхні потреби та брати до уваги думки та почуття інших. Це допоможе дітям розвивати емпатію та вміння співпрацювати з іншими.

**Комунікація та відкритість:** спілкування є важливим аспектом усвідомленого батьківства. Батьки повинні створювати відкрите середовище, де діти можуть вільно висловлювати свої думки та почуття, а також отримувати зворотний зв'язок від батьків.

Одним з ключових методів формування усвідомленого батьківства є прийом активного слухання. Батьки повинні бути готові слухати своїх дітей, виявляти інтерес до їхніх думок, поглядів та почуттів. Це стимулює довіру та відкритість у взаємодії, сприяє встановленню емоційного зв'язку між батьками та дітьми та допомагає у формуванні емпатії.

Ще одним ефективним методом є моделювання позитивної поведінки. Батьки можуть стати прикладом для своїх дітей, демонструючи соціальні вміння, такі як взаємодія з оточуючими, розв'язання конфліктів та співпраця з іншими. Під час спільних сімейних занять або побутових ситуацій, батьки можуть усвідомлено показувати дітям приклади конструктивної взаємодії та розв'язання проблем [2, с.27].

Додатковим способом є використання різноманітних навчальних ігор та завдань, спрямованих на розвиток соціальних навичок. Ці ігри можуть включати в себе ролеві ситуації, імпровізаційні вправи та творчі завдання, які допомагають дітям вчитися спілкуватися, співпрацювати та розуміти почуття інших.

Крім того, важливою складовою є створення позитивного та підтримуючого середовища в сім'ї, де діти відчуються впевнено та безпечно. Батьки можуть створювати це середовище шляхом підтримки і позитивного підходу до досягнень та навчання дітей, створення стабільності та регулярності у сімейному житті, а також надання підтримки та розуміння у важливих життєвих ситуаціях [2, с.30].

Формування усвідомленого батьківства молоді через реалізацію принципу соціальної взаємодії є складним, але дуже важливим завданням. Застосування різноманітних напрямків, форм та методів дозволить батькам ефективно впливати на соціальний розвиток своїх дітей та формування їхньої повноцінної особистості.

Для формування навичок усвідомленого батьківства використовується сукупність форм та методів. Найпоширенішими є: індивідуальні форми (етична бесіда, консультація, інформування, листування); групові (тренінг, семінар, тести, відео лекторії, конкурси, вікторини та ін.); масові (тематичні дні, тижні, акції, вечори, конференції тощо). Найбільш доцільними у формуванні навичок усвідомленого батьківства є методи, які активізують думку студентської молоді, спонукають до роздумів, осмислення інформації, пошуку аргументів, формування критичного погляду щодо гендерних стереотипів [1, с.67].

Як ефективний метод формування усвідомленого батьківства, пізнання морально-психологічних засад побудови людських взаємин відзначимо сюжетно-рольові ігри. Під час таких ігор учасники прагнуть застосовувати свій життєвий досвід у побудові сюжетної лінії, тобто замислюватись над проблемою; сам процес гри викликає особливу емоційну атмосферу, коли у невимушеній обстановці учасники дискутують щодо різних варіантів розвитку сюжету.

У змісті формування усвідомленого батьківства серед молоді доцільно виділити три основних змістовних блока: інформаційний, інтерактивної діяльності та розвитку відповідальності і духовності. [4, с.134].

1. Інформаційний блок передбачає передачу знань стосовно компетентного батьківства, а саме: знання з репродуктивного здоров'я чоловіка та жінки, здоров'я дитини та основами догляду за нею, стилі, методи, форми виховання, юридично закріплені права та обов'язки як дітей, так і батьків.

2. Блок з інтерактивної діяльності передбачає практичну діяльність для закріплення набутих знань, розгляду проблемних ситуацій, застосування власного досвіду, відпрацювання окремих аспектів.

3. Блок розвитку відповідальності і духовності має на меті рефлексію підлітків, формування усвідомлення себе, свого Я, свого місця у суспільстві, своєї ролі відповідно гендерної приналежності, відповідальності за себе, свої вчинки, своє оточення, формування позитивної установки стосовно батьківства та материнства, сім'ї.

Методами роботи соціального педагога з формування усвідомленого батьківства повинні бути: бесіди, лекції про взаємини між статями, про шлюб, сім'ю, методи та стилі виховання; індивідуальні; використання спеціальної літератури; обговорення фільмів, вистав про кохання, про сімейні стосунки, батьківство; медичні консультації; симпозиуми, методи арт-терапії, психодрама, рольові ігри; методи навіювання, переконання, співпереживання і емоційного зараження при роботі з молоддю [2, с. 69],

Соціальний педагог може використовувати такі форми роботи з формування усвідомленого батьківства: тренінги; факультативи з використанням інтерактивних методів; семінари та консультації; індивідуальні бесіди. До засобів відносимо наочні посібники, книги, радіо, відео, а також практичні види діяльності.

Для досягнення успіху у формуванні усвідомленого батьківства молоді через принцип соціальної взаємодії, важливо також враховувати індивідуальні особливості кожної родини та дитини. Отже, адаптація підходів до конкретних потреб та ситуацій в сім'ї є ключовим аспектом успішного розвитку.

Крім того, важливо постійно підтримувати і поглиблювати співпрацю з іншими важливими структурами, такими як школа, дитячий садок чи громадські організації. Спільна робота з цими установами може створити додаткові можливості для соціальної взаємодії дітей та розвитку їхніх навичок [1, с.39].

Зокрема, програми та ініціативи з розвитку соціальних навичок у школі чи ігрові групи для дітей в дитячих центрах можуть доповнювати зусилля батьків у формуванні усвідомленого батьківства. Такі спільні заходи також сприяють збільшенню соціальної мережі дитини та розширенню її можливостей для взаємодії з різними людьми та культурами.

Крім того, важливо надавати можливості дітям для самостійного вирішення проблем та прийняття рішень. Стимулювання їхньої самостійності та відповідальності допомагає формувати у них критичне мислення та розвивати навички саморегуляції, що є важливими для успішної соціальної взаємодії [4, с.49].

Для ефективного продовження процесу формування усвідомленого батьківства молоді через реалізацію принципу соціальної взаємодії, важливо також враховувати психологічні та емоційні аспекти взаємодії в сім'ї. Одним із ключових підходів є розуміння та підтримка емоційного розвитку дітей. Батьки

повинні навчити своїх дітей розпізнавати та виражати свої почуття, а також вміти ефективно керувати своїм емоційним станом.

Для досягнення цього можна використовувати такі методи, як групові та індивідуальні практики з релаксації, медитації та дихальних вправ. Також важливо навчати дітей конструктивно реагувати на стресові ситуації та вчити їх шукати позитивні альтернативи в управлінні своїми емоціями [4, с.50].

Додатково, батьки можуть використовувати прийоми активного слухання та емпатичного спілкування для підтримки емоційного самопочуття своїх дітей. Створення безпечного простору для вираження почуттів та емоційної підтримки є важливим аспектом у формуванні здорових стосунків та підтримки психічного здоров'я дітей.

Крім того, важливо практикувати взаємне визнання та цінування якостей та досягнень дітей. Позитивне підкріплення та підтримка в їхніх зусиллях сприяє підвищенню їхньої самооцінки та розвитку впевненості у собі.

Усі ці методи можна впроваджувати у повсякденне життя сім'ї, роблячи їх невід'ємною частиною виховного процесу. Зосереджуючись на позитивних аспектах взаємодії та враховуючи емоційні потреби дітей, батьки можуть сприяти розвитку в них здорової самооцінки, емоційної стійкості та успішних міжособистісних стосунків.

Акцентуючи увагу на важливості соціальної взаємодії у формуванні усвідомленого батьківства, слід звернутися до ключових аспектів у розвитку дітей та сімейних відносин, на які вона впливає [4, с.120].

*Розвиток соціальних навичок.* Соціальна взаємодія з іншими людьми, включаючи батьків, інших дітей та дорослих, допомагає дітям навчатися спілкуватися, розуміти емоції і почуття інших, вирішувати конфлікти та співпрацювати. Ці навички є важливими для успішної адаптації в суспільстві та взаємодії з оточуючими.

*Відчуття приналежності та підтримки.* Спілкування з іншими людьми, особливо у сімейному оточенні, створює відчуття приналежності та підтримки. Це сприяє психологічному благополуччю дітей та розвитку в них впевненості в собі та своїх здібностях.

*Моделювання соціальних ролей.* Сімейне оточення надає дітям можливість спостерігати і відтворювати соціальні ролі та норми поведінки. Це допомагає їм усвідомлювати соціальні очікування та навчатися відповідати на них.

*Підтримка в навчанні та розвитку.* Взаємодія з батьками та іншими членами сім'ї є ключовою у стимулюванні навчального та когнітивного розвитку дітей. Вона може включати в себе розвиток мовлення, критичного мислення, творчого мислення та інших навичок, які допомагають дітям у успішному навчанні та саморозвитку.

*Формування цінностей та переконань.* Взаємодія у сім'ї є ключовим фактором у формуванні цінностей, переконань та ідентичності дитини. Через спілкування з батьками та іншими членами родини, діти осмислюють світові погляди, відчувають себе частиною соціального середовища та розвивають свої власні цінності та переконання.

Отже, соціальна взаємодія в сім'ї відіграє важливу роль у формуванні усвідомленого батьківства та в розвитку дітей як індивідів. Розвиваючи спільність, емпатію, підтримку та взаємодію в сімейному колі, батьки створюють основу для здорового соціального розвитку своїх дітей і сприяють їхньому успіху в майбутньому.

**Висновок.** Отже, соціальна взаємодія в сім'ї відіграє важливу роль у формуванні усвідомленого батьківства та в розвитку дітей як індивідів. Розвиваючи спільність, емпатію, підтримку та взаємодію в сімейному колі, батьки створюють основу для здорового соціального розвитку своїх дітей і сприяють їхньому успіху в майбутньому.

## Література

1. Алексєнко Т. Ф. Концептуалізація соціально-педагогічних основ сучасного сімейного виховання : дис. д-ра пед. наук : 13.00.05. Київ, 2017. 573 с.
2. Безпалько О.В. Соціальна педагогіка: схеми, таблиці, коментарі. Підручник для студентів вищих навчальних закладів. Київ: Центр учбової літератури, 2009. 208 с.
3. Красін С. А. Зміст і структура усвідомленого батьківства в контексті системного підходу. Наукові досягнення. Відкриття та шляхи розвитку педагогічної науки : матеріали міжнар. наук.-практ. конф. (Запоріжжя, 20–30 травня 2020 р.). Запоріжжя : Класичний приватний університет, 2020. С. 49–53.
4. Соціально-педагогічна діяльність територіальної громади з формування усвідомленого батьківства молоді : монографія. Хмельницький : Ун-т «Україна», 2017. 183 с.
5. Трубавіна І. М. Усвідомлене і відповідальне батьківство: спільне і відмінне. Вісник Луганського нац. ун-ту імені Тараса Шевченка. Сер. : Педагогічні науки. 2013. № 13 (4). С. 96–101.
6. Фадєєв В.І., Лемещенко О.Р. Усвідомлене батьківство: сучасна модель сім'ї. Проблеми сучасної педагогічної освіти. Педагогіка і психологія : зб. наук. пр. Крим. гуманітар. ун-ту. Ялта, 2013. Вип. 38(1). С. 165–170. URL: [http://nbuv.gov.ua/UJRN/pspo\\_2013\\_38%281%29\\_29](http://nbuv.gov.ua/UJRN/pspo_2013_38%281%29_29)

## ДОСЛІДЖЕННЯ АГРЕСІЇ ЯК БІО-СОЦІО-ПСИХОЛОГІЧНОГО ЯВИЩА

**Сирцова Катерина**, здобувачка першого (бакалаврського) рівня вищої освіти IV курсу факультету педагогіки, психології, соціальної роботи та мистецтв  
Науковий керівник – ст. викл. **Здоровець Т. Г.**, кафедра загальної та практичної психології

У статті проаналізовано природу виникнення агресії як біо-соціо-психологічного явища, яке може набувати різних форм, включаючи фізичне насильство, вербальну ворожість або пасивно-агресивну поведінку.

**Ключові слова:** агресія, природа агресії, агресивна поведінка.

**Постановка проблеми.** Агресія в психології означає поведінку, фізичну чи психологічну, спрямовану на заподіяння шкоди або травми іншій істоті. Вона може набувати різних форм, включаючи фізичне насильство, вербальну ворожість або пасивно-агресивну поведінку.

З психологічної точки зору, агресія може бути наслідком таких факторів, як фрустрація, що виникає, коли людині перешкоджають у досягненні її цілей, або ж наслідком засвоєної поведінки через спостереження та підкріплення. Деякі люди також можуть мати схильність до агресії через генетичні або неврологічні фактори.

**Аналіз останніх досліджень і публікацій.** В Оксфордському глумачному словнику з психології за редакцією А. Ребера термін «агресія» використовують для позначення різноманітних дій, що включають напад, ворожість і т.д. Зазвичай його використовують для позначення таких дій, які можуть бути мотивовані:

- а) страхом або фрустрацією;
- б) бажанням викликати страх у інших;
- в) прагненням досягнути визнання власних ідей чи здійснення власних інтересів. [3]

В психологічному словнику агресію описують як дію або систему дій людини, мотивом яких є нанесення комусь або чомусь шкоди. Саме наявність мотиву є необхідним для психологічної класифікації дій людини як агресивних.

Відповідно до поглядів З. Фрейда, який перший звернувся до поняття «агресія» як до об'єкту наукового аналізу та трактував її як вроджений інстинкт людини до смерті, оскільки у особистості від народження закладений потяг до руйнації себе та оточуючих, а отже агресія є вродженою і її неможливо уникнути. [1]

Згідно з К. Лоренсом, агресія є вродженою особливістю. Спочатку Лоренс розумів під агресією необхідний біологічний імпульс, що розвивається в результаті еволюції з метою виживання індивіда і виду. Але оскільки він підвів під це поняття такі афекти, як «жага крові» та жорстокість, то звідси випливає, що і ці ірраціональні пристрасті такою ж мірою є вродженими. [8]

Відповідно до А. Басса, агресія – це будь-яка форма поведінки, націлена на образу або заподіяння шкоди іншій живій істоті, яка не бажає подібного поводження. [7]

Згідно з Л. Берковіц, агресія – будь-яка форма поведінки, яка націлена на те, щоб заподіяти комусь фізичну або психологічну шкоду. [5]

Про необхідність врахування як біологічних так і соціальних факторів, говорить А. Бандура. Згідно з теорією соціального научіння А. Бандури можна виділити біологічні фактори утворення агресивної поведінки людини (особливості нервової системи, гормональні збої т.п.) та научіння (наприклад, безпосередній досвід, споглядання). Стимулює розвиток агресії: вплив шаблонів, неприйнятне ставлення, стимульні мотиви, інструкція, ексцентричні переконання (наприклад, параноїдальні ідеї). Агресія в даному випадку розглядається як соціальна поведінка, яка включає в себе складні навички, що потребують всебічного навчання. [1]

**Мета статті** полягає у розгляді біо-соціо-психологічної природи агресії.

### **Основний матеріал і результати дослідження.**

Агресія – складне явище, яке протягом століть було предметом дослідження філософів, психологів, біологів та нейробіологів. Різні теорії намагалися пояснити причини та природу агресивної поведінки.

Ранні теорії агресії часто ґрунтувалися на ідеї вроджених інстинктів. Зигмунд Фрейд, наприклад, вважав, що агресія є результатом надлишку енергії Танатосу, яка не спрямована на конструктивні цілі. Ця енергія може бути спрямована на себе (самоагресія) або на інших (гетероагресія). З. Фрейд вважав, що багато агресивних імпульсів несвідомо пригнічуються і продовжують впливати на поведінку людини, навіть якщо вона цього не усвідомлює. Важливу роль у розвитку агресії відіграє ранній досвід, особливо

дитячий. З. Фройд стверджував, що дитячі фрустрації і травми призводять до прив'язаності до стадій розвитку психосексуальності, що, в свою чергу, пов'язано з агресивними тенденціями в дорослому віці. [4]

На відміну від З. Фрейда, який зосереджувався на інстинктах, Карл Юнг досліджував архетипи (універсальні психічні структури, що існують у колективному несвідомому, спільному надбанні людства). Згідно з К. Юнгом, агресія пов'язана з архетипом воїна. Цей архетип уособлює мужність, силу, волю, прагнення до перемоги, протистояння. Він проявляється як у позитивній, так і в негативній формі. К. Юнг вважав, що агресія виникає через недостатнє усвідомлення архетипу воїна. Іншими словами, він вважав, що коли цей архетип не усвідомлений і не інтегрований у свідомість людини, агресія проявляється в неконтрольованій і деструктивній формі. Травматичний досвід, наприклад, жорстоке поводження, також може спричинити прив'язаність до архетипу воїна та агресивні тенденції. Негативний соціальний вплив, що розуміється як культура, яка схвалює насильство та агресію, може сприяти агресивній поведінці серед її членів. [2]

Теорія Конрада Лоренса ґрунтується на двох фундаментальних положеннях:

- 1) гідравлічній моделі агресії, яка вказує на механізм виникнення агресії,
- 2) Ідеї про те, що агресивність служить справі самого життя, сприяє виживанню індивіда і всього виду.

Загалом, К. Лоренц виходить із припущення, що внутрішньовидова агресія (агресія щодо членів свого ж виду) є функцією, що служить виживанню самого виду. Лоренц стверджує, що агресивність відіграє саме таку роль, розподіляючи окремих представників одного виду на відповідному життєвому просторі, забезпечуючи селекцію «найкращих плідників» і захист материнських особин, а також встановлюючи певну соціальну ієрархію. [6]

Відповідно до Джона Вотсона, засновника біхевіоризму, агресія є не вродженим інстинктом, а набутою поведінкою. Діти вчать бути агресивними, спостерігаючи та отримуючи підкріплення за поведінку дорослих та інших дітей.

Агресивна поведінка може бути підкріплена різними способами, наприклад, отриманням уваги, схвалення або бажаного об'єкта. Покарання за агресивну поведінку може зменшити ймовірність її повторення. Однак, якщо покарання не є послідовним або швидким, воно може бути не дуже ефективним.

Погляди Вотсона підкреслю важливість навчання та оточення у формуванні агресивної поведінки.

Теорія соціального научіння А. Бандури вивчає поведінку людини, орієнтовану на моделі. У цьому контексті моделі розглядаються як засіб міжособистісного впливу, здатний формувати (змінювати) стосунки та поведінкові моделі або як засіб міжособистісного впливу, який може формувати (змінювати) поведінкові патерни. На відміну від психоаналітиків та етиків, прихильники поведінкового підходу спираються насамперед на дані контрольованих лабораторій. Прихильники поведінкового підходу спираються насамперед на експериментальні дані з контрольованих лабораторій і зазвичай стверджують, що агресивна поведінка – це відкрита, зовні виражена поведінка. Вона може бути дуже активною, часто агресивна і завжди спрямована на ціль (людину або, в деяких випадках, неживий об'єкт). [4]

Когнітивна теорія агресії пояснює агресивну поведінку не просто як інстинктивний вплив або вплив навколишнього середовища, а як продукт когнітивних процесів, таких як думки, переконання та інтерпретації подій. Згідно з цією теорією, агресія виникає, коли людина відчуває фрустрацію, загрозу, біль, образ або вважає, що агресія є найкращим способом вирішення проблеми. Ключовими аспектами є те, що люди інтерпретують події та ситуації через призму існуючих переконань та очікувань. Ці інтерпретації можуть бути упередженими або спотвореними. Негативні інтерпретації призводять до емоційних реакцій, таких як гнів, обурення та страх. Ці емоції, у свою чергу, призводять до агресивної поведінки. На когнітивні процеси, пов'язані з агресією, можуть впливати індивідуальні особливості, соціальне навчання та культурні норми. [4]

Фрустраційна теорія Дж.Долларда і Н.Міллера виникла наприкінці 1930-х років як протиставлення концепції потягів. Її автори, розглядали агресивну поведінку як ситуативний, а не еволюційний процес. Основоположник цього напряму дослідження людської агресивності Д. Доллард висунув наукове положення про те, що «агресія завжди є наслідком фрустрації». [4]

Згідно з його теорією, агресія – це не автоматичний імпульс в організмі людини, а відповідь на фрустрацію. Це спроба подолати перешкоди, щоб задовольнити потреби і досягти задоволення та емоційної рівноваги.

Схема «агресія – фрустрація» базується на чотирьох основних поняттях: агресія, фрустрація, придушення, заміщення. Під агресією дослідники розуміють намір завдати шкоди іншим через дії інших, навмисний акт реакції, який є шкідливим для організму. Вона є шкідливою для організму. Фрустрація виникає тоді, коли відбувається порушення реакції. Величина фрустрації залежить від сили мотивації до виконання бажаної поведінки, серйозності перешкод на шляху до досягнення мети і кількості разів, коли виконується поведінка, спрямована на досягнення мети. Гальмування – це тенденція обмежувати

або стримувати поведінку через очікувані негативні наслідки. Встановлено, що гальмування агресивної поведінки прямо пропорційне інтенсивності очікуваної агресії. Придушення агресивної поведінки викликає подальшу фрустрацію, посилюючи агресію проти особи, яка сприймається як винуватець цього придушення, і стимули для інших форм агресії. Заміщення – це прагнення брати участь в агресивних діях проти якогось іншого об'єкта, а не дійсного джерела фрустрації.

**Висновок.** Агресія – це складне явище, яке має багатовимірну природу, що включає біологічні, соціальні, когнітивні та емоційні компоненти. Усі розглянуті теорії зробили цінний внесок у розуміння цього феномену, починаючи від вроджених інстинктів (З. Фрейд, К. Лоренц) і закінчуючи набутою поведінкою через соціальне навчання (А. Бандура, Дж. Вотсон).

За Фрейдом, агресія вважається природним інстинктом, але теорія еволюції К. Лоренца пов'язує її з механізмами виживання. Більш сучасні підходи, включаючи когнітивну теорію і теорію соціального навчання, підкреслюють вплив навколишнього середовища, процесів навчання і пізнавальної діяльності.

Такі теорії, як фрустрація (Д. Доллард), пояснюють агресію як реакцію на перешкоди для досягнення мети, а біхевіористські підходи (Дж. Уотсон) підкреслюють роль підкріплення та поведінкового моделювання. Водночас когнітивні підходи підкреслюють важливість сприйняття та мислення у формуванні реакції індивіда на ситуацію.

Таким чином, агресія є багатовимірним явищем, яке виникає під впливом як внутрішніх, так і зовнішніх чинників.

### Література

1. Березка С. В., Карпенко Т. В. Теоретичний аналіз наукових досліджень проблеми агресивної поведінки у психолого-педагогічній літературі. Молодий вчений. Практична психологія: досягнення, розвиток та перспективи. 2017. №10.1. С. 61-64. URL: <http://molodyvcheny.in.ua/files/journal/2017/10.1/16.pdf> (дата звернення: 10.11.2024)
2. Михайлишин У. Б., Шігімага Д. Підходи до пояснення феномену агресивної поведінки в різних теоретичних школах. Psychology innovative approaches to solving scientific problems. 2023. С. 353–356.
3. Мицкан Т. С. Агресивна поведінка дітей дошкільного віку: причини виникнення та профілактика : дис. канд. псих. наук : 19.00.07. / Івано-Франківськ, 2013. 239 с.
4. Теорії агресії. StudFiles. URL: <https://studfile.net/preview/7792767/page:14/> (дата звернення: 09.11.2024).
5. Berkowitz L. Aggression (Psychology). McGraw-Hill Education, 1962. 361 p.
6. Lorenz K. On aggression. New York : Bantam, 1967. 306 p.
7. Richardson D. R., Baron R. A. Human Aggression (Perspectives in Social Psychology). 2nd ed. Springer, 2004. 444 p.
8. Fromm E. Anatomy of Human Destructiveness. Penguin Random House, 1997. 688 p.

УДК 159.9-056.34:316.77

## ОСОБЛИВОСТІ КОМУНІКАЦІЇ В ОСІБ З НЕРВОВО-ПСИХІЧНИМИ РОЗЛАДАМИ

**Сотник Анна**, здобувачка другого (магістерського) рівня вищої освіти факультету педагогіки, психології, соціальної роботи та мистецтв.

Науковий керівник – канд. психол. наук, доц. **Кресан О. Д.**, кафедра загальної та практичної психології

*У статті розглядаються основні особливості комунікації в осіб із нервово-психічними розладами. Особлива увага приділяється труднощам, з якими вони стикаються в міжособистісних комунікаціях, а також специфічним проявам їхньої поведінки, емоційної та когнітивної сфери, що впливають на ефективність спілкування. Проаналізовано основні чинники, які можуть погіршувати або покращувати комунікативні здібності таких осіб, включно з біологічними, психологічними та соціальними аспектами. У дослідженні також подаються рекомендації для фахівців, які працюють з цією групою людей, з метою підвищення якості комунікації та покращення соціальної інтеграції.*

**Ключові слова:** комунікація, комунікативна поведінка, психічні розлади, соціальна інтеграція.

**Постановка проблеми у загальному вигляді.** Проблема комунікації в осіб із нервово-психічними розладами є актуальною через значний вплив цих розладів на їхнє спілкування, соціальну адаптацію та якість життя. Люди з такими розладами стикаються з труднощами у вираженні думок, розумінні невербальних сигналів, адекватному реагуванні на емоції інших та побудові стійких соціальних зв'язків. Такі обмеження можуть призводити до ізоляції, тривожності, депресії та загострення основних симптомів психічних захворювань. У цьому контексті важливо вивчити особливості

комунікативної поведінки осіб із психічними розладами, виявити основні бар'єри та розробити методи, які сприятимуть ефективнішій взаємодії та соціальній інтеграції цієї групи людей.

**Аналіз досліджень і публікацій, у яких започатковано розв'язування проблеми і на які спирається автор.** Вивченням проблеми комунікації займалися Пауль Вацлавик – австрійсько-американський психолог і філософ, відомий своєю теорією п'яти аксіом комунікації, які досліджують різні аспекти міжособистісного спілкування [6]. У своїх працях він займається вивченням взаємозалежності між індивідом і його середовищем, а саме в цьому точному пункті незмінним виявляється поняття обміну інформацією або, іншими словами, поняття комунікації. Ряд вчених досліджували проблеми комунікації, серед них Юрген Габермас, німецький соціолог і філософ, розробив теорію комунікативної дії, яка досліджує комунікацію як засіб досягнення взаєморозуміння в соціальному контексті [4].

Ще один цікавий дослідник – Ервін Гофман – американський соціолог, який вивчав символічну взаємодію та аналізував комунікацію як театральний процес [1], де люди намагаються контролювати враження, які вони справляють на інших. У працях Карла Роджерса, американського психолога, одного з основоположників гуманістичної психології, досліджуються емпатичне слухання та взаєморозуміння як ключові аспекти ефективної комунікації [5]. Хоча в цій сфері існує чимало досліджень, але швидкий розвиток суспільства та динамічні економічні, духовні й соціальні зміни зумовлюють потребу в глибшому вивченні проблеми комунікації.

**Мета дослідження** – вивчення особливостей комунікації осіб з нервово-психічними розладами, визначення основних факторів, що впливають на їхні комунікативні труднощі, та розробка рекомендацій для поліпшення їхньої соціальної взаємодії. Дослідження також спрямоване на пошук ефективних підходів для підтримки комунікативних навичок у цій групі, що сприятиме їхній інтеграції в суспільство та підвищенню якості життя.

**Виклад основного матеріалу.** Комунікація є основою суспільного життя та взаємодії між людьми. Це процес обміну інформацією, ідеями, почуттями, який здійснюється за допомогою мови, жестів, невербальних сигналів та інших засобів. Комунікація виконує важливі функції у суспільстві. Перш за все, вона сприяє соціалізації, дозволяючи індивідам засвоювати культурні норми, цінності та правила, необхідні для існування в суспільстві. Завдяки комунікації відбувається передача знань, навичок і досвіду від одного покоління до іншого, що забезпечує безперервність суспільного розвитку.

Крім того, комунікація є інструментом формування соціальних зв'язків. Вона дозволяє людям знаходити спільні цінності та інтереси, створювати спільноти, об'єднуватися для досягнення спільних цілей. Спільне обговорення проблем та шляхів їх вирішення забезпечує колективну адаптацію до змін і розвиток суспільства. Водночас комунікація слугує засобом вираження емоцій і встановлення особистісних стосунків, сприяючи підтримці психологічного здоров'я.

Як виявилось в ході нашого дослідження, особи з нервово-психічними розладами часто стикаються з низкою комунікативних труднощів, які ускладнюють їхню взаємодію з іншими людьми та соціальною інтеграцією. Основні аспекти цієї проблеми описані нижче.

1. Нездатність чітко сформулювати думки.

У деяких осіб із психічними розладами, спостерігається дезорганізація мислення. Вони можуть відчувати труднощі у побудові логічних зв'язків між думками, внаслідок чого висловлювання стають непослідовними або незрозумілими для інших. Це призводить до труднощів у донесенні свого погляду на ситуацію або у вираженні складних емоцій, які потребують чіткого формулювання.

2. Занижена самооцінка та надмірний страх критики, що часто перешкоджають відкритому вираженню почуттів.

Люди з психічними розладами можуть боятися виглядати «слабкими», «дивними» або «неправильними» в очах інших, особливо якщо їхній стан супроводжується стигматизацією. Це породжує самокритику, надмірну обережність у виборі слів та загальне небажання відкрито говорити про свої емоції. Така обережність може призводити до неповного чи невпевненого вираження думок, замовчування власних переживань.

3. Емоційне пригнічення і алекситимія.

У деяких людей з психічними розладами розвивається алекситимія – нездатність розпізнавати й виражати власні емоції. Особи з алекситимією можуть відчувати емоційний дискомфорт або навіть сильні почуття, але їм важко визначити, що саме вони відчувають, і висловити це в словах. Це ускладнює самопізнання та розуміння власних потреб і, відповідно, їх донесення до інших.

Часто люди з психічними розладами відчувають себе надто вразливими і бояться ділитися своїми почуттями, оскільки це може призвести до відчуття додаткового стресу або навіть до погіршення стану. Вони можуть уникати відвертих розмов, оскільки це викликає відчуття незахищеності перед іншими. Це емоційне напруження призводить до уникнення відкритих розмов або до того, що їхні почуття залишаються невисловленими, а стосунки – поверхневими.

4. Мовні та когнітивні труднощі.

Деякі психічні розлади, можуть супроводжуватися специфічними мовними порушеннями, такими як труднощі з підбором слів, використанням незвичних зворотів або мовними ілюзіями. Це ускладнює процес формулювання думок, оскільки людина може відчувати нестачу словникового запасу або нездатність підібрати слова, що відповідають її відчуттям. Така розбіжність між думками та їх вербальним вираженням може стати додатковою перешкодою у комунікації.

#### 5. Роль когнітивних спотворень.

Психічні розлади часто пов'язані з когнітивними спотвореннями – переконаннями або автоматичними думками, що впливають на сприйняття реальності. Наприклад, особи можуть мати негативний образ себе і вважати, що їхні думки та почуття не є цінними для інших. Це може призвести до уникання комунікації або до заниження власної значущості в розмові, коли особа намагається не нав'язуватися і замовчує свої справжні думки.

Для деяких людей з нервово-психічними розладами характерна нестача соціальних навичок, яка може бути обумовлена, наприклад, соціофобією [2]. Вони можуть не знати, як правильно висловити свої почуття, або відчувати труднощі у побудові діалогу. Це може включати такі проблеми, як невміння слухати, відсутність вміння використовувати емоційно забарвлені вирази та недостатність соціальної практики, що сприяє більш впевненому вираженню себе.

#### 6. Обмежена здатність розуміти невербальні сигнали.

Невербальні сигнали, такі як міміка, жести, тон голосу, часто важко сприймаються особами з нервово-психічними розладами. Це може призвести до непорозумінь і неправильного тлумачення намірів інших людей, викликаючи соціальне напруження. Багато осіб з нервово-психічними розладами мають обмежену здатність розпізнавати емоційний стан інших людей через їхню міміку та жести. Це може бути результатом дефіциту у розвитку соціальних навичок і несприйняття емоційної складової в поведінці інших людей. Людина може не розпізнавати різницю між виразами обличчя, які відображають радість, сум, злість чи страх, що ускладнює її здатність реагувати на емоції інших. Тон голосу є важливим аспектом невербальної комунікації, оскільки він може передавати емоції, такі як радість, злість, розчарування чи сарказм. Особи з нервово-психічними розладами можуть мати труднощі з інтерпретацією нюансів тону голосу.

Особисті межі, зокрема фізичні відстані під час розмови, є важливою частиною невербальної комунікації, яка вказує на комфорт чи дискомфорт людини [3]. Для деяких осіб із нервово-психічними розладами, можуть бути труднощі з розумінням таких меж. Це може проявлятися в тому, що людина може занадто наблизитися до співрозмовника або, навпаки, триматися на занадто великій відстані, що створює незручність і спричиняє непорозуміння.

Крім того, люди з психічними розладами можуть неправильно трактувати невербальні сигнали. Наприклад, вони можуть вважати, що деякі жести або мімічні вирази є агресивними чи осудливими, навіть якщо це не так. Таке сприйняття може бути пов'язане з особливостями когнітивної переробки інформації, коли людина з низьким рівнем соціального досвіду або порушеннями в обробці інформації через емоційні чи психологічні стани інтерпретує сигнали занадто буквально або через призму свого негативного настрою.

Обмежена здатність розуміти невербальні сигнали може призвести до того, що людина не відповідає на невербальні сигнали інших належним чином. Наприклад, якщо хтось виявляє страх або неспокій через свою позу чи вираз обличчя, людина з нервово-психічними розладами може не помітити ці сигнали або не зреагувати на них належним чином. Це може посилити відчуття відчуження або соціальної ізоляції.

#### 7. Тривога та соціальна фобія.

Багато людей з психічними розладами відчувають сильну тривогу або страх перед спілкуванням. Це призводить до уникання соціальних контактів, ізоляції та відсутності практики спілкування, що погіршує їхні комунікативні навички.

Соціальні ситуації часто сприймаються цими особами як загроза. Вони можуть уникати або відкладати взаємодії з іншими людьми через страх бути осудженими, незручними або неправильно зрозумілими. Це призводить до розвитку бар'єрів у спілкуванні. Одним з основних аспектів соціальної фобії є страх бути оціненим іншими людьми. Людина переживає, що її слова або дії будуть сприйняті як «неправильні» або «неадекватні», і що інші її осудять. Щоб уникнути неприємних відчуттів, люди можуть почати уникати соціальних ситуацій, зокрема зустрічей з друзями, участі в колективних заходах чи навіть щоденних контактів з незнайомими людьми (наприклад, у магазині чи на вулиці). Внаслідок тривоги відчувається страх при спробах почати розмову з іншими, навіть якщо вони є знайомою особою. Ідея почати діалог або навіть відповідати на запитання може викликати у людини відчуття катастрофічної невдачі або сорому.

Соціальна фобія часто призводить до того, що особа намагається уникати соціальних ситуацій, що в свою чергу перешкоджає розвитку соціальних навичок. Це створює замкнуте коло: чим більше



людина уникатиме соціальних контактів, тим менш впевнено вона почувається у спілкуванні, що призводить до ще більшого страху й тривоги.

#### 8. Складнощі в підтриманні діалогу.

Часто особам з такими розладами важко підтримувати тривалу розмову, виявляти інтерес до тем, які ініціюють інші, або адекватно реагувати на їхні слова. Це може вплинути на здатність будувати стійкі міжособистісні зв'язки.

#### 9. Імпульсивність і проблеми з контролем емоцій.

Деякі нервово-психічні розлади супроводжуються труднощами в регулюванні емоційних реакцій, схильність до імпульсивних реакцій, не здатність передбачати наслідки своїх дій або обдумувати їх заздалегідь. Імпульсивність і агресія часто стають основними характеристиками поведінки. У таких випадках емоційний контроль практично відсутній або сильно обмежений.

Проблеми з імпульсивністю та контролем емоцій часто призводять до порушення соціальних зв'язків і створюють бар'єри для ефективної комунікації. Людина, яка не може контролювати свої емоції, часто викликає у співрозмовників відчуття неспокою або навіть страху. Така поведінка може призвести до соціальної ізоляції або розвитку конфліктів, оскільки інші люди не можуть передбачити або зрозуміти її реакції. У результаті таких труднощів у соціальних взаємодіях люди з порушеннями регулювання емоцій часто почуваються відчуженими, що може погіршити їхнє психоемоційне самопочуття та сприяти розвитку інших психічних розладів, таких як депресія або тривога.

#### 10. Відчуття стигматизації.

Особи з психічними розладами часто стикаються зі стигматизацією, яка може посилювати їхню тривогу і страх осуду з боку інших. Це сприяє замкнутості та перешкоджає встановленню нових контактів. Часто суспільство сприймає психічні захворювання через призму страху, нерозуміння або упередженості. Люди схильні ставити знак рівності між психічними хворобами та агресією, неадекватною поведінкою або небезпекою для оточення. Це може створювати стереотипи, згідно з якими особи з психічними розладами вважаються менш здатними до нормальної роботи, соціальних взаємодій або навіть до самостійного життя. Такі уявлення можуть бути сформовані через негативне висвітлення психічних розладів у медіа, відсутність належної освіти щодо психічного здоров'я або через особисті переконання і досвід тих, хто не стикався з цими проблемами безпосередньо. У результаті стигматизація не тільки призводить до соціального відторгнення, але й стає психологічним бар'єром.

Відчуття стигматизації може мати глибокі емоційні наслідки для осіб з психічними розладами. Постійне переживання осуду, неприязні чи страх перед негативними оцінками може призвести до посилення тривоги, депресії, відчуття безнадійності. Людина почувається ізольованою та втрачає впевненість у собі, що лише погіршує її емоційний стан.

**Рекомендації для фахівців**, які працюють з особами з психічними розладами з метою підвищення якості комунікації та покращення соціальної інтеграції. Кожна людина з психічним розладом є унікальною, тому важливо застосовувати індивідуальний підхід. Потрібно розуміти специфіку кожного пацієнта, з урахуванням його типу розладу, соціального контексту та індивідуальних труднощів.

Фахівці, які працюють з людьми, що мають психічні розлади, повинні бути обізнані не лише з особливостями самих розладів, а й з методами підтримки та покращення комунікаційних навичок цих осіб, проявляти терпимість і емпатію до людей з розладами, демонструючи розуміння їхніх переживань. Це допомагає створити атмосферу довіри та безпеки, що є важливим для відкритої комунікації. Важливо підтримувати атмосферу безумовного прийняття, що включає поважне ставлення до пацієнта без осуду. Фахівець повинен бути тією особою, з якою пацієнт може відчувати себе у безпеці. Залежно від стану пацієнта, потрібно використовувати прості та зрозумілі фрази, уникати складних термінів або жаргону. Це забезпечить ясність і зрозумілість комунікації.

Люди з психічними розладами часто мають низьку самооцінку, тому важливо включати елементи психотерапії, спрямовані на підвищення впевненості в собі, навчання самоприйняття і подолання страхів. Це допоможе зменшити тривогу та страхи при спілкуванні.

Психологи можуть навчати пацієнтів технікам емоційної регуляції, таким як глибоке дихання, медитація, прогресивне м'язове розслаблення, що допоможе зменшити імпульсивність і покращити контроль над емоціями. Використання КПТ для корекції негативних думок та емоційних реакцій є ефективним способом покращення соціальної взаємодії. Пацієнт може навчитися змінювати свої думки, які призводять до імпульсивних або агресивних реакцій, і замінювати їх на більш конструктивні та адаптивні. Крім цього, потрібно активно залучати членів родини до процесу лікування, навчати їх методам підтримки та правильного спілкування з людиною, що має психічні розлади. Підтримка родини є важливою для створення сприятливого соціального середовища для пацієнта.

#### **Висновки і перспективи подальших досліджень.**

Проблема комунікації у осіб з психічними розладами залишається актуальною темою для психології, оскільки її ефективне вирішення сприятиме соціальній адаптації, покращенню якості життя та емоційного стану пацієнтів.

Подальші дослідження у цій сфері можуть мати велике практичне значення. Онлайн-терапія, мобільні додатки для тренування соціальних навичок та віртуальна реальність можуть стати новими дієвими інструментами у цій сфері.

Подальше вивчення стигматизації та соціальної ізоляції, зокрема дослідження її впливу на якість життя пацієнтів та на їхню соціальну адаптацію. Це допоможе розробити ефективні програми боротьби з упередженнями і дискримінацією.

Впровадження багатодисциплінарного підходу до дослідження комунікації, що включає психологів, соціальних працівників, лікарів та спеціалістів з психічного здоров'я, сприятиме всебічному розумінню проблем і створенню оптимальних методів підтримки.

### Література

1. Бурега В. В., Даніленко А. Ю. Драматургічна концепція Е. Гофмана як методологічне підґрунтя для аналізу професійної діяльності перекладача. *International Academy Journal Web of Scholar*, 2019, №8(38), с. 31-38
2. Клінічна психологія : навч. посіб. / Савенкова І. І. Херсон : ТОВ «Айлант», 2018. 302 с.
3. Клінічна психологія : навч. посіб. / Федосова Л. О. Київ : ДП «Видавничий дім «Персонал», 2013. 248 с.
4. Матюшина І. І. Дві теорії комунікативної дії: Габермас Ю. і Попович М. Актуальні проблеми філософії та соціології, 2017, №20, с. 67-70
5. Мушкевич М. І. Основи психотерапії : навч. посіб. / Мушкевич М. І., Чагарна С. Є. ; за ред. Мушкевича М. І. З вид. Луцьк : Вежа Друк, 2017. 420 с.
6. Watzlawick Paul, Helmick Beavin Janet et Jackson Don D. *Pragmatics of Human Communication: A Study of Interactional Patterns, Pathologies and Paradoxes*, 2011. 304 с.

УДК 37.04

## ОГЛЯД СУЧАСНИХ ТЕОРІЙ ПРО ЕФЕКТИВНІСТЬ ІГРОВИХ МЕТОДІВ У НАВЧАННІ ДІТЕЙ З ОСОБЛИВИМИ ОСВІТНИМИ ПОТРЕБАМИ

**Тачаєва Євеліна**, здобувачка другого (магістерського) рівня вищої освіти факультету педагогіки, психології, соціальної роботи та мистецтв.

Науковий керівник – канд. пед. наук, доц. **Гордієнко Т. В.**, кафедра педагогіки, початкової освіти, психології та менеджменту.

*Стаття присвячена аналізу ігрових методів як інноваційного підходу у навчанні дітей з особливими потребами. Робиться огляд сучасних теорій, досліджень та практичних застосувань ігрових методів для підвищення ефективності навчання цієї категорії дітей. Стаття відображає актуальність проблеми навчання дітей з особливими освітніми потребами та пошуку оптимальних методів підвищення їх навчальних досягнень. З урахуванням розвитку інклюзивної освіти ця тема набуває все більшої важливості.*

**Ключові слова:** ігрові методи, навчання, діти з особливими освітніми потребами, гра, дослідження.

Ігрові методи у навчанні дітей з особливими освітніми потребами (ООП) набувають усе більшої популярності в освітніх і терапевтичних практиках. Дослідники й педагоги розглядають гру як потужний інструмент для розвитку соціальних, когнітивних і моторних навичок у дітей, які мають обмежені можливості в засвоєнні традиційних методів навчання. Сучасні теорії свідчать про те, що правильно організована гра не тільки підвищує ефективність навчального процесу, а й сприяє більш гармонійному соціальному розвитку дітей з ООП.

Головною **метою статті** є систематизація та огляд сучасних теорій та досліджень щодо використання ігрових методів у навчанні дітей з особливими потребами. Аналіз практичних досліджень дозволить визначити ефективні підходи та рекомендації для педагогів та спеціалістів у галузі спеціальної освіти.

Однією з найвідоміших теорій, яка обґрунтовує ефективність ігрових методів у навчанні, є *теорія конструктивізму*, зокрема ідеї Жана Піаже та Льва Виготського. Згідно з Піаже, гра дозволяє дитині розвивати свої когнітивні здібності через взаємодію з навколишнім середовищем, а концепція «зони найближчого розвитку» Виготського акцентує увагу на важливості соціальної взаємодії. Ці теорії пояснюють, як ігрова діяльність сприяє розвитку уваги, креативності та здатності до самовираження, що є надзвичайно важливим для дітей з ООП, які стикаються з труднощами в комунікації та соціалізації [4, с.18].

Теорія конструктивізму, яка є однією з найвідоміших і найвпливовіших у сфері педагогіки, стверджує, що навчання є активним, не лінійним процесом, під час якого діти самостійно будують знання через досвід та взаємодію з навколишнім світом. На відміну від традиційних підходів, де знання передається пасивно, конструктивізм наголошує, що людина сама є активним учасником власного навчального процесу, інтегруючи нові знання з попереднім досвідом.

У контексті ігрових методів навчання, конструктивізм підкреслює, що гра є природним середовищем для розвитку дитини, адже в процесі гри дитина експериментує, досліджує, висуває гіпотези, намагається вирішувати проблеми. Жан Піаже, один із засновників цієї теорії, вважав, що діти проходять через певні етапи когнітивного розвитку і що знання конструюються поступово, коли дитина активно взаємодіє з оточенням. Важливим аспектом конструктивізму є також концепція «зони найближчого розвитку», розроблена Левом Виготським. Вона наголошує на ролі соціальної взаємодії у навчанні, зокрема, на підтримці з боку дорослих або однолітків, які можуть допомогти дитині виконати завдання, що виходить за межі її поточних можливостей [4, с.22].

Таким чином, конструктивізм обґрунтовує ефективність ігрових методів тим, що вони природним шляхом заохочують дитину до активного навчання, сприяють розвитку самостійного мислення та соціальної взаємодії. У рамках ігрових методів діти не лише здобувають знання, але й розвивають критичне мислення та комунікативні навички, що є важливим для дітей з особливими освітніми потребами.

Ігрові методи навчання для дітей з особливими освітніми потребами (ООП) мають значні переваги завдяки своїй адаптивності та здатності створювати безпечне і мотивуюче середовище для навчання. Ось ключові обґрунтування ефективності ігрових методів для таких дітей:

- *Покращення концентрації уваги та мотивації*: ігрові методи сприймаються дітьми як природний спосіб навчання, що допомагає зберігати високий рівень зацікавленості. Для дітей з ООП це особливо важливо, адже вони часто відчують складнощі з утриманням уваги та зазнають швидкої втоми під час традиційного навчання. Ігровий формат робить навчання веселішим та менш стресовим, що сприяє більшій мотивації і тривалому фокусуванню на завданнях.

- *Соціальний розвиток і комунікативні навички*: ігрові методи передбачають соціальну взаємодію, спільне виконання завдань та обмін ролями, що допомагає дітям з ООП розвивати комунікативні та соціальні навички. У процесі гри діти вчаться співпрацювати, обмінюватися думками, вирішувати конфлікти та краще розуміти емоції інших, що дуже важливо для дітей з такими розладами, як аутизм чи розлади соціальної адаптації.

- *Розвиток когнітивних і моторних навичок*: багато ігор стимулюють когнітивну діяльність: діти вирішують логічні завдання, роблять висновки та шукають зв'язки між явищами. Водночас ігри, особливо ті, що включають фізичну активність, допомагають розвивати дрібну і велику моторику, координацію рухів і просторову орієнтацію. Це важливо для дітей з порушеннями моторики або проблемами зорово-просторового сприйняття.

- *Зниження стресу та тривожності*: ігровий процес створює безпечне середовище, у якому дитина може випробувати нові навички, не боячись помилок. Це знижує рівень тривожності, який є типовим для дітей з ООП у стандартних навчальних умовах. Ігри дозволяють дітям відчувати контроль над ситуацією та самостійно вирішувати завдання, що підвищує їхню впевненість у власних силах.

- *Адаптація до індивідуальних потреб дитини*: ігрові методи можуть бути легко адаптовані до індивідуальних потреб кожної дитини, враховуючи її можливості, темп навчання та рівень розвитку. Наприклад, використання інтерактивних ігор і цифрових додатків дає змогу встановлювати рівні складності, підбирати спеціальні завдання або робити паузи, щоб не перевантажувати дитину. Це робить процес навчання інклюзивним і дозволяє кожній дитині рухатися у власному темпі.

- *Стимулювання уяви та творчого мислення*: гра активізує уяву і творчість, що є важливим для дітей з ООП, оскільки допомагає їм висловлювати свої почуття та думки нестандартними способами. В процесі гри діти можуть вільно експериментувати, фантазувати і проявляти себе, що позитивно впливає на їхній емоційний та психічний розвиток [1, с. 9].

Завдяки своїй гнучкості, ігрові методи дозволяють створювати індивідуалізоване, стимулююче і безпечне середовище для дітей з особливими освітніми потребами, допомагаючи їм подолати бар'єри в навчанні, розвивати комунікативні, когнітивні та моторні навички, а також підвищувати впевненість у собі та зменшувати рівень тривожності. Це робить ігрові методи незамінним інструментом для всебічного розвитку і соціальної адаптації дітей з ООП. Дослідження показують, що використання ігрових методів допомагає дітям з ООП покращити концентрацію уваги, розвивати мовленнєві та комунікативні навички. Ігри також дозволяють зменшити стрес і тривожність, які часто виникають у дітей під час звичайного навчання. Окрім того, інтерактивні ігри з використанням технологій, таких як комп'ютерні програми та мобільні додатки, стали важливим інструментом, що дозволяє адаптувати навчальні завдання до індивідуальних потреб кожної дитини, підвищуючи мотивацію та залученість.

Сучасні технології відкривають нові можливості для створення адаптивних ігор, орієнтованих на потреби дітей з ООП. Дослідження свідчать, що комп'ютерні ігри й мобільні додатки з елементами віртуальної реальності (VR) можуть суттєво підвищити ефективність навчання. Наприклад, дослідження показали, що VR-технології здатні створювати безпечне середовище для розвитку навичок самоконтролю та міжособистісного спілкування у дітей з аутизмом [3, с. 20].

Сучасні педагогічні технології відкривають низку нових можливостей для створення адаптивних дидактичних ігор, що здатні враховувати індивідуальні потреби дітей з особливими освітніми потребами (ООП). Зокрема, технології штучного інтелекту, доповненої реальності, сенсорні інтерактивні системи та адаптивні платформи навчання пропонують більш персоналізований підхід, мотивують до навчання та полегшують процес засвоєння знань і навичок. Ось ключові можливості, які відкривають сучасні технології:

- *індивідуалізація навчального процесу за допомогою штучного інтелекту*: штучний інтелект (ШІ) дозволяє створювати дидактичні ігри, які автоматично підлаштовуються під індивідуальні потреби та здібності дитини. Завдяки алгоритмам ШІ, такі ігри можуть оцінювати рівень розвитку навичок дитини в режимі реального часу та змінювати завдання відповідно до її прогресу. Наприклад, якщо дитина успішно виконує певні завдання, гра автоматично пропонує складніші рівні, а у випадку труднощів – повертається до простіших завдань, щоб закріпити базові знання.

- *сенсорні інтерактивні технології*: технології сенсорного управління (тачскрини, інтерактивні дошки, голографічні проєктори) дозволяють створювати ігри, які заохочують фізичну активність, розвивають дрібну та велику моторику. Вони можуть допомогти дітям з порушеннями моторики чи сенсорного сприйняття через ігри, де завдання передбачають дотик, рухи, натискання та навіть голосові команди. Це дозволяє дітям отримувати зворотний зв'язок через різні канали сприйняття, що важливо для розвитку навичок координації та просторової орієнтації.

- *доповнена і віртуальна реальність для створення безпечного навчального середовища*: технології доповненої реальності (AR) і віртуальної реальності (VR) надають можливість створювати ігрові середовища, в яких діти можуть безпечно експериментувати, вивчати нові теми та розвивати соціальні навички. Наприклад, у VR-додатках діти можуть «подорожувати» по музеях, навчатися комунікації в симульованих соціальних ситуаціях або виконувати інтерактивні вправи, які важко відтворити в реальному житті. Це особливо корисно для дітей з аутизмом, яким важливо тренувати соціальні навички в контрольованому середовищі.

- *адаптивні платформи для моніторингу прогресу та зворотного зв'язку*: сучасні освітні платформи можуть фіксувати прогрес кожної дитини та забезпечувати вчителів і батьків детальним аналізом виконаних завдань. Це дозволяє оперативно виявляти сильні сторони та прогалини у знаннях дитини, а також адаптувати подальші навчальні плани. Крім того, автоматичний зворотний зв'язок дає можливість дитині одразу побачити свої результати та працювати над помилками.

- *ігрові програми з елементами гейміфікації*: елементи гейміфікації (наприклад, досягнення, нагороди, рівні та рейтинги) роблять навчання більш цікавим і захоплюючим. Ігрові додатки для дітей з ООП можуть мотивувати їх через систему винагород і заохочень, що підтримує інтерес до навчання і сприяє тривалому залученню. Гейміфікація може спонукати досягати нових цілей і полегшує засвоєння навчального матеріалу в ігровій формі.

- *мобільні додатки та онлайн-платформи для доступності та гнучкості*: мобільні додатки та онлайн-платформи надають можливість займатися в зручний для дитини час і в звичній обстановці. Це особливо корисно для дітей, які з різних причин мають обмежений доступ до традиційного навчання. Завдяки мобільним додаткам, діти можуть продовжувати навчання вдома, працювати над додатковими завданнями чи проходити повторення матеріалу під наглядом батьків або асистентів.

- *емоційно-чутливі технології для розвитку соціально-емоційних навичок*: окремі дидактичні ігри використовують технології розпізнавання емоцій та емоційного зворотного зв'язку, які сприяють розвитку емоційного інтелекту. Ці технології можуть реагувати на емоції дитини під час гри, допомагаючи їй розвивати самоконтроль, емпатію та здатність розпізнавати емоції інших людей. Це особливо корисно для дітей, які мають труднощі у розумінні емоційної комунікації, наприклад, при розладах аутистичного спектра [2, с.182].

Отже, сучасні педагогічні технології надають унікальні можливості для створення адаптивних дидактичних ігор, які враховують різні аспекти особливих освітніх потреб дітей. Вони сприяють індивідуалізації навчального процесу, покращують мотивацію та залученість, створюють безпечне середовище для соціального та емоційного розвитку. Завдяки цим технологіям, навчання стає більш доступним, гнучким і ефективним, що значно підвищує якість освіти для дітей з ООП.

Попри очевидні переваги, використання ігрових методів у навчанні дітей з ООП має і свої виклики: необхідність індивідуального підходу, високі фінансові витрати на розробку спеціалізованих ігор, а також обмежений доступ до відповідних технологій можуть стримувати широке впровадження

ігрових методів. Тим не менш, наукова спільнота продовжує досліджувати можливості подальшої адаптації та вдосконалення ігрових технологій для максимальної користі дітей.

Таким чином, сучасні дослідження та теорії підтверджують, що ігрові методи є ефективним інструментом для навчання дітей з особливими освітніми потребами. Вони сприяють розвитку когнітивних та соціальних навичок, допомагають подолати бар'єри в навчанні та створюють комфортне середовище для розвитку. Однак для повноцінного впровадження ігрових методів важливо розвивати доступні технології, що враховують потреби кожної дитини, та забезпечити фінансування таких програм.

### Література

1. Oleg Lisovets, Ruslan Novhorodskyi, Halina Bejger, Svitlana Borysiuk, Nina Ostanina, Tetiana Hordiienko *Alternative communication in work with children with special needs in Ukraine. AD ALTA-JOURNAL OF INTERDISCIPLINARY RESEARCH*, Special Issue (14/01-XL – Volume 14, Issue 1, Special Issue XL) February, 2024. p.7-15

2. Гордієнко Т. В. Підготовка майбутніх учителів початкової школи до трудового навчання молодших школярів в умовах інклюзії. Наукові записки. Серія Психолого-педагогічні науки (Ніжинський державний університет імені Миколи Гоголя) / за заг. ред. В. В. Бурназової. Ніжин: НДУ ім. М. Гоголя, 2023. № 2. с.47-53

3. Гордієнко Т. В., Білоусова Н. В. Особливості організації ефективної педагогічної діяльності вчителя початкових класів в умовах інклюзії *Наукові записки. Серія "Психолого-педагогічні науки" (Ніжинський державний університет імені Миколи Гоголя)* / за заг. ред. В. В. Бурназової. Ніжин: НДУ ім. М. Гоголя, 2021. № 2. с.18-26.

4. Миронова С. П. Нова українська школа: особливості організації освітнього процесу учнів початкової школи в інклюзивних класах: навчально-методичний посібник. Тернопіль: Астон. 2020, 176 с.

УДК 376.091.31-053.5-056.3

## ЕФЕКТИВНІСТЬ ЗАСТОСУВАННЯ ФОРМ ТА МЕТОДІВ РОЗВИТКУ КОМУНІКАТИВНИХ ЗДІБНОСТЕЙ ДІТЕЙ З ОСОБЛИВИМИ ОСВІТНИМИ ПОТРЕБАМИ ДО УМОВ ЗАКЛАДУ ЗАГАЛЬНОЇ СЕРЕДНЬОЇ ОСВІТИ

**Тичина Світлана**, здобувачка другого (магістерського) рівня вищої освіти факультету педагогіки, психології, соціальної роботи та мистецтв.

Науковий керівник – канд. пед. наук, доц. **Хлєбик С. Р.**, кафедра соціальної педагогіки і соціальної роботи.

*Дослідження присвячене вивченню ефективності застосування форм та методів розвитку комунікативних здібностей дітей з особливими освітніми потребами (ООП) в умовах закладу загальної середньої освіти. У роботі розглядаються сучасні педагогічні підходи до формування навичок спілкування та їх вплив на адаптацію учнів з ООП у шкільному середовищі. Програма, розроблена в рамках дослідження, включає використання міні-лекцій, рухливих та рольових ігор, практичних вправ, а також спеціального обладнання для стимулювання активної комунікації.*

**Ключові слова:** комунікативні здібності, інклюзивна освіта, діти з особливими освітніми потребами.

**Постановка проблеми:** Соціальна адаптація дітей з особливими освітніми потребами (ООП) в умовах закладів загальної середньої освіти є одним із ключових викликів сучасної освіти. Оскільки такі діти часто мають труднощі у комунікації, вони можуть відчувати ізоляцію, незручність або труднощі в налагодженні соціальних зв'язків. Це негативно впливає на їхній особистісний розвиток, успішність та інтеграцію в колектив однолітків.

Важливим завданням є створення таких умов, де діти з інвалідністю зможуть ефективно розвивати свої комунікативні здібності, отримувати необхідну підтримку від вчителів, соціальних педагогів та однолітків. Вивчення дієвості застосування різних форм і методів для розвитку комунікативних здібностей учнів з особливими освітніми потребами є необхідною умовою для створення інтегративного навчального середовища, де всі учні зможуть повноцінно розвиватися.

**Мета дослідження:** визначити дієвість застосування різних форм та методів розвитку комунікативних здібностей дітей з особливими освітніми потребами в умовах закладу загальної середньої освіти.

Дослідження передбачає оцінку впливу запропонованої програми формування комунікативних навичок учнів, полегшення їх адаптації в колективі, а також розвиток впевненості у спілкуванні.

**Виклад основного матеріалу дослідження.** Сучасна соціально-педагогічна наука використовує широкий спектр психолого-педагогічних методів для соціальної адаптації дітей з ООП, що охоплює не

лише пристосування середовища до потреб дитини, але й розвиток навичок комунікації для успішної взаємодії у соціумі.

Методи соціальної адаптації дітей з ООП включають різні форми роботи: індивідуальні та групові заняття, тренінги з комунікації, арт-терапію, психокорекційні заняття, ігрову терапію та інші практики, які спрямовані на формування комунікативних здібностей, саморегуляції, емоційної стабільності та навичок соціальної взаємодії. Всі ці дії сприяють гармонізації поведінки дитини, її самостійності, а також полегшує включення у колектив та суспільство.

Завдяки комунікації ми можемо краще розуміти оточуючих, виявляти свої емоції, переживання та переконання, а також впливати на інших. Важливо зазначити, що якість спілкування часто визначається не лише змістом повідомлення, але й тим, як саме це повідомлення передається.

Невербальні сигнали, такі як жести, міміка та інтонація, можуть впливати на сприйняття слів та створювати враження, яке навіть важливіше за змістовну частину. Крім того, здатність до ефективної комунікації важлива не тільки для інтеграції в суспільство, але й для саморозвитку та самопізнання. Через взаємодію з оточуючими ми краще усвідомлюємо свої потреби, переконання та особисті межі. В умовах соціалізації, особливо для дітей з ООП, комунікація стає ключовим інструментом для їх адаптації, інтеграції та активної участі в житті спільноти.

Безперечно, адекватна комунікація є основою для вирішення багатьох життєвих ситуацій і проблем. Вона не лише сприяє взаєморозумінню між людьми, але й допомагає уникати конфліктів, зміцнювати соціальні зв'язки та досягати компромісів. Продуктивна комунікація дозволяє злагоджено працювати в команді, налагоджувати довірливі стосунки та ефективно вирішувати особисті чи професійні завдання.

Для дітей з ООП належне оволодіння комунікативними навичками досить важливе. Такі навички дають змогу інтегруватися в колектив, будувати стосунки з однолітками і дорослими, а також відчувати себе повноцінними учасниками соціуму. Програми, спрямовані на розвиток комунікації відіграють величезну роль у підтримці особистісного та соціального розвитку таких дітей.

З метою подальшого розвитку та покращення комунікативних здібностей дітей з ООП в умовах закладу загальної середньої освіти нами була розроблена програма занять «Я комунікативний!». Вона була реалізована на базі Борзнянської ЗОШ I-III ступенів імені Христини Алчевської. До цих занять були залучені 10 дітей з ООП різного віку. Програма реалізована з березня 2024 року по травень 2024 року. Відвідування занять було погоджено з батьками.

Розроблена програма структурована і охоплює всі важливі аспекти розвитку комунікативних здібностей у дітей з ООП. Комплексний підхід, що поєднує інформаційну складову, ігрові форми та практичні вправи, сприяє не лише полегшенню адаптації учнів у шкільному середовищі, але й формуванню в них стійких навичок комунікації, що є необхідними для їх успішної соціалізації. Важливо, що програма орієнтована на дітей різного віку і враховує їхні індивідуальні потреби та можливості.

В розробленій програмі зроблено акцент на практичні вправи, які дозволяють дітям з ООП не лише розвивати навички спілкування та комунікації, але й отримувати зворотний зв'язок від оточуючих для подальшого вдосконалення комунікативних здібностей. Поєднання теоретичних знань з практичними іграми та вправами дає змогу дітям краще зрозуміти і засвоїти основи спілкування, а використання різноманітного обладнання робить процес навчання цікавим і мотивуючим.

Очікувані результати, такі як полегшення адаптації та підвищення комунікативних здібностей, є важливими для соціальної інтеграції дітей, що дозволить їм почуватися більш впевненими у школі та суспільстві.

Наше дослідження чітко висвітлює кількісні та якісні показники серед учнів Борзнянської ЗОШ, що дозволяє краще зрозуміти специфіку потреб цих дітей. Такий детальний аналіз допомагає адаптувати програму розвитку комунікативних здібностей до індивідуальних особливостей учасників, забезпечуючи максимально ефективну соціальну та навчальну підтримку (рис. 1).

Отже, серед учнів які відвідують Борзнянської ЗОШ I-III ступенів імені Христини Алчевської переважна більшість мають порушення інтелектуального та психічного розвитку.

Методики, які ми використовували:

- соціально-комунікативний опитувальник (SCQ) – для оцінки соціальних і комунікативних навичок.

- тест розвитку мовлення і спілкування – для визначення рівня розвитку мовлення та комунікації.

- методика «Карти комунікації» – для візуальної підтримки комунікації і розуміння.

Ці інструменти допомогли чітко окреслити області, де діти потребують найбільшої допомоги, а також визначити сильні сторони, на яких можна будувати подальшу роботу.

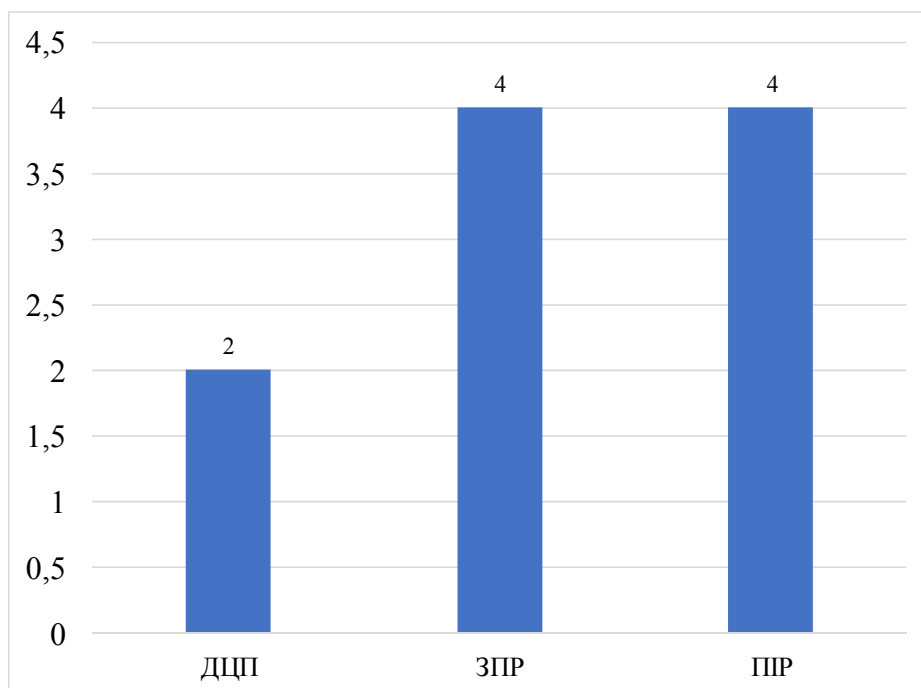

**Рис.1. Характеристика нозологій дітей з ООП**

Розглянемо результати діагностики дітей з особливими освітніми потребами (ООП) за обраними нами методиками (табл. 2.1).

**Таблиця 2.1**

**Зведені результати дослідження до проведення корекційних занять**

Показник	високий	середній	низький
Рівень соціально-комунікативної функції	0	4	6
рівень розвитку мовлення і спілкування	0	3	7
рівень комунікативних здібностей	0	4	6

За методикою визначення рівня соціально-комунікативної функції жодна дитина не досягла високого рівня. Середній рівень демонструє 40% дітей, що свідчить про наявність певних труднощів у соціальних ситуаціях, але з певними спробами взаємодії. Низький рівень спостерігається у 60% дітей, що вказує на значні труднощі в соціальних і комунікативних ситуаціях.

Аналіз: за методикою перевірки розвитку мовлення і спілкування Жодна дитина не досягла високого рівня розвитку мовлення і спілкування. Тільки 30% дітей мають середній рівень, а 70% – низький рівень, що вказує на значні труднощі у розвитку мовленнєвих і комунікативних навичок.

За методикою «Карти комунікації», жодна дитина не досягла високого рівня комунікативних здібностей. 40% дітей мають середній рівень, а 60% – низький рівень, що свідчить про необхідність інтенсивної підтримки для розвитку комунікативних навичок.

Отже, за результатами проведених методик на початку нашого дослідження більшість дітей з особливими освітніми потребами (ООП), які відвідують Борзнянську ЗОШ I-III ступенів імені Христини Алчевської мають низький рівень комунікативних здібностей.

Отже, усі показники демонструють потребу в корекційних заняттях, особливо для дітей з низьким рівнем комунікативних здібностей.

Для дітей з низьким рівнем комунікативних здібностей потрібна інтенсивніша соціально-педагогічна і психотерапевтична підтримка, а для дітей з середнім рівнем – додаткові ресурси для покращення адаптації і комунікації.

В таблиці 2.2 представимо загальні результати нашого дослідження після проведення з дітьми з ООП корекційних занять.

## Зведені результати дослідження після проведення корекційних занять

Показник	високий	середній	низький
Рівень соціально-комунікативної функції	0	6	4
рівень розвитку мовлення і спілкування	0	5	5
рівень комунікативних здібностей	0	6	4

Аналіз результатів дослідження до та після проведення корекційних занять демонструє позитивну динаміку в розвитку соціальних та комунікативних здібностей учасників.

Після проведення корекційних занять частка учасників з середнім рівнем соціально-комунікативної функції зросла з 40% до 60%. Це свідчить про значне покращення в їхніх комунікативних навичках. Кількість учасників з низьким рівнем зменшилася з 60% до 40%. Це вказує на те, що програма корекційних занять допомогла зменшити проблеми в соціально-комунікативних ситуаціях у більшій частині дітей. Корекційні заняття позитивно вплинули на розвиток соціально-комунікативної функції у дітей з особливими освітніми потребами. Для досягнення ще кращих результатів слід продовжувати роботу з дітьми, які мають низький рівень, а також забезпечити підтримку для тих, хто досяг середнього рівня, для подальшого розвитку їхніх навичок.

Після проведення корекційних занять кількість учасників із середнім рівнем розвитку мовлення і спілкування зросла з 30% до 50%. Це свідчить про помітне покращення в мовленнєвих і комунікативних навичках у частини дітей. Кількість учасників з низьким рівнем зменшилася з 70% до 50%. Це вказує на те, що програма корекційних занять допомогла зменшити проблеми у розвитку мовлення і спілкування у значної частини дітей. Збільшення кількості учасників із середнім рівнем і зменшення тих, хто має низький рівень, демонструє, що корекційні заняття позитивно вплинули на розвиток мовлення та комунікативних навичок. Це підтверджує успішність програми в покращенні ключових аспектів мовленнєвого розвитку. Позитивна зміна в розподілі рівнів свідчить про те, що програма має потенціал для подальшого розвитку та вдосконалення. Продовження корекційних занять може забезпечити подальший прогрес у розвитку мовлення та спілкування.

Після проведення корекційних занять, частка учасників із середнім рівнем комунікативних здібностей зросла з 40% до 60%. Це свідчить про позитивний вплив занять на розвиток навичок спілкування у дітей. Кількість учасників із низьким рівнем комунікативних здібностей зменшилася з 60% до 40%. Це підтверджує ефективність корекційних заходів у покращенні комунікативних навичок. Результати вказують на успішність програми корекційних занять у підвищенні рівня комунікативних здібностей у дітей з особливими освітніми потребами. Збільшення частки учасників із середнім рівнем комунікативних здібностей та зменшення частки з низьким рівнем демонструють значний прогрес у розвитку комунікаційних навичок.

Корекційні заняття продемонстрували ефективність у підвищенні рівня соціально-комунікативних функцій, мовлення та загальних комунікативних здібностей учасників. Основні результати: Всі три показники (соціально-комунікативна функція, мовлення і спілкування, комунікативні здібності) показали зростання частки учасників із середнім рівнем. Частка учасників із низьким рівнем зменшилася в усіх трьох показниках. Ці результати свідчать про успішність корекційних заходів у поліпшенні комунікативних навичок дітей з особливими освітніми потребами та підтверджують необхідність продовження і розвитку подібних програм.

#### Висновки.

1. Експериментальне дослідження рівня соціальної адаптації дітей з ООП продемонструвало, що систематична соціально-педагогічна робота значно покращує показники соціальної адаптації дітей в освітньому середовищі. Після впровадження корекційних заходів спостерігалось зростання рівня комунікативних здібностей, поліпшення взаємодії з однолітками та вчителями, а також підвищення мотивації до навчання.

2. Рівень соціально-комунікативної функції: до занять: 40% учасників (4 особи) мали середній рівень, а 60% (6 осіб) мали низький рівень, після занять: частка учасників із середнім рівнем зросла до 60% (6 осіб), а тих, хто мав низький рівень, зменшилась до 40% (4 особи). Відбулося помітне покращення соціально-комунікативної функції, оскільки кількість учасників із низьким рівнем зменшилася, а з середнім – збільшилася. Рівень розвитку мовлення і спілкування: до занять: 30% учасників (3 особи) мали середній рівень, а 70% (7 осіб) мали низький рівень, після занять: кількість учасників із середнім рівнем зросла до 50% (5 осіб), а тих, хто мав низький рівень, зменшилась до 50% (5 осіб). Спостерігається покращення мовлення та комунікативних навичок, оскільки кількість учасників із середнім рівнем зросла, а з низьким – зменшилася. Рівень комунікативних здібностей: до занять: 40% учасників (4 особи) мали середній рівень, а 60% (6 осіб) мали низький рівень, після занять: 60% учасників (6 осіб) мали середній рівень, а 40% (4 особи) мали низький рівень. Рівень комунікативних



здібностей також покращився – кількість учасників із середнім рівнем збільшилася, а з низьким рівнем – зменшилася.

3. Використана нами програма занять щодо формування комунікативних навичок дітей з ООП в умовах закладу освіти, яку експериментально апробовано, виявила свою ефективність. Програма занять базується на поєднанні індивідуальної роботи, різних вправ, спрямованих на розвиток соціальних і комунікативних навичок. Впровадження програми дозволило значно покращити рівень соціальної адаптації дітей та сприяло їх більшій інтеграції в освітній процес.

Таким чином, проведене дослідження підтвердило ефективність соціально-педагогічної роботи з дітьми з ООП в умовах закладу освіти та засвідчило важливість комплексного підходу, що враховує індивідуальні особливості кожної дитини та забезпечує всебічну підтримку на шляху її соціальної адаптації й розвитку.

### Література

1. Бороквіна Т. Інклюзивна освіта: генезис і основні принципи. *Наукові записки Тернопільського національного педагогічного університету імені Володимира Гнатюка. Серія: педагогіка*, 2018. № 2. С. 164-169.

2. Діти з особливими освітніми потребами у загальноосвітньому просторі: навч.-метод. посіб. /Н. Ярмола та ін. Київ: ІСПП імені Миколи Ярмаченка НАПН України, 2020. 208 с.

3. Козенко Р., Пікож Т., Супрун К. Реалізація освітньої політики в умовах формування інклюзивного освітнього простору. *Вісник післядипломної освіти. Серія «Управління та адміністрування»*. 2019. Вип. 7. С. 46-78.

4. Корекційна та інклюзивна освіта очима молодих науковців : зб. наук. праць за матеріалами VI Міжнар. наук.-практ. конф. студентів, аспірантів та молодих учених 20 березня 2019 року : вип. 7 у 2 -х томах. Т. 1. Суми : Вид-во Сум ДПУ імені А. С. Макаренка, 2019. 184 с.

5. Перепелюк І.Р., Микитейчук Х.І., Олійник Р.В. Організація інклюзивного освітнього середовища як проблема психолого-педагогічних досліджень. *Молодий вчений*. 2019. № 7.1 (71.1). С. 59-63.

6. Садова І.І. Адаптація дітей внутрішньо переміщених осіб до закладу освіти. *Психолого-педагогічний супровід осіб, постраждалих від міграційних процесів в умовах сучасних українських реалій: теорія і практика* : кол. моногр. Дрогобич : Ред.-вид. відділ ДДПУ імені Івана Франка, 2019. С. 140-151.

7. Садова І.І. Інклюзія у закладах загальної середньої освіти України: тенденції розвитку : монографія. Дрогобич : Посвіт, 2020. 448 с.

УДК 364.4 – 053.2:316.362.31 – 058.855

### СОЦІАЛЬНО-ПЕДАГОГІЧНА РОБОТА З ПРИЙОМНИМИ СІМ'ЯМИ, ЯКІ ВИХОВУЮТЬ ДИТИНУ З ІНВАЛІДНІСТЮ

**Ткачова Яна**, здобувачка першого (бакалаврського) рівня вищої освіти 4 курсу факультету педагогіки, психології, соціальної роботи та мистецтв.

Науковий керівник – канд. пед. наук, доц. **Останіна Н. С.**, кафедра соціальної педагогіки і соціальної роботи

*Стаття присвячена аналізу соціально-педагогічної роботи з прийомними сім'ями, які виховують дитину з інвалідністю. Проаналізовано основні проблеми, з якими стикаються такі сім'ї, та запропоновано підходи до їх вирішення. Особливу увагу приділено формуванню адаптивних стратегій, розвитку емоційної стійкості батьків, а також створенню сприятливого середовища для розвитку дитини. Наведено рекомендації щодо підвищення ефективності роботи соціальних педагогів та фахівців соціальної сфери з прийомними сім'ями.*

**Ключові слова:** прийомні сім'ї, діти з інвалідністю, соціально-педагогічна робота, адаптація, емоційна підтримка, спеціальні потреби.

**Постановка проблеми.** На сьогодні прийомні сім'ї, що виховують дітей з інвалідністю, стикаються з численними викликами, зокрема: емоційне вигорання батьків через постійний догляд за дитиною; брак достатніх знань про потреби дітей з інвалідністю та способи їх задоволення; соціальна ізоляція сімей через упереджене ставлення суспільства; обмежений доступ до реабілітаційних і освітніх послуг для дітей з інвалідністю; недостатня підготовка соціальних педагогів та фахівців для роботи з такими сім'ями. Саме, ці проблеми створюють потребу у формуванні системного підходу до підтримки прийомних сімей. Соціально-педагогічна робота повинна бути спрямована не лише на навчання батьків спеціальним навичкам догляду за дитиною, але й на зміцнення емоційної та психологічної стійкості, розвиток партнерських відносин із соціальними інститутами.

**Аналіз сучасної наукової літератури.** Соціально-педагогічна робота з прийомними сім'ями, які виховують дітей з інвалідністю, є однією з актуальних тем сучасної соціальної педагогіки та психології. Аналіз літератури показує, що науковці досліджують цю проблему з кількох аспектів. Дослідження (Гнатюк, 2021; Карпенко, 2020) свідчать, що такі сім'ї стикаються з подвійним навантаженням: необхідністю адаптуватися до ролі прийомних батьків і забезпечувати спеціальні потреби дитини з інвалідністю. Часто це призводить до емоційного вигорання, соціальної ізоляції та фінансових труднощів. Сучасні дослідження акцентують увагу на необхідності інтеграції дітей з інвалідністю в суспільство через інклюзивну освіту, участь у соціальних заходах і програмах. Наприклад, у роботах Захарченко (2022) зазначено, що прийомні сім'ї потребують індивідуальних програм супроводу, спрямованих на соціалізацію дітей. Вивчення сучасної літератури також засвідчує потребу в підвищенні кваліфікації соціальних педагогів та психологів. Деякі дослідження (Ковальчук, 2021) пропонують включення спеціальних курсів із роботи з прийомними сім'ями та дітьми з інвалідністю у програми підготовки соціальних працівників.

Таким чином, сучасна наукова література підкреслює необхідність міждисциплінарного підходу до роботи з прийомними сім'ями, які виховують дітей з інвалідністю. Пріоритетами є підтримка сімей, формування інклюзивного середовища та вдосконалення підготовки фахівців соціальної сфери.

**Метою** статті є аналіз особливостей соціально-педагогічної роботи з прийомними сім'ями, які виховують дитину з інвалідністю, а також розробка практичних рекомендацій для фахівців, які надають підтримку таким сім'ям.

**Виклад основного матеріалу.** Сімейна система відіграє ключову роль у розвитку дитини з інвалідністю, яка за певних обставин знаходиться в умовах стресової ситуації та умовах навантаження у процесі соціалізації. Таким чином спеціалізована соціальна робота спрямовується на створення сприятливих умов для забезпечення добробуту та розвитку як самої дитини, так і всієї родини (приймної сім'ї). У цьому контексті важливо, фахівцям соціальної служби досліджувати та розробляти стратегії підтримки сімей з дітьми з інвалідністю, враховуючи їхні індивідуальні потреби, ресурси та контекст. Також, соціальна робота з прийомною сім'єю та дитиною з інвалідністю має орієнтуватися на взаємодію з іншими спеціалістами, консультантами, організаціями та громадськими структурами міст та районів для створення інклюзивного середовища та забезпечення їм доступу до необхідних послуг та підтримки.

Проблема організації соціальної підтримки прийомної сім'ї з дитиною з інвалідністю полягає у тому, що дотепер існує значна прогалина в нашому розумінні та підходах до соціальної роботи з сім'ями, цього типу та їх потребами.

*Роль соціальних працівників у підтримці прийомних сімей, які виховують дитину з інвалідністю.* Соціальні працівники створюють сприятливе та підтримуюче середовище для їхнього розвитку. Вони забезпечують індивідуальну підтримку, координацію послуг та ресурсів, надають практичну та психологічну допомогу сім'ям, сприяють відкритому спілкуванню та розумінню, а також сприяють формуванню в суспільстві толерантного та підтримуючого ставлення до дітей з інвалідністю.



На першому етапі аналізу визначається рівень фізичних, емоційних та соціальних потреб кожного члена сім'ї з особливими потребами. Це включає оцінку функціональних обмежень дитини, рівень її соціалізації та сприйняття в суспільстві, а також рівень соціальної підтримки, яку отримують сім'я та дитина від різних джерел.

Далі важливо врахувати соціальний контекст, в якому функціонує сім'я з дитиною з інвалідністю. Це включає оцінку економічного статусу сім'ї, доступність ресурсів та послуг, які можуть бути корисними для дитини, а також рівень соціальної підтримки, яку отримують сім'я та дитина від різних джерел. Згодом в процесі аналізу враховуються емоційні аспекти, такі як ступінь стресу та емоційного навантаження, яке виникає у сім'ї через виховання дитини з інвалідністю. Важливо визначити наявність психологічних ресурсів у сім'ї для подолання емоційних труднощів та підтримки у психологічній адаптації. Завершальним етапом аналізу є розробка індивідуалізованих стратегій та програм підтримки, які враховують усі вищезгадані аспекти. Ці стратегії повинні бути орієнтовані на надання комплексної допомоги та сприяння інтеграції дитини з особливими потребами в суспільство. Такий підхід дозволяє ефективно відповідати на потреби кожної конкретної сім'ї та забезпечити їй належний рівень підтримки та допомоги.

Надання інформаційної підтримки сім'ям є однією з ключових функцій соціальних працівників у підтримці дітей. Це означає не лише надання даних про наявні ресурси, програми та послуги, але й активне спрямування цієї інформації до сімей, які можуть з нею скористатися.

Соціальні працівники повинні враховувати особливості кожного випадку, його контекстуальні аспекти та наявні можливості для забезпечення оптимальної підтримки[1,33]. Організація координації між різними професійними службами та установами є критично важливою у забезпеченні комплексної підтримки сімей та дітей з особливими потребами. Ця координація передбачає спільні зусилля різних інституцій, таких як школи, медичні установи, реабілітаційні центри, соціальні служби та неприбуткові організації, з метою забезпечення повноцінної підтримки та послуг для сімей та дітей з особливими потребами.

У цьому контексті важливо встановити ефективний механізм обміну інформацією між різними установами та службами. Це означає створення спеціалізованих систем електронного зв'язку, баз даних та спільних платформ, що дозволять реєструвати та обмінюватися необхідною інформацією про потреби та прогрес дітей з особливими потребами. Для забезпечення ефективної координації важливо встановити механізми взаємодії між різними фахівцями та спеціалістами, які працюють з цими дітьми та їхніми сім'ями. Це може включати проведення спільних нарад, консультацій та круглих столів, де можуть обговорюватися питання планування та координації підтримки.

*Проблема захисту дітей з інвалідністю.* Позитивну роль у вирішенні питання захисту дітей з інвалідністю відіграв Закон України від 16 листопада 2000 року "Про державну соціальну допомогу інвалідам з дитинства та дітям-інвалідам", де вперше порушене необхідність пошуку шляхів і механізмів поліпшення життя таких дітей та створення умов для їхньої інтеграції в суспільство. Саме за пошуками шляхів і механізмів поліпшення життя таких дітей, котрі виховуються у сім'ях, покликаний соціальний педагог. Він повинен спрямовувати цю сім'ю, за допомогою форм і методів соціально-педагогічної роботи. Вважаємо, саме ця робота з сім'єю обумовлюється групою наступних чинників: типом сім'ї; проблемами, які існують в сім'ї; видом соціального інституту, що працює з сім'єю, та напрямками фахової підготовки спеціаліста, який надає послуги сім'ї. Відповідно до ознак типу внутрішньо сімейних стосунків і стилю сімейного виховання, сім'ї, загалом можна поділити на чотири групи.

Перша група – батьки з вираженим розширенням батьківських почуттів (гіперопіка). Дитина є центром усієї життєдіяльності сім'ї, в зв'язку з чим комунікативні зв'язки з оточенням деформовані. Батьки мають неадекватні уявлення про потенційні можливості своєї дитини, в матері відмічається надмірне почуття тривожності й напруги.

Друга група сімей характеризується стилем холодного спілкування (гіпопротекцією). Характерне зниження емоційних контактів батьків з дитиною, проєкція на дитину зі сторони обох батьків чи одного з них власних небажаних якостей. Батьки фіксують надлишкову увагу на лікуванні дитини, висувають вимоги до медперсоналу, намагаючись компенсувати власний психічний дискомфорт за рахунок емоційного відкидання дитини.

Третю групу сімей характеризує стиль співробітництва – конструктивна і гнучка форма взаємовідповідальних відношень батьків і дітей в спільній діяльності. Такий стиль виникає при вірі батьків в успіх своєї дитини і сильні сторони її природи, при послідовному осмисленні необхідного об'єму допомоги, розвитку самостійності в дитини в процесі становлення особливих способів її взаємодії з оточуючим світом.

Четверта група сімей має репресивний стиль сімейного спілкування, який характеризується батьківською установкою на авторитарну лідируючу позицію (частіше батьківську).

*Специфіка соціальної роботи з прийомними сім'ями з урахуванням особливих потреб дітей: психосоціальні аспекти.* Оцінка психосоціального стану прийомної сім'ї та діагностика потреб дітей представляють собою відповідальні етапи у роботі соціальних працівників, спрямовані на забезпечення ефективної підтримки та підвищення якості життя сімей з уразливими членами. Психосоціальна оцінка включає комплексне дослідження емоційного та психологічного стану сім'ї, а, також, взаємозв'язків у її внутрішній системі. Цей процес не лише допомагає ідентифікувати наявні проблеми, але й дозволяє розуміти контекст, у якому вони виникають, та виявляти потреби, які потребують негайного врегулювання.

Розроблення індивідуалізованих планів підтримки є важливою складовою соціальної роботи з сім'ями з особливими потребами дітей. Цей процес передбачає створення індивідуалізованих стратегій, спрямованих на задоволення конкретних потреб кожної сім'ї та дитини з урахуванням їхнього психосоціального стану та умов. Першим кроком у розробленні індивідуалізованих планів підтримки є збір і аналіз інформації про сім'ю та дитину з особливими потребами. Індивідуальна робота включає вивчення соціального середовища прийомної дитини, ступеня підтримки, яку вони отримують, виявлення потреб та перешкод, з якими вони зіштовхуються.

*На другому етапі* після аналізу отриманої інформації формується індивідуалізований план, який враховує усі виявлені потреби та можливості сім'ї та дитини. Цей план містить конкретні цілі, завдання та стратегії дій, які спрямовані на покращення їхньої життєвої ситуації та забезпечення їхнього добробуту.

Для успішної реалізації індивідуалізованого плану підтримки важливо залучення різних професійних служб та експертів (психологів, соціальних працівників, медичних працівників тощо). Кожен з них може додати свій внесок у реалізацію стратегій, передбачених у плані, та забезпечити комплексну допомогу сім'ї та дитині [2, 43].

Як ми бачимо, психосоціальна підтримка та консультування в контексті роботи з прийомними сім'ями, які мають дітей з інвалідністю, є ключовим елементом у забезпеченні їхнього благополуччя та адаптації до складних життєвих обставин. Цей процес передбачає надання емоційної підтримки, навчання сімей ефективним стратегіям управління стресом, надання інформації та порад, щодо розв'язання психосоціальних проблем.

Отже, аналіз соціально-педагогічної роботи з прийомними сім'ями, які виховують дитину з інвалідністю, спрямована на те, щоб допомогти сім'ям з дітьми з інвалідністю розуміти їхні власні емоції, реагувати на стресові ситуації та вибирати здорові способи подолання труднощів. Це може включати консультації з психологом або соціальним працівником, групові сесії психосоціальної підтримки, розвиток навичок самопізнання та саморегуляції. тощо.

У процесі консультування звертається увага на визначення конкретних потреб сім'ї та розробку індивідуалізованих стратегій підтримки. Наприклад, якщо сім'я стикається з проблемами у взаєминах з оточуючими, консультант може надати поради щодо покращення комунікації або вирішення конфліктних ситуацій [3, 17].

Крім того, психосоціальна підтримка передбачає активне включення сімей у процес прийняття рішень щодо їхнього майбутнього та відновлення контролю над власним життям. Наприклад, сім'я може бути підтримана у розробці індивідуального плану дій для вирішення конкретних проблем або досягнення поставлених цілей.

**Висновки і перспективи подальших досліджень у цьому напрямку.** Соціально-педагогічна робота з прийомними сім'ями, які виховують дітей з інвалідністю, потребує подальшого дослідження та вдосконалення.

Необхідно створювати нові моделі соціально-педагогічного супроводу, які враховують сучасні виклики. Перспективним є проведення досліджень, що оцінюють участь у системі інклюзивної освіти, її вплив на соціалізацію, емоційний стан і розвиток дітей з інвалідністю в прийомних сім'ях.

Також, перспективним напрямом є створення спеціалізованих тренінгів і курсів для фахівців, які працюють з прийомними сім'ями. Це дозволить підвищити якість надання послуг та ефективність взаємодії. Насамперед, необхідне впровадження комплексних державних стратегій, які забезпечуватимуть фінансову, соціальну та освітню підтримку прийомним сім'ям.

Тому, соціально-педагогічна робота з прийомними сім'ями, які виховують дітей з інвалідністю, є складним і багатоаспектним процесом, що вимагає міждисциплінарного підходу. На основі аналізу наукової літератури та проведеного дослідження вважаємо, що:

прийомні сім'ї, які виховують дітей з інвалідністю, потребують всебічної підтримки: це включає як соціально-педагогічний супровід, так і емоційну, психологічну, фінансову та інформаційну допомогу;

інклюзивне середовище – це, як ключ до соціалізації дітей: інтеграція дітей з інвалідністю в освітнє та соціальне середовище позитивно впливає на їхній розвиток, самореалізацію та формування соціальних навичок;

підвищення професійної компетентності соціальних педагогів, соціальних працівників, бо для ефективної роботи з прийомними сім'ями важливим для них є включення в освітні програми курси та тренінги з роботи з дітьми з інвалідністю та їхніми родинami.

Таким чином, соціально-педагогічна робота з прийомними сім'ями повинна бути системною, орієнтованою на довгострокову підтримку та сприяти формуванню стійкого, позитивного середовища для розвитку дитини в прийомній родині. Для досягнення цих цілей необхідна тісна співпраця між державними структурами, громадськими організаціями та освітніми установами.

### Література

1. Жуковська С. Модель роботи соціального педагога. Система соціального патронажу сім'ї. *Соціальний педагог*. ТОВ «Видавнична група «Шкільний світ». 2009. №3, С. 37-54.
2. Капська А. Й. Технології соціально-педагогічної роботи. Київ. 2000. 204 с.
3. Карпенко О. Г. Професійне становлення соціального працівника. Київ: Аргус. 2004. 164 с.

УДК 159.923:316.454.52=161.1=161.2

## ПСИХОЛОГІЧНІ БАР'ЄРИ, ЩО ВИНИКАЮТЬ У РОСІЙСЬКОМОВНИХ УКРАЇНЦІВ ПРИ ПЕРЕХОДІ НА СПІЛКУВАННЯ УКРАЇНСЬКОЮ МОВОЮ

**Хомутовська Юлія**, здобувачка другого (магістерського) рівня вищої освіти факультету педагогіки, психології, соціальної роботи та мистецтв.

Науковий керівник – канд. психол. наук, доц. **Литовченко Н.Ф.**, кафедра загальної та практичної психології.

*У статті подано тлумачення поняття психологічних бар'єрів і розкрито механізм їх формування, визначено типи психологічних перепон і досліджено поширені психологічні бар'єри в зміні мови спілкування з російської на українську.*

**Ключові слова:** психологічні бар'єри, зміна мови спілкування, типи психологічних бар'єрів, українська мова.

**Постановка проблеми.** Процес мовної українізації та його актуальність для сучасного українського суспільства має не лише історичний і політичний зміст, а й психологічний. Багатьом громадянам усе більш загальною стає потреба у використанні української мови в повсякденному чи офіційно-діловому спілкуванні, у високому рівні володіння нею та часом у зміні свого ставлення до неї. З точки зору психології ці процеси дуже складні та індивідуалізовані, а ще не обмежені суто «технічним» переходом від однієї мови спілкування до іншої. Вони часто гальмуються психологічними бар'єрами, що впливають на мотивацію та складність переходу російськомовних українців на спілкування українською мовою, а також на ефективність комунікації в цілому.

**Аналіз останніх досліджень та публікацій.** До вивчення психологічних бар'єрів неодноразово зверталися Ф. Василюк, М. Конюхов, Л. Шелегова, А. Массанов та ін. Мовному питанню, зокрема дослідженню проблеми білінгвізму та труднощів переходу російськомовних українців на спілкування українською мовою, присвячені наукові праці Л. Масенко, І. Кононенко, І. Цар, В. Васютинського та ін. Проте попри підвищений фокус уваги до цієї проблеми та з огляду на активну зміну обставин життя в нашій державі останнім часом питання психологічних бар'єрів при переході російськомовних українців на спілкування українською мовою потребує додаткового дослідження.

**Метою дослідження** є визначення основних психологічних бар'єрів при переході російськомовних українців на спілкування українською мовою.

**Виклад основного матеріалу.** У психологічній літературі немає чіткого визначення поняття «психологічний бар'єр». У зарубіжних дослідженнях вони розглядаються в контексті основних напрямів діяльності різних наукових шкіл, у рамках психоаналітичних теорій розвитку особистості, в гуманістичній і когнітивній психології. Термін «психологічний бар'єр» вперше вжито в 50-х роках ХХ століття у працях З. Фрейда, К. Левіна, К. Г. Юнга, Т. Д. Дембо та ін.

За концепцією З. Фрейда, психологічні бар'єри розглядалися як стан стійкого спротиву особистості потенційним конфліктам [6, с. 208]. А. Адлер у своїй індивідуальній психології зазначає, що психологічні бар'єри можуть виникати, коли людина зазнає внутрішніх труднощів у вирішенні проблем самовизначення, що виникає в результаті недосягнення єдності та самоєдності в розвитку особистості й недостатнього творчого самовираження [5, с. 124]. К. Левін виводив із числа багатьох суттєвих моментів у формуванні особистості специфіку того, що відбувається на рівні «мета-перешкоди». Успішне подолання перешкод, на його думку, підвищує рівень домагань індивіда, даючи

йому «тимчасові перспективи, стимулюючи активність і розумовий розвиток. Непереборні бар'єри гасять ініціативу та енергію людини, знижують рівень її домагань та інтелекту. Як і З. Фрейд, К. Левін уважав, що блокатори викликають «зміщену активність», перемикаючи суб'єктів з однієї діяльності на іншу. [8, с. 128]. За концепцією К. Г. Юнга, психологічні бар'єри – це дисбаланс у підструктурах особистості (персони, тіні, анімусу, аніми, я), які відчувають внутрішню заборону перед здійсненням чогось, що проявляється у вигляді напруженого психічного стану перед початком діяльності або в її процесі. У першому випадку бар'єр не дозволяє розпочати діяльність, у другому – зупиняє її [7, с. 211].

У сучасній вітчизняній психології бар'єри вивчаються з різних позицій і підходів: у залежності від розуміння їхньої природи, сутності та способів аналізу. Окремі праці, присвячені питанню індивідуально-психологічних бар'єрів, присутні в дослідженнях Ф. Василюка. Зокрема, науковець розглядає психологічні бар'єри в контексті проблеми фрустрації, стверджуючи, що неминучою складовою фрустрації є наявність психологічних бар'єрів, які виникають тоді, коли є мотив і перешкода для його задоволення. Однак наявність психологічних бар'єрів не обов'язково означає фрустрацію [3, с. 27].

А. Петровський, М. Ярошевський вважають, що психологічний бар'єр – це психічний стан, що проявляється в неадекватній пасивності суб'єкта, що перешкоджає виконанню ними тих або інших дій. Емоційний механізм психологічного бар'єра полягає в посиленні негативних переживань і установок – сорому, почуття провини, страху, тривоги, низької самооцінки, які асоціюються із завданням.

К. Платонов вказує, що психологічний бар'єр – це мотив, який перешкоджає виконанню певної діяльності або дії. М. Конюхов визначає психологічні бар'єри як інтенсивні емоційні переживання, частіше негативного плану (сором, почуття провини, страху, тривоги, низька самооцінка та ін.), які заважають діяльності, реалізації особистісного смислу, особистісної потенції [4, с. 48]. На думку сучасного українського дослідника психологічних бар'єрів А. Массанова, – це психічний стан, що з'являється перед або під час виконання діяльності, і заважає успішній реалізації мети цієї діяльності [3, с. 42].

Для з'ясування психологічних механізмів формування бар'єру слід зауважити, що воно починається лише після появи мотивації до певної діяльності чи поведінки. Далі оцінюється виконання діяльності на раціональному, ірраціональному та емоційному рівнях. Підсумком оцінки є емоційно забарвлене передбачення щодо процесу та результату бажаної діяльності, який може бути сприятливим або несприятливим для бажаної дії. Реакцією індивіда на несприятливі прогнози бажаної поведінки якраз і є переживання психологічних бар'єрів.

Психологічні бар'єри як психічні стани особистості супроводжуються емоційною напругою, тривогою, страхом тощо. Поява психологічної перепони знаменує перехід від одного психічного стану до іншого. Тобто психологічний бар'єр є тимчасовим станом свідомості. Що стосується його тривалості, то дія психологічного бар'єру спостерігається до тих пір, поки актуальним є намір здійснити заплановану дію або поки цей психічний стан не зміниться іншим. Фактичне представлення особистісних рис інтегровано в бар'єри. Поява або зникнення бар'єрів виражається у зміні суб'єктивного ставлення до ситуації або зміні мотивації щодо розв'язуваної задачі.

Класифікація психологічних бар'єрів залежить від підходу й обраних критеріїв. Так, у діяльнісному підході виділяють мотиваційні й операційні бар'єри, котрі, виявляються в когнітивній, афективній і поведінковій сферах. Ф. Василюк стверджує, що бар'єри, які перешкоджають індивіду на шляху до мети, можуть бути фізичними (наприклад, стіни в'язниці), біологічними (хвороба, старіння), психологічними (страх, інтелектуальна недостатність) і соціально-культурними (норми, правила, заборони).

Суттєвою є класифікація психологічних бар'єрів з огляду на навантаження на конкретний регулятор поведінки, який бере участь у створенні бар'єра, відповідно до якої А. Массанов виділяє наступні типи: мотиваційний (недостатня мотивація), когнітивний (відсутність необхідної для дії інформації), емоційний (негативна емоційна оцінка ситуації), вольовий (порушення вольової регуляції) [3, с. 32].

За інтенсивністю переживань психологічні бар'єри поділяють на слабкі, помірні, сильні. Перепони можуть бути також свідомими, тобто явними, і несвідомими, тобто прихованими.

Однією з найбільш важливих категорій психології та невід'ємною частиною соціального життя кожної людини є спілкування. Його ефективність є дуже важливою в усіх сферах життя і часто залежить від успішного додання комунікативних бар'єрів. Сучасні дослідники ототожнюють їх із поняттям «бар'єри в спілкуванні» та вживають ці поняття як синонімічні. І. Юсупов виділяє три типи комунікативних перешкод: бар'єри темпераменту, особистісні та негативно-емоційні бар'єри.

Існують особливості психологічних перепон, які перешкоджають зміні мови спілкування, що пов'язано, перш за все з тим, що вона включає два послідовні (чи паралельні) процеси: вивчення нової мови та перехід на спілкування нею в усіх або окремих сферах життя. Під час вивчення нової мови, зокрема при сприйнятті її на слух чи практикуванні у власному усному мовленні, найчастіше виникають бар'єр розуміння, бар'єр говоріння та міжкультурний бар'єр. Основними перешкодами, що виникають при використанні вивченої мови для спілкування є бар'єр страху та бар'єр сорому й почуття провини. Вони мають украй негативний вплив на комунікацію та на психіку в цілому.

В умовах сьогодення особливої актуальності в Україні набула проблема вибору мови спілкування в білінгвальному середовищі. Адже попри постійне зниження частки російськомовних, усе ж значна кількість українців відмовляються або ж не наважуються перейти на спілкування українською мовою в усіх сферах життя. Дослідники мовного питання в Україні найпоширенішими причинами уникнення активного використання української мови визначають незнання мови, нестачу україномовного оточення та відсутність потреби використовувати українську мову через загальне розуміння російської.

Більшість дослідників цього питання (Т. Брик, О. Павлова, А. Антоненко та ін.) труднощі при переході на спілкування українською мовою (та її вивченні) пов'язують з мотиваційною, емоційно-вольовою та когнітивно-пізнавальною сферами особистості, а основними психологічними бар'єрами визначають страх сорому, страх відторгнення, страх втрати віри в себе, страх не витримати нові навантаження, бар'єр розуміння та бар'єр говоріння [1, с. 41-42].

В. Васютинський розділяє бар'єри переходу російськомовних громадян до україномовного спілкування на такі три сфери: когнітивно-семантичну, мотиваційно-особистісну та комунікативну взаємодію. Основні перешкоди в когнітивно-семантичній сфері – це семантична ригідність та семантична інерція. Бар'єрами в мотиваційно-особистісній сфері є ідеологічні погляди й культурницький конформізм. А комунікативно-інтеракційна сфера представлена негативною реакцією оточення та комунікативним конформізмом [2, с. 47-25].

З метою комплексного дослідження психологічних бар'єрів при переході російськомовних українців на спілкування українською мовою було проведено анкетування. Вибірку становило 50 осіб, українців і українок віком від 18 до 64 років, що проживають в різних регіонах України. До основної групи увійшло 25 російськомовних осіб, які продовжують спілкуватися російською мовою, а до контрольної – 25 тих, хто був російськомовним, але вже перейшов на спілкування українською мовою.

Респондентам було запропоновано дванадцять тверджень із чотирма варіантами відповідей до кожного, серед яких необхідно було обрати ту, яка найточніше відповідає думкам опитуваних зараз або відповідала їй, коли вони переходили на спілкування українською в минулому. На початку анкети запропоновано два твердження для визначення належності респондента до основної чи контрольної групи: як часто особа спілкується українською та російською мовами (з варіантами відповіді «завжди», «часто», «інколи», «ніколи»). Решта десять тверджень націлені на виявлення психологічних бар'єрів при переході російськомовних українців на спілкування українською мовою, а саме: бар'єру розуміння, бар'єру говоріння, семантичної ригідності, комунікативного конформізму, страху відторгнення, страху не витримати нові навантаження, страху втратити віру в себе, страху сорому, культурного конформізму та психологічного супротиву. Для визначення ступеня прояву цих психологічних перешкод (високий, середній, низький та відсутність) до кожного з питань про їх наявність запропоновано чотири варіанти відповіді («так», «скоріше так, ніж ні», «скоріше ні, ніж так», «ні» відповідно).

Аналіз результатів, отриманих у ході проведення анкетування, дозволив виявити поширені серед російськомовних українців психологічні бар'єри, що виникають при переході на спілкування українською мовою і які важко вдається подолати, а також ті психологічні перепони, з якими вдалося впоратися при зміні мови спілкування тим українцям, які вже пройшли цей шлях. Так, серед учасників основної групи емпіричного дослідження найбільш розповсюдженими психологічними бар'єрами є семантична ригідність, комунікативний конформізм, бар'єр говоріння, страх сорому, бар'єр розуміння та страх не витримати нові навантаження. А досліджувані контрольної групи найчастіше стикалися з комунікативним конформізмом, страхом відторгнення, страхом сорому, психологічним супротивом і семантичною ригідністю, однак змогли успішно їх подолати (Таблиця 1).

Таблиця 1

Психологічний бар'єр	Основна група (кількість, %)	Контрольна група (кількість, %)
Бар'єр розуміння	84	28
Бар'єр говоріння	96	28
Семантична ригідність	100	40
Комунікативний конформізм	100	76
Страх відторгнення	48	48
Страх не витримати нові навантаження	80	28
Страх втратити віру в себе	24	12
Страх сорому	88	44
Культурний конформізм	48	32
Психологічний супротив	68	52

Беручи до уваги середній та високий ступені вираженості психологічних бар'єрів при переході на спілкування українською мовою, найбільш яскраво вираженими з-поміж поширених серед російськомовних українців при переході на спілкування українською мовою є бар'єр говоріння, семантична ригідність, комунікативний конформізм і страх сорому, що наочно представлено на порівняльній діаграмі (Діаграма 1).

Діаграма 1

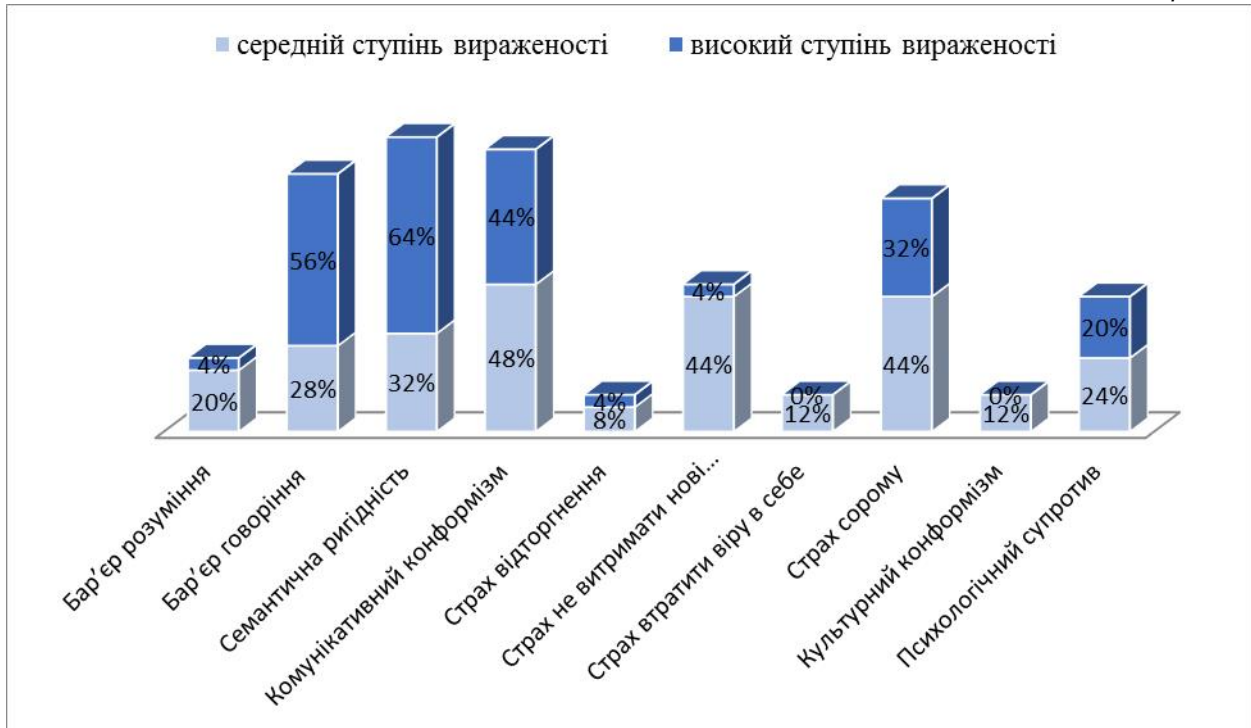

Найменш вираженими серед психологічних бар'єрів у переході російськомовних українців на спілкування українською мовою можна назвати страх відторгнення, страх втратити віру в себе, культурний конформізм і бар'єр розуміння (Діаграма 1).

З-поміж тих психологічних перепон, з якими стикнулися (але змогли подолати) російськомовні українці при переході на спілкування українською мовою, найбільш яскраво вираженими були комунікативний конформізм, страх відторгнення, страх сорому та культурний конформізм, що відображено на діаграмі (Діаграма 2).

Діаграма 2

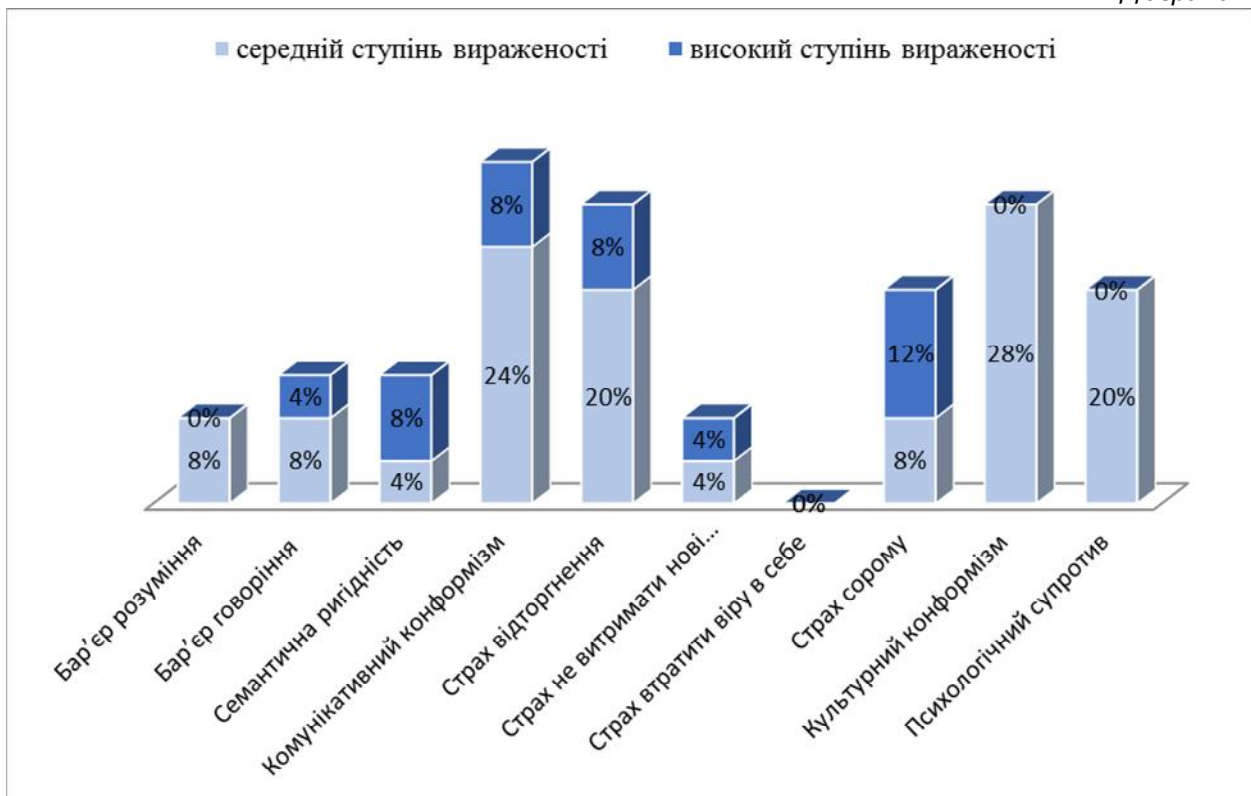



Найменш вираженими серед психологічних бар'єрів у переході російськомовних українців на спілкування українською мовою були страх втратити віру в себе, бар'єр розуміння, страх не витримати нові навантаження, бар'єр говоріння та семантична ригідність (Діаграма 2).

**Висновки.** Найбільш поширеними і яскраво вираженими психологічними бар'єрами (під якими розуміємо мотиваційно орієнтовані психічні стани, що перешкоджають ефективній діяльності) при переході російськомовних українців на спілкування українською мовою є бар'єр говоріння, семантична ригідність, комунікативний конформізм, страх відторгнення, страх сорому та культурний конформізм, серед яких бар'єр говоріння, на відміну від інших, найважче подолати. Проте з більшістю психологічних перепон вдається впоратися, вивчаючи українську мову, оточуючи себе україномовними людьми та контентом, надихаючись і зміцнюючи власну мотивацію спілкуватися українською.

### Літератури

1. Брик Т.О. Подолання психологічних бар'єрів курсантами у процесі вивчення іноземної мови URL:<https://periodicals.karazin.ua/pedagogy/article/view/3875/3442> (дата звернення 04.11.2024)
2. Васютинський В.О. Психологічні бар'єри мовної українізації. *Мова і культура*. 2008. Вип. 10. Том IV (104). С. 46-53.
3. Массанов А.В. Психологічні бар'єри в професійному самовизначенні особистості : дис. ... д-ра псих. наук : 19.00.07. Одеса, 2010. 413 с.
4. Сардарян М.В. Вивчення психологічних бар'єрів особистості зарубіжними та вітчизняними вченими / М. В. Сардарян // Соціально-гуманітарний вісник. Вип. 24. Харків : СГ НТМ «Новий курс». – 2018. С. 47-48.
5. Adler A. Understanding Human Nature: a key to self-knowledge. London : George Allen & Unwin LTD, 1927. 286 p. URL.: <https://ia802900.us.archive.org/13/items/in.ernet.dli.2015.126777/2015.126777.Understanding-Human-Nature.pdf> (дата звернення 03.11.2024)
6. Freud S. The basic writings of Sigmund Freud. New York : Modern Library, 1966. 1001 p.
6. Jung C.G. The archetypes and the collective unconsciousness. London : Routledge & Kegan Paul, 1959. 560 p.
7. Lewin K. The dynamic theory of personality. New York. : McGraw Hill, 1935. 286 p.

УДК 364-057.87:004.38-042.72

## КОМП'ЮТЕРНА ЗАЛЕЖНІСТЬ В УЧНІВСЬКОМУ СЕРЕДОВИЩІ ЯК ПСИХОЛОГО-ПЕДАГОГІЧНА ПРОБЛЕМА

**Чердинцева Діана**, здобувачка першого (бакалаврського) рівня вищої освіти 4 курсу факультету педагогіки, психології, соціальної роботи та мистецтв.

Науковий керівник – канд. пед. наук, доц. **Останіна Н. С.**, кафедра соціальної педагогіки і соціальної роботи

*Автор статті розглядає проблему виникнення комп'ютерної залежності в учнівському середовищі. Наведено існуючі причини залежності від комп'ютерних ігор та їх наслідки для психічного і емоційного здоров'я молоді. Також вказується на необхідність розробки ефективних стратегій попередження ризиків емоційного виснаження організму особистості від комп'ютерної залежності.*

**Ключові слова:** Інтернет-залежність, комп'ютерна залежність, учнівське середовище, учнівська молодь.

**Постановка проблеми.** У науковій літературі феномен комп'ютерна залежність одержав назву Internet Addiction Disorder (IAD) «Інтернет-адиктивний розлад» або Інтернет-адикція [3]. Комп'ютерна залежність поділяється на два основні види: – це залежність від комп'ютерних ігор та Інтернет-залежність. Термін «Інтернет-залежність» вперше був запропонований американським лікарем А. Голдбергом. Під цим поняттям він розумів непереборне бажання до Інтернету, що характеризується «згубною дією на побутову, навчальну, соціальну, роботу, сімейну, фінансову сфери діяльності». За ступенем виходу з реальності Інтернет-залежність дуже нагадує потяг до наркотиків, алкоголю, азартних ігор. Згідно з дослідженнями американських учених, 6-8% користувачів Інтернету вже мають дану патологію, адже багато хто використовує його не тільки для роботи або навчання, але і ведуть листування, користуються сайтами, призначеними для розваг [4].

Життя цивілізацій початку ХХІ століття характеризується активним впровадженням нової форми соціально-інформаційної комунікації мережі Інтернет. Відповідно, з'явилися суттєві зміни в оточуючому нас середовищі, технологіях, споживанні матеріальних та духовних благ. Комп'ютерні та телекомунікаційні технології активно працюють в освіті, науш економіці, політиці, культурі: Інтернет

стає основою функціонування різних галузей суспільства, забезпечує інформаційний сервіс спілкування, дозвілля, видів професійної діяльності особистості. Інтернет стає своєрідним засобом розвитку особистості, істотно сприяє її самореалізації і розширює соціальні можливості. Користувачі мережі не тільки споживають інформацію, але й постійно наповнюють її різними інформаційними ресурсами. У той же час з появою персональних комп'ютерів, а особливо із впровадженням та розширенням мережі Інтернет з'явилась проблема комп'ютерної та Інтернет-залежності.

Інтернет-залежність відносять до нехімічних залежностей і розглядають на рівні зі спортивною адикцією, залежністю від нетрадиційних методів відновлення здоров'я, екстремальних видів спорту, адикцією до грошових витрат. Офіційно проблема Інтернет-залежності в Україні не визнана, проте вона приймається до уваги в багатьох країнах.

Особливо серйозно проблема комп'ютерної залежності проявляється в середовищі дітей та молоді. Першими проявами можуть бути розлади поведінки, неадекватність емоційних реакцій, дратівливість, замкнутість, конфліктність, невміння висловити думку, передати чи проаналізувати зміст навчального матеріалу, змарнілість зовнішнього вигляду, припухлість повік, почервоніння очей та ін. Саме такі ознаки свідчать про надмірне зловживання комп'ютером та Інтернетом.

Сьогодні комп'ютер – повсякденність дитини, звична та буденна річ. У той же час, для батьків і педагогів комп'ютер може стати великою проблемою, адже він не такий безпечний, як видається на перший погляд, оскільки комп'ютерна залежність не дає дитині повноцінного спілкування з однолітками, суттєво змінює її психофізіологічний стан, тощо.

**Аналіз наукових досліджень.** Феномен комп'ютерної залежності досліджували психологи, лікарі, педагоги, соціологи: Н. Бугайова, І. Гольдберг, М. Гріффітс, Е. Горлова, Т. Дуброва, Л. Єргієва, Н. Кузнєцова, О. Лисенко, Н. Левшунова, О. Макаренко, Р. Фольберг, А. Чамберс, Г. Чайка, Т. Шибутані, М. Шотон, К. Янг та інші. Комп'ютер перестав бути просто засобом для зберігання й передачі надвеликих обсягів інформації, він перетворився на сферу життя величезної кількості людей. Дослідження показують, що найбільше від комп'ютерної залежності потерпають саме учні старшої школи.

У залежної людини можуть розвинути проблеми у стосунках, агресивність. Ця залежність базується на прагненні особи отримати "відчуття віртуального світу". У грі молодь втікає від дійсності у світ фантазій. Внаслідок цього залежний(-а) весь час прагне отримувати чергову "комп'ютерну дозу". Коли ж можливості зануритися у комп'ютерний світ немає, то може наступити істерика (часто – у дітей).

Багато дорослих помічають, що їхні діти у захваті від сучасної техніки. Якщо нас, дорослих, спочатку розчулює любов малюків до досягнень прогресу, то незабаром батьки починають бити тривогу: діти готові добу безперервно проводити перед монітором. При цьому будь-які спроби батьків вимкнути комп'ютер чи ноутбук супроводжується капризами і істериками малюка.

Звідки ж у малюків така непомірна пристрасть до комп'ютерів? Нажаль, вона не вроджена, а набута. Причому з нашої подачі! Погодьтеся, дуже зручно втихомирити бешкетника, ввімкнувши йому мультяку або запустивши цікаву гру: у домі настає бажана тиша та спокій! Так раз за разом, у вашого чада і розвивається комп'ютерна залежність.

Підлітки зізнаються, що нерідко грають довше, ніж планували. А це часто негативно позначається на навчанні. Вчені виявили, що комп'ютерні ігри стимулюють лише певну частину дитячого мозку, тому діти повинні більше читати, писати й займатися математикою. До того ж, для гармонійного розвитку усіх ділянок дитячого мозку корисно бавитися на вулиці та якомога більше спілкуватися з іншими дітьми.

Оскільки дітям важко себе контролювати, вони можуть, майже не відриваючись, годинами грати в комп'ютерні ігри[2]. Під час гри на комп'ютері відбувається настільки сильна концентрація уваги дитини на дії, що відбувається на екрані, що може розвинути своєрідний транс і втрачається відчуття реального часу. Виникає проблема "зависання в комп'ютері", коли дитина впродовж декількох годин не може відірватися від екрану. При частому повторенні подібних ситуацій виникає загроза виникнення комп'ютерної залежності. До того ж, якщо використовуються низькопробні ігри, сюжети яких складаються лише з перегонів та вбивств, де в ролі жертви є люди, то може різко знизитися психологічний бар'єр щодо подібних вчинків. У віртуальному світі існує віртуальна відповідальність. Коли подібні ігри використовуються часто і тривало, таке ставлення до насилля стає підсвідомим і може різко знизити відповідальність дитини при вчиненні подібних дій у реальному житті. Жорстокі відеоігри роблять дітей агресивнішими [3].

Наведемо такі існуючі причини залежності від комп'ютерних ігор:

- *Спосіб піти від рутини.* Удавана простота і буденність в повсякденному житті. Спосіб піти від проблем зовнішнього світу. Здатність легкого вибору навколишнього світу через гру аж до особистості, соціального статусу, сценарію життя.

- *Копіювання поведінки сім'ї.* Якщо батьки за сімейною вечерею сидять не розмовляючи і втупившись у гаджети, не дивуйтеся, що дитина не буде залежна від комп'ютера. Будь-яка модель поведінки дорослих сприймається і копіюється дітьми підсвідомо, особливо в молодшому віці.

- *Незадоволеність і комплекс неповноцінності.* Бажання надолужити згаяне в реальному житті. Адже в грі ти можеш легко бути кращою версією самого себе.
- *Сімейні негаразди і соціальні проблеми.* У паралельному всесвіті завжди можна скинути негативну напругу.
- *Нудьга.* Спосіб вбити вільний час найпростішим, на перший погляд, способом. Просто включити комп'ютер [1].

Поряд з цим, симптоми комп'ютерної залежності у дітей включають в себе:

- постійно наростаючий час, який підліток проводить за комп'ютером. Так само до цього пункту відноситься занурення в ігровий світ;
- всі думки пов'язані з грою, підліток все менше часу проводить з реальними друзями;
- проблеми з самоконтролем, особливо при програші. Труднощі при регулюванні часу гри, незібраність і забудькуватість до обіцянок;
- присутність синдрому відміни, при відсутності можливості сидіти за комп'ютером, грати, або бути on-line, різкі емоційні сплески, лютя, нестриманість, сльози і агресія.

Ще один наслідок або симптом комп'ютерної залежності – це те, що після гри у підлітка не виходить стежити за часом: він або спізнюється, або не встигає.

Найчастіше рідні підлітка у якого з'являється комп'ютерна залежність, звертають увагу на прояв агресії так чи інакше пов'язаної з грою. Суть така, що через нерозвиненість механізмів зняття стресу і копінг-стратегій, весь негатив з гри підліток не може переробити, а вихлюпує на навколишній світ.

Комп'ютерна залежність як хвороба притаманна як дорослим так і дітям[5].

**Висновки з даного дослідження.** Отже, поняття комп'ютерної залежності серед старшокласників є серйозною проблемою, яка виникає внаслідок тривалого користування комп'ютерами і гаджетами. Причинами цієї залежності можуть бути постійний доступ до інтернету, соціальні мережі, відеоігри, а також відсутність контролю з боку батьків або вчителів. Це може призвести до зниження уваги до навчання, погіршення здоров'я та соціальних навичок. Для боротьби з цією проблемою важливо обмежувати час, який молодь проводить за комп'ютером, надавати можливість для розважальних та корисних занять поза екраном, а також створювати якісне довкілля для здорового розвитку.

### Література

1. Залежність від комп'ютерних ігор: що це таке, причини та лікування URL: <https://medlux.net.ua/rodicham/zalezhnist-vid-kompyuteryh-igor-shho-cze-take-prychyny-ta-likuvannya/#:~:text=%D0%9F%D1%80%D0%B8%D1%87%D0%B8%D0%BD%D0%B8%20%D0%B7%D0%B0%D0%BB%D0%B5%D0%B6%D0%BD%D0%BE%D1%81%D1%82%D1%96%20%D0%B2%D1%96%D0%B4%20%D0%BA%D0%BE%D0%B>
2. Комп'ютер для дитини: користь чи шкода? URL :<https://www.bsmu.edu.ua/blog/1824-dytyna-komputer/>
3. Комп'ютерна залежність: все починається з дитинства URL :<https://kucurubskagromada.gov.ua/news/1544533541/>
4. Комп'ютерна залежність у старшокласників URL:<http://erpub.chnpu.edu.ua:8080/jspui/bitstream/123456789/4224/1/%D0%9A%D0%BE%D0%BC%D0%BF%E2%80%99%D1%8E%D1%82%D0%B5%D1%80%D0%BD%D0%B0%20%D0%B7%D0%B0%D0%BB%D0%B5%D0%B6%D0%BD%D1%96%D1%81%D1%82%D1%8C%20%D1%81%D0%B5%D1%80%D0%B5%D0%B4%20%D1%81%D1%82%D0%B0%D1%80%D1%88%D0%BE%D0%BA%D0%BB%D0%B0%D1%81%D0%BD%D0%B8%D0%BA%D1%96%D0%B2%20%D1%8F%D0%BA%20%D0%BF%D1%81%D0%B8%D1%85%D0%BE%D0%BB%D0%BE%D0%B3%D0%BE-%D0%BF%D0%B5%D0%B4%D0%B0%D0%B3%D0%BE%D0%B3%D1%96%D1%87%D0%BD%D0%B0%20%D0%BF%D1%80%D0%BE%D0%B1%D0%BB%D0%B5%D0%BC%D0%B0.pdf>
5. Наркологічний центр реабілітації та ресоціалізації СТИМУЛ URL: <https://renessans-center.com/uk/likuvannya-igromaniji-v-kharkovi/likuvannya-komp-yuternoji-zalezhnosti-v-kharkovi>

УДК 364-785-051:159.964.22

## ОСОБЛИВОСТІ ПСИХОЛОГІЧНОЇ РОБОТИ ТЕРАПЕВТА З ТРАВМАМИ В ГЕШТАЛЬТ МЕТОДІ

**Чолакова Лілія**, здобувачка другого (магістерського) рівня вищої освіти факультету педагогіки, психології, соціальної роботи та мистецтв.

Науковий керівник – канд. психол. наук, доц. **Ковтун А. Ю.**, кафедра загальної та практичної психології.

*У статті описано психологічні особливості терапевтичної роботи терапевта в гештальт-підході. Викладено головні професійні якості терапевта та важливі моменти побудови клієнт-терапевтичних відносин з використанням гештальтистських підвалин для ефективної терапевтичної роботи.*

**Ключові слова:** підтримка, присутність, безпечне середовище, побудова опори, контрперенос, резильєнтність.

**Постановка проблеми.** Соціальні і політичні потрясіння, які переживає зараз український народ, по-особливому актуалізує необхідність вивчення роботи з психологічними травмами. В умовах воєнного часу з кожним днем стає більш актуальною проблема травматичного досвіду людини внаслідок широкого розповсюдження цього психологічного явища. За останні роки кожен українець чи українка набули свій особистий травматичний досвід. В умовах пандемії ковід-19, війни і невизначеності майбутнього багато з них переживають спустошення та відчувають постійну тривогу. Відтак звернення за психологічною допомогою для багатьох є необхідним кроком проживання життєвих подій та відновлення рівноваги. Саме тому темою мого наукового інтересу є робота з різними видами травми та особливості терапевтичної роботи у гештальт-підході як інструментарій для психотерапевта.

**Аналіз останніх досліджень та публікацій.** До вивчення терапевтичної роботи терапевта з різними видами травми зверталася значна кількість психологів, зокрема Дж. Бюдженталь [1], Д. Герман [2], Е. Егер [3], Д.Зінкер [4], П.Левін [5], Ж.-М. Робін [6] та ін. Однак, для удосконалення підходу до роботи з травмованими клієнтами дослідження особливостей терапевтичної роботи терапевта з різними видами травми залишається актуальним.

**Метою дослідження** є опрацювання і описання особливостей терапевтичної роботи у гештальт-методі для роботи з клієнтами, які зіштовхнулися з травматичними подіями.

**Виклад основного матеріалу дослідження.** Психологічна травма є наслідком сильного емоційного стресу, зазвичай викликаного подією, що суперечить нормальним очікуванням та руйнує почуття безпеки та стабільності. Вона викликає низку таких симптомів як тривога, депресія, підвищена дратівливість, сонливість або безсоння, повторні кошмари і флешбеки, труднощі в міжособистісних відносинах і являє собою провалля між минулим і майбутнім. Відтак робота з нею полягатиме в тому, щоб допомогти людині вибудувати міст для з'єднання її минулого досвіду з теперішнім, терапією і сучасним життям.

Особливістю психологічної роботи терапевта з травмою методом гештальт-терапії є насамперед його компетентність (професіоналізм), толерантне ставлення у взаємодії з клієнтом. На початковому етапі звернення першочергової уваги потребує підтримка людини, якій необхідно пояснити, що такі її емоції як страх, тривога, паніка, агресія, хвилювання є природною реакцією організму на ненормальні обставини. Ідея полягає у використанні метафори з побудови мостів. Так само, як для будівництва мосту потрібні міцні стовпи, зціленням буде те, у який спосіб створюється цей міст, достатньо стабільний, щоб мати змогу перейти від минулого до майбутнього. При побудові такого містка перший стовп повинен стояти на найбільш міцному ґрунті, відтак пріоритет – побудова опори за підтримки і присутності терапевта. Для цього потрібно використати достатньо часу та рухатися не поспішаючи. Це не означає, що терапія має бути млявою – процес терапії просуватиметься швидше, якщо терапевт і клієнт рухаються спокійно і поступово.

Головне в роботі з травмою є підтримка і присутність. Якщо сприймати підтримку як присутність терапевта, то в такому випадку підтримка може бути двосторонньою. З одного боку, уважна присутність допоможе встановити довірливі стосунки з клієнтом і створити безпечний простір для дослідження та вираження емоцій, пов'язаних із травмою. Гештальт терапевт пред'являє клієнту свої людські реакції як необхідну частину реального світу – завдяки чому останній може побачити себе через світ психотерапевта. Усвідомлення і використання психотерапевтом своїх характерологічних особливостей на межі контакту є важливою особливістю присутності. Як писав Джеймс Бюдженталь: "Поняття присутності звертає нашу увагу на те, наскільки широко і повно особистість існує в ситуації, замість того, щоб стояти осторонь неї як спостерігач, коментатор, критик чи суддя" [7]. Присутність має на увазі особливий стан буття тут повністю, тілом та душею – відкритість для всіх можливостей. "Терапевтична присутність є фоном, у якому може яскраво розквітнути фігура іншого чи інших "я", – говорить Джозеф Зінкер, і продовжує: – "коли я відчуваю присутність іншого, то відчуваюся вільним у виразі себе... Моя терапевтична присутність дозволяє мені ставитися до себе як до мудрого свідка" [8]. Тому важливими є не лише наявність інтервенцій чи технік, але й сам факт того, що терапевт "присутній" у просторі людини, створюючи відчуття безпеки та довіри. Не схема лікує, а сам терапевт своєю присутністю формує умови і дозволяє психіці людини відновитися.

З іншого боку, первинна підтримка від терапевта полягає у тому, щоб йому самому усвідомлювати те, що відбувається, ту саму резильєнтність та її патерни самопідтримки, мати змогу асимілювати та жити зі складними ситуаціями. Працюючи з клієнтами, які розповідають про свій

травматичний досвід, терапевт може бути вразливим до так званого "вторинного травматичного стресу" або "вторинної травматизації". Навіть якщо він є професійно підготовленим і має досвід роботи з такими випадками, повторне переживання травм клієнтів може справити негативний вплив. Проте навчання терапевтів багатьма історіями травми також може травмувати клієнта та підтримати його в тому, щоб зробити травму своєю фігурою. Тому під час підтримки клієнта сам терапевт повинен мати опору із власної резильєнтності, здатності розпізнавати момент, коли певні розповіді чи ситуації клієнтів починають впливати вже безпосередньо на нього самого.

Стійкість при роботі з травмою у гештальт-терапії є критично важливою навичкою, оскільки вона дозволяє терапевту залишатися стабільним і присутнім у процесі, супроводжуючи клієнта через інтенсивні переживання, залишаючись при цьому емоційно врівноваженим. Це дозволяє брати участь у терапевтичному процесі незалежно від інтенсивності переживань клієнта. Таким чином терапевт не лише допомагає клієнту впоратися з труднощами, але й сам вчиться адаптуватися до стресових ситуацій через підтримку власної резильєнтності та здоров'я.

Перешкодити стійкості терапевта може контрперенос, якщо його вчасно не розпізнати й не опрацювати. Важливим є також вміння працювати з ним, що включає в себе усвідомлення власних тригерів і відсутність перенесення особистих емоцій на клієнта. Усвідомлення цих реакцій і робота з ними є ключем до підтримки стабільності у терапевтичному процесі. Терапевт має вміти розпізнавати, коли переживання під час терапевтичного сеансу починають переповнювати його і шукати механізми самопідтримки та відпочинку.

Ще одна особливість терапії полягає у тому, що клієнти в певних сферах свого функціонування можуть відсторонитися від світу, коли того стає забагато для них. Вони дуже часто переривають контакт і усвідомлення про взаємини. Едіт Егер наголошував: "Ми можемо вибирати чого нас вчить жах. Стати озлобленими від горя та стресу, ворожими, заціпенілими, або триматися за щось дитяче в нас, живе та допитливе, за ту нашу частину, яка не винна. Відтак у нас є вибір: звертати увагу на те, що ми втратили, або на те, що маємо" [6]. Інакше кажучи, коли фігури людей зосереджені на тому, що вони втратили, їм значно важче впоратися з новою складною ситуацією. Зрештою вони залишаються ізольовані. Тоді терапевт стає таким собі посланцем від решти світу, запрошуючи клієнта повернутись до контакту, зв'язку зі світом. Якщо людина відновлює спілкування, знайомиться з новими людьми і багато комунікує – то психіка весь час калібрується, залучає свої відслонені частини і, як наслідок, відновлюється.

Кожна людина хоче відчувати себе унікальною. За відомим висловом Жан Марі Робін «терапевт зустрічається з клієнтом у тому місці куди його кличе клієнт». Відтак важливо підібрати ключик саме до цієї людини, у роботі саме з її проблемою і саме в цьому моменті. Тут постає допомогою теорія оволодіння контролем (Control mastery theory). Спираючись на неї терапевт має розробити "план" такого собі персоналізованого, орієнтованого на клієнта підходу до психотерапії, який би враховував підтримку його зусиль спростовувати та долати патогенні переконання. Це надзвичайно важливо, так само як і створення концепції реальності, яка формується на ранніх досвідах людей і є їх установками. І це цілком зрозуміло. Недаремно ще Гіппократ вважав, що важливіше знати яка людина має хворобу, ніж знати яку хворобу має людина. Подібні думки висловив Ігнасіо Естрада. Він пропонував вчити дитину саме у той спосіб, у який вона вчиться, замість того щоб підлаштовувати клієнта під терапію, потрібно підлаштувати терапію під клієнта.

Надійна модель прив'язаності керується навчанням про те, що таке безпека і що таке небезпека. Основою розуміння є стосунки з нашими батьками: мається на увазі аутогенні чи патогенні моделі безпеки чи небезпеки. Тобто те, що колись було адаптивним, нині може стати патогенним і що нині є патогенним, можливо колись було адаптивним. Вбачаючи щось патогенне психолог можете знайти корінь того, що колись було адаптивним. Зазвичай клієнти звертаються за консультацією для того, щоб розвіяти якісь патогенні установки і дати раду проблемам. На заваді цьому стає травматичний чи несприятливий досвід. Відтак в плані слід вбачати організацію наративу клієнта, спосіб скласти все разом, щоб ті складові, які впливають і заважають йому, були помічені. Створення плану допоможе оптимізувати терапевтичні інтервенції з урахуванням того, що є корисним одній людині може бути шкідливим іншій. Тому при його формуванні контекст індивідуальних травм клієнта, патогенних переконань і потреб стають центральними поняттями. Зрештою в терапії має бути місце спробувати клієнтам нові установки, протестувати їх у стосунках з терапевтом, а потім і в інших відносинах. В результаті це дасть змогу клієнту побачити корективний досвід у взаєминах і зрозуміти, які зміни необхідні для покращення відносин, а також уникнути помилок, які були притаманні у минулому.

Не менш важливим у роботі є особистий досвід терапевта в переживанні травми. Опрацювання тих травм, що сталися як в дитинстві, так і тих, що відбулися у дорослому віці, дозволяє більш ефективно взаємодіяти з людьми, які пережили такий досвід. Зокрема це підтвердив у 2020 році у своєму дослідженні М.Фінкельштейн на вибірці українських гештальт-терапевтів. Результати були опубліковані в журналі "Гештальт – обзор": «Респонденти, які обрали працювати з конкретною категорією запитів/клінічним розладом/стигматизованою соціальною групою, мають загалом більш

високі показники несприятливого дитячого досвіду, але не вищі показники травматизації ніж інші. Питання: чи є вибір вузької спеціалізації для психолога-практика однією з (успішних) стратегій подолання його власних посттравматичних симптомів? Математично не виявлено впливу на обсяг практики показників несприятливого дитячого досвіду чи травматизації» [4].

Зважаючи на вище викладене, можемо зробити висновок про важливість професіоналізму (компетентності) терапевта у роботі з психологічною травмою, що проявляється через його підтримку та присутність. В поєднанні зі стійкістю це є ключовим елементом всього процесу. Не менш вагомим є вміння терапевта розробляти орієнтований на клієнта персоналізований підхід (план), який базується на конкретних потребах і цілях останнього. Особистий досвід психотерапевта з опрацювання травм також може збагатити терапевтичний процес, але важливо працювати з контрперенесенням, що важливо для підтримки його об'єктивності та ефективності.

### Література

1. Бьюдженталь Дж. Мистецтво психотерапевта. Корвет, 2015. 308 с.
2. Герман Д. Психологічна травма та шлях до видужання: наслідки насильства – від знущань у сім'ї до політичного терору / переклад з англ. О. Лизак, О. Наконечна, О. Шлапак. Львів: Старий Лев, 2015. 416 с.
3. Егер Е. Вибір. Свобода полягає в тому аби прийняти все що сталося. Київ: Книголав, 2020. 400 с.
4. Зінкер Д. Творчий процес у терапії гештальтом, Київ: Ростислав Бурлака, 2014. 244 с.
5. Левін П. Зцілення від травми. Київ: Ростислав Бурлака, 2022. 156с.
6. Робін Ж.-М. Бути в присутності іншого. Етюди з психотерапії. ІСІ, 2016. 288 с.
7. Сільбершатс Д. Адаптація терапії до клієнта. Запис онлайн семінару із Джорджем Сільбершатс (США) – в рамках спільного проєкту SPR (Society For Psychotherapy Research – Асоціація Психотерапевтичних Досліджень) у партнерстві з українськими інститутами та організаціями: ХІГП, АГТУ, УАГТ, УСП, КІГП, УІСГТ, ХІГТ.
8. Фінкельштейн М. Дослідження представленості феномену пораненого цілителя в українській гештальт-спільноті. Гештальт огляд. Збірник матеріалів Всеукраїнського товариства психологів, які практикують гештальт-підхід. – № 10. Одеса, 2021. – С. 82-89.

УДК 159.9.07

## ДОСЛІДЖЕННЯ КОМУНІКАТИВНИХ СХИЛЬНОСТЕЙ СУЧАСНИХ ПІДЛІТКІВ ТА ЇХ РЕАЛІЗАЦІЇ В СОЦІАЛЬНИХ МЕРЕЖАХ

**Ярешко Марина**, здобувачка другого (магістерського) рівня вищої освіти факультету педагогіки, психології, соціальної роботи та мистецтв

Науковий керівник – канд. психол. наук, доц. **Кошова І. В.**, кафедра загальної та практичної психології.

*У статті проаналізовано психологічні особливості реалізації комунікативного потенціалу сучасних підлітків у віртуальному спілкуванні з однолітками у соціальних мережах, що трансформує соціальну реальність і стимулює її перехід від безпосереднього міжособистісного спілкування до інтернет-спілкування та віртуальних видів взаємодії.*

**Ключові слова:** підлітковий вік, комунікація, спілкування, віртуальне спілкування, соціальні мережі.

**Постановка проблеми.** Загальна діджиталізація сучасного людства призвела до того, що практично майже будь-яку діяльність можна здійснювати он-лайн: спілкуватися із людьми в різних точках планети, об'єднуватися в групи за інтересами, навчатися, розвивати свої здібності, демонструвати власні таланти світу тощо. Всі ці та безліч інших можливостей отримують підлітки при реєстрації в соціальних мережах, кількість яких постійно зростає. Найбільш відомими є Instagram, TikTok, різноманітні месенджери (Viber, WhatsApp, Telegram та інші), що надають можливість самоствердитися, повідомивши світу свою думку з будь-якого приводу, поділитися фото, відео, аудіо-матеріалами, зняти цікаве відео, запропонувати тему для обговорення, закликати друзів до віртуальної дискусії тощо.

Психологічні особливості реалізації комунікативного потенціалу сучасних підлітків у віртуальному спілкуванні з однолітками у соціальних мережах спираються на затверджені віками характеристики їх вікового розвитку та прагнення до самоствердження, визнання іншими їх цінності та унікальності, дорослості.

Основним новоутворенням підліткового віку вважається почуття дорослості, яке реалізується у прагненні дитини бути визнаною найближчим соціальним оточенням як доросла самостійна людина (Г. Костюк, О. Скрипченко). Разом з цим актуалізується потреба у спілкуванні з однолітками, де підліток пізнає себе, оволодіває різними способами взаємодії з іншими. І якщо у спілкуванні з дорослим

найчастіше виникають труднощі, нерозуміння, адже дорослі ще не готові визнати підлітка у рівноправній позиції, то у спілкуванні з однолітками підліток реалізує і доводить свою особистісну зрілість, самостверджується, домагається визнання (І. Булах).

Усе частіше у психологічних дослідженнях (Т. Веретенко, О. Зінченко, М. Снітко та ін.) доводиться, що інтернет використовується підлітками переважно у розважальних цілях, як середовище для рекреації. Зокрема, за допомогою реєстрації в соціальних мережах підлітки здобувають велику кількість друзів, вступають до безлічі соціальних груп за інтересами, активно спілкуються з однолітками. Разом з цим зростає й ризик виникнення інтернет-залежності підлітків, які прагнуть до реалізації своєї потреби в позитивних емоціях, задоволенні своїх інтересів у спілкуванні з віртуальними друзями, віддаючи весь вільний час перебуванню в мережі, нехтуючи своїми навчальними і сімейними ролями, обов'язками. З огляду на вказане, особливості комунікації сучасних підлітків є актуальною темою дослідження, що потребує науково-теоретичного обґрунтування і практичного вивчення.

**Аналіз останніх досліджень і публікацій.** Сучасне спілкування підлітків у соціальних мережах здійснюється для задоволення їх потреби у самореалізації, досягненні визнання й поваги серед однолітків. Крім того, у соціальних мережах підлітки задовольняють свою потребу у прийнятті і розумінні іншими людьми, в отриманні підтримки від них (останнім часом все більшою є потреба у схваленні, що реалізується через кількість символічних схвалюваних позначок «лайків»).

На думку Н. Малєєва, «у віртуальному просторі комунікація постає як відтворення, продовження соціальної реальності, що розширює простір самореалізації, діяльності, творчості, відпочинку» [4, с. 5]. Саме тому з активним розвитком соціальних мереж змінюється й зміст комунікативної діяльності у сучасних підлітків і молоді, розширюється спектр використовуваних технік і практик взаємодії співрозмовників у віртуальному просторі. Останнім часом зростає і розширюється сфера спілкування в інформаційному просторі інтернету, що передбачає взаємодію користувачів у соціальних мережах та похідних від них соціальних онлайн-іграх, блогах, форумах та чатах. За ствердженням Н. Малєєвої, «сервіси нового покоління створили нові умови та можливості для спілкування, розвитку, діяльності, самореалізації, творчості, самовираження, зробили життя більш мобільним та динамічним» [4, с. 6].

Соціальні мережі стали невід'ємною частиною життя сучасних дітей і молоді. В роботі Я. Деркаченко зазначено, що соціальна мережа розуміється як «соціальна структура, що складається із групи вузлів, якими є соціальні об'єкти (у даному випадку – люди), та зв'язків між ними (комунікація в соцмережах)». Також соціальну мережу можна визначати як багатопрофільний веб-сайт, контент якого наповнюється самими учасниками мережі. Цей сайт є автоматизованим соціальним середовищем, яке надає змогу спілкуватися групі користувачів, які об'єднані спільними інтересами [3, с. 53].

Згідно з Є. Кулик і О. Бартош, «соціальні мережі створюють особливе комунікативне середовище, місце взаємодії користувачів, основною особливістю якого є наявність спеціальних інструментів пошуку нових контактів». Через застосування свого акаунту, можна шукати однодумців, друзів за захопленнями, знайомих для спілкування з різними цілями. Спілкування між учасниками соціальних мереж відбувається через обмін короткими текстовими або мультимедіа повідомленнями. Користувачі однієї соціальної мережі можуть переглядати, оцінювати за допомогою різних позначок (емотиконів) та коментувати фотографії, відео, аудіоматеріали, розміщені іншими користувачами для загального доступу на своїх сторінках. Кожен може стежити за подіями і змінами інформації своїх друзів у мережі за новинами, які відображаються у стрічці (Інстаграм, Тік-Ток, Лайк та ін.).

Дослідники О. Белінська та О. Жичкіна вказують, що віртуальне спілкування підлітків має підвищену емоційну невимушеність. Часто між співрозмовниками однієї статі виникають близькі стосунки, які переростають у взаємну приязнь, дружбу, а відносини між партнерами по спілкуванню протилежної статі набувають більш інтимної форми, яку називають «віртуальним романом». Досліджуючи такі форми спілкування, О. Белінська та О. Жичкіна зазначають, що віртуальні романи підлітків розвиваються дуже швидко і тривають максимум пів-року, при цьому у випадку, коли віртуальне спілкування переходить в реальні стосунки – вони не міцні і швидко розпадаються.

**Мета статті** полягає у розгляді реалізації комунікативних схильностей сучасних підлітків у соціальних мережах.

**Основний матеріал і результати дослідження.** Основною особливістю соціальних мереж як середовища розгортання комунікативних процесів є наявність в мережі «друзів» та новий тип взаємовідносин з ними. За ствердженням В. Посохової, саме завдяки соціальним мережам поняття дружби набуло нині нового значення. Дослідниця вказує, що «спілкування з віртуальними друзями є легким та простим, доступним в будь-який час, що дає відчуття їх постійної присутності, підтримки, взаєморозуміння, позбавляє відчуття самотності» [5].

Разом з цим існує й негативна сторона спілкування підлітків у соціальних мережах, по-перше, вони розміщують багато особистої інформації, за якою можна легко маніпулювати їх свідомістю, та примушувати виконувати дії, які принижують гідність людини. Д. Столбов засвідчує, що підлітки легко розширюють коло віртуальних друзів, серед яких переважна більшість насправді є незнайомими. Дуже багато підлітків у соціальних мережах активно спілкуються з тими, кого не знають, і ніколи не бачили реально. Саме тому, «враховуючи потенційні загрози, які пов'язані з поверховими знайомствами, дуже

важливо навчити підлітків відповідально ставитися до вибору співрозмовників і приєднання їх до кола своїх друзів у соціальній мережі, до повідомлення їм особистої інформації» [6, с. 329].

Також підлітки через своє прагнення до дорослості та доведення самостійності часто потрапляють в різні конфліктні чи суперечливі ситуації, які можуть бути оцінені іншими критично, і тоді у соціальних мережах виникає «майже справжня війна», де кожен намагається довести свою думку. Однак через недостатність культури спілкування у реальному світі та максималізм як особистісну рису вони майже не вміють миритися, використовувати адекватні способи взаємодії. Крім того, щоб отримати схвалення інших, вразити їх своєю незалежністю, зацікавити різним контентом, підлітки можуть вчиняти різні дії (іноді навіть незаконні, агресивні щодо інших дітей, тварин), знімати це на відео і викладати у вільний доступ.

Однак зворотна сторона спілкування у соціальних мережах може проявлятися у вигляді інтернет-залежності підлітків, втраті ними ідентичності, руйнуванні контактів з друзями, роздратуванні під час живого спілкування, невиконанні власних обов'язків тощо.

Психологами вивчаються впливи соціальних мереж на користувачів і було доведено ефект наслідування. За Я. Деркаченко, механізм наслідування «широко використовується і в соціальних мережах, оскільки сучасним технічним засобам легко створити ілюзію масової підтримки потрібної маніпуляторам ідеї. Крім того, дієвість цього прийому ґрунтується на запобіжній функції мозку, який намагається звільнитися від необхідності обробляти зайву інформацію» [3, с. 56].

Також, розглядаючи вплив соціальних мереж на їх учасників як середовища для технологій маніпулятивного впливу, Я. Деркаченко вказує, що «соціальні мережі мають властивість концентрувати інформацію для формування думки, поглядів, настроїв, посилювати чи послаблювати позиції певних груп населення» [3, с. 57].

Спеціальні інформаційні повідомлення розміщуються у соціальних мережах з певною періодичністю, що дає змогу концентрувати увагу користувачів, надає їм свіжу інформацію, при цьому подача інформації відбувається невеликими порціями, що не дозволяє проаналізувати повністю всю картину. Таким чином, можна запрограмувати певну вікову категорію населення, чи прихильників різних культурних спільнот до певної поведінки (закликати людей до флеш-мобу, запросити на відкриття виставки, вплинути на споживацьку поведінку молоді чи захопити підлітків особливою ідеєю «блакитного кита» чи «червоної сови»). Для досягнення максимального успіху маніпулятори у соціальних мережах використовують різні канали навіювання, відео та аудіосигнали, рекламні дописи, текстові звернення тощо.

Я. Деркаченко зазначає, що отримані позитивні емоції від перебування у різних групах, наявність великої кількості віртуальних «друзів», що підтримують і коментують фото та відеоматеріали користувачів, впливають безпосередньо на центр задоволення, що розміщений у мозку людини. А тому бажання знову отримати ці позитивні емоції примушує підлітків проводити все більше часу у соціальних мережах. Крім того, соціальні мережі пропонують багато різноманітної і цікавої інформації за короткий проміжок часу, що призвичаює мозок до швидкого доступу до розваг, отримання потрібної інформації. Відтак, «зручність, швидкість та 33 доступність соціальних мереж і є факторами формування залежності від них». [3, с. 58].

Відповідно до Т. Веретенко, М. Снітко, надмірне спілкування у соціальних мережах «негативно впливає на психіку та соціальні зв'язки підлітка, який стає напруженим, емоційно невірноваженим; втрачаються контакти з друзями. Постійно перебуваючи у віртуальному просторі, підлітки забувають про інші форми організації та проведення дозвілля» [1, с. 38].

Згідно з К. Ярмоленко, у сучасних підлітків досить часто з'являються симптоми інтернет-залежності, що виникають внаслідок надмірного захоплення інтернетом та віртуальним спілкуванням у соціальних мережах – непереборне прагнення ввійти в інтернет, перевірити повідомлення у соціальній мережі; нездатність контролювати час перебування у інтернеті; розумове або фізичне виснаження від спілкування у мережі; порушення сну чи концентрації уваги; дратівливість, депресивні думки, знервованість, труднощі у реальному спілкуванні з людьми [2, с. 147].

Проведене емпіричне вивчення впливу на комунікативні схильності підлітків соціальних мереж дозволяє передбачити, що у сучасних осіб підліткового віку переважає середній (59 %) та низький (41 %) рівень розвитку комунікативних схильностей, а також стани тривожності (37%) та агресії (25%). Менш вираженими є стани фрустрації (19%) та ригідності (19%). Водночас для більшої кількості підлітків властивий високий рівень Інтернет-залежності (44%), що вказує на те, що досліджувані постійно потрапляють під вплив ситуацій, які є наслідком їх залежності від соціальних мереж і вони нічого не можуть вдіяти з ними, оскільки їх вплив постійно посилюється. Дещо меншим є показник підлітків, яким властивий середній рівень Інтернет-залежності (31%). Ці підлітки ще здатні контролювати у більшості випадків час затрачений на перебування у соціальних мережах, проте нерідко їх супроводжують катаклізми у спілкуванні з однолітками та вони потерпають від втрати потрібного можливостей навчання та спільної діяльності з однолітками. Найменша кількість опитаних підлітків характеризуються тим, що у них немає Інтернет-залежності (25%), при цьому вони є звичними користувачами соціальних мереж, які вони використовують на свою користь (навчання, розвиток тощо). Розглядаючи самооцінку, зафіксовано, що найменшим є показник підлітків, яким властивий середній рівень самооцінки (25%), отже, вони здатні у більшості випадків адекватно себе оцінити, а тому прагнуть контролювати своє перебування у соціальних



мережах, проте нерідко проблеми у спілкуванні з однолітками, дорослими зумовлюють неадекватне використання часу в інтернеті. Деяко більшою є кількість опитаних підлітків, які характеризуються тим, що у них високий рівень самооцінки (31%), при цьому вони є звичними користувачами соціальних мереж, які вони використовують на свою користь (навчання, розвиток тощо), адекватно оцінюючи свої можливості та вміння спілкуватися, виконувати спільну діяльність, а найбільшу кількість досліджуваних становлять підлітки з низьким рівнем самооцінки, що більшою мірою схильні до залежності від соціальних мереж. При цьому підліткам більше імпонують стратегії захисту як уникнення й агресія, які вони протиставляють доброзичливості (примиренню). Простеживши взаємозв'язок між отриманими показниками психічного здоров'я підлітків і їх інтернет залежністю, з'ясували, що найбільший взаємозв'язок існує між самооцінкою й залежністю від соцмереж, що має від'ємне значення: зростання інтернет-залежності призводить до зниження

**Висновки.** Соціальні мережі, реалізуючи потребу підлітків у спілкуванні з однолітками, також мають негативний вплив на їх особистість та комунікативну поведінку. До психологічних особливостей спілкування у соціальних мережах належать: анонімність, безкарність поведінки, емоційність і мозаїчність комунікації, наявність специфічного етикету спілкування інтернет-комунікантів, відчуття постійного потоку інформації.

Водночас підлітки, засвоюючи способи віртуального спілкування, не мають досвіду встановлення реальних контактів та міжособистісної взаємодії, не знають, як врегулювати суперечки і вирішити конфлікти. Через можливість обирати віртуальних друзів та підписників профайлів, вони формують коло однолітків, які тільки підтримують і схвалюють їх дії, тим самим підвищують самооцінку, і не дають адекватного зворотного зв'язку, або ж допускають до своєї сторінки й інших людей, які тільки критикують їх («хейтерів»), і тому підлітки втрачають віру у свої сили і можливості.

### Література

1. Веретенко Т. Г., Снітко М. А. Компонентнісний підхід до діяльності підлітків у Інтернет-мережі // Вісник Чернігівського національного педагогічного університету. 2010. Вип. 84. С. 35-39.
2. Веретенко Т., Ярмоленко К. Соціально-педагогічна профілактика інтернет-залежності старшокласників // Актуальні питання гуманітарних наук. 2018. Вип. 19. Т. 1. С. 145-149.
3. Деркаченко Я. А. Соціальні мережі як середовище для технологій маніпулятивного впливу // Сучасний захист інформації №1, 2016. С. 51-59.
4. Малєєва Н. С. Комунікативні інтернет-практики залежної від соціальних мереж молоді : автореф. дис. канд. психол. наук: 19.00.05 соціальна психологія; психологія соціальної роботи. К., 2017. 24 с.
5. Посохова В. В. Огляд практик спілкування в мережі Інтернет // Наукові студії із соціальної та політичної психології. Вип.31(34). К., 2012. С. 93-102.
6. Столбов Д. Особливості інтернет-діяльності сучасного підлітка // Науковий вісник Мелітопольського державного педагогічного університету. Серія «Педагогіка». 2014. № 1(12). С. 327-331.

УДК 364:005.5

## ІННОВАЦІЙНІ СТРАТЕГІЇ УПРАВЛІННЯ ЯКІСТЮ В СОЦІАЛЬНІЙ РОБОТІ

**Яриновський Олександр**, здобувач другого (магістерського) рівня вищої освіти факультету педагогіки, психології, соціальної роботи та мистецтв

Науковий керівник – д-р пед. наук, проф. **Лісовець О. В.**, кафедра соціальної педагогіки і соціальної роботи.

*У статті досліджено інноваційні стратегії управління якістю в соціальній роботі, що спрямовані на забезпечення ефективності та підвищення рівня задоволеності клієнтів соціальних послуг. Розглянуто сучасні підходи до інтеграції інноваційних технологій, управлінських рішень та методів оцінки якості. Визначено основні стратегії та запропоновано рекомендації для їхнього впровадження в Україні.*

**Ключові слова** *якість соціальних послуг, інноваційні стратегії, управління якістю, соціальна робота, моніторинг якості, інновації в соціальній сфері.*

**Постановка проблеми у загальному вигляді.** Забезпечення якісних соціальних послуг є одним із ключових завдань сучасної соціальної роботи, адже надання ефективної допомоги вразливим групам населення безпосередньо залежить від рівня якості послуг. В умовах стрімких соціальних і технологічних змін традиційні підходи до управління якістю стають менш ефективними. Це зумовлює потребу в інноваційних стратегіях, здатних забезпечити гнучкість, адаптивність та підвищену результативність у роботі з населенням.

**Аналіз останніх досліджень і публікацій.** Сучасні наукові дослідження, акцентують увагу на проблемах моніторингу якості та забезпечення відповідності соціальних послуг міжнародним стандартам.

Теоретичні та практичні проблеми управління якістю соціальних послуг висвітлено у працях таких науковців: Я. Бєлєвцова, О. Бражко, М. Карлсон, І. Кузик, С. Міщенко, Л. Сідельнік, О. Шапран та ін.

Проблемним питанням соціального захисту населення та окремим аспектам державного управління у сфері надання соціальних послуг присвячено праці вітчизняних вчених, зокрема, О. Амосова, В. Бакуменка, В. Бідак, Н. Борецької, В. Гайдуцького, М. Кравченко, Е. Лібанової, П. Надолішнього, В. Нікітіна, Г. Одінцової та ін. Проте питання комплексного впровадження інноваційних стратегій управління якістю у соціальній сфері України залишаються недостатньо дослідженими.

Метою статті є визначення та аналіз інноваційних стратегій управління якістю в соціальній роботі.

**Виклад основного матеріалу з обґрунтуванням отриманих результатів.** Стратегії управління якістю в соціальній роботі спрямовані на підвищення ефективності надання послуг, задоволення потреб отримувачів, оптимізацію внутрішніх процесів та вдосконалення професійної діяльності соціальних працівників. Вони ґрунтуються на стандартах, принципах та методах, що забезпечують системне підвищення якості та сприяють сталому розвитку соціальних установ. Нижче наведено основні стратегії управління якістю в соціальній роботі.

**Клієнтоорієнтована стратегія.** Ця стратегія передбачає орієнтацію на потреби та очікування клієнтів як центральний елемент управління якістю. Вона включає систематичне збирання зворотного зв'язку від отримувачів послуг, регулярне анкетування, опитування, фокус-групи та інші методи для оцінки задоволеності клієнтів. Використання такої інформації дозволяє адаптувати послуги відповідно до потреб і створює основу для постійного вдосконалення. Загалом, клієнтоорієнтована стратегія у соціальній роботі є підходом, який ставить потреби, очікування та задоволення клієнтів у центр усіх процесів надання соціальних послуг. Це означає, що всі дії, рішення та стратегії соціальної установи спрямовані на забезпечення максимальної користі для отримувачів послуг. Такий підхід сприяє побудові довіри між клієнтами і соціальними працівниками та підвищенню ефективності самих послуг.

Основними компонентами клієнтоорієнтованої стратегії є:

1) *збір і аналіз зворотного зв'язку від клієнтів* (це основний елемент клієнтоорієнтованої стратегії, який дозволяє виявити рівень задоволеності, зрозуміти, які аспекти потребують покращення, а також з'ясувати, що клієнти цінують найбільше). Для цього можуть використовуватися анкетування, опитування, інтерв'ю та фокус-групи. Показники задоволеності допомагають установі регулярно отримувати інформацію про те, як клієнти оцінюють надані послуги.

2) *персоналізований підхід*. Клієнтоорієнтована стратегія передбачає врахування індивідуальних потреб кожного отримувача послуг. Це означає, що соціальні працівники аналізують особисті обставини, культурні, вікові та інші особливості клієнтів для адаптації підходу до їхніх потреб. Наприклад, для кожного клієнта можна розробити індивідуальний план підтримки, що враховує його конкретні потреби, труднощі та цілі.

3) *регулярна оцінка якості та вдосконалення послуг*. На основі отриманого зворотного зв'язку соціальні установи регулярно аналізують якість надання послуг і вносять корективи для покращення. Цей процес може включати періодичне оновлення методів роботи, вдосконалення ресурсної бази або зміну підходів до роботи з клієнтами. Оцінка якості допомагає відстежувати зміни у задоволеності клієнтів та виявляти ключові напрямки для вдосконалення.

4) *залучення клієнтів до прийняття рішень*. Клієнтоорієнтована стратегія передбачає активне залучення клієнтів до процесу прийняття рішень, що стосуються їхніх послуг. Це може відбуватися через консультації, обговорення в групах або зустрічі, де клієнти можуть виразити свої потреби та побажання. Такий підхід сприяє підвищенню відповідальності клієнтів за результат та зміцнює їхню довіру до системи соціальної підтримки.

5) *прозорість і доступність інформації*. Важливо, щоб клієнти мали повний доступ до інформації про послуги, що надаються, та могли легко розуміти всі процеси й умови їх отримання. Прозора інформація дозволяє уникнути непорозумінь і підвищує довіру до соціальної установи. Соціальні працівники повинні надавати клієнтам зрозумілі пояснення, як і де вони можуть отримати послуги, які документи потрібні, а також деталі щодо обмежень або змін у процесі надання допомоги.

6) *навчання та підготовка персоналу*. У межах клієнтоорієнтованої стратегії соціальні працівники проходять спеціальне навчання з акцентом на розвиток навичок комунікації, емпатії та розуміння клієнта. Працівники мають бути здатними розпізнати та адекватно реагувати на потреби клієнтів. Персонал, який добре розуміє, як важливо орієнтуватися на клієнта, забезпечує якісне обслуговування, а також сприяє налагодженню довготривалих позитивних стосунків між установою та отримувачами послуг.

Назвемо *основні переваги клієнтоорієнтованої стратегії*:

- підвищення задоволеності клієнтів – орієнтація на потреби клієнта сприяє підвищенню задоволеності, адже вони відчують, що їхні потреби визнаються та враховуються.

- покращення ефективності послуг – розуміння потреб клієнтів дозволяє надавати більш точні й більш адресні послуги, що підвищує їхню ефективність.

- зниження кількості скарг – чим краще соціальна установа відповідає на очікування клієнтів, тим менше скарг виникає. Це, своєю чергою, зміцнює репутацію установи.

- довготривалі відносини з клієнтами – клієнтоорієнтований підхід створює умови для довірливих і довготривалих відносин між установою та її клієнтами, що може сприяти ефективнішій співпраці в майбутньому.

Таким чином, клієнтоорієнтована стратегія управління якістю в соціальній роботі є ключовим підходом, що дозволяє соціальним установам не лише задовольняти потреби клієнтів, але й адаптувати послуги до їхніх індивідуальних обставин. Вона потребує постійного збору зворотного зв'язку, належної підготовки персоналу, прозорості та залучення клієнтів до процесів прийняття рішень. Успішне впровадження клієнтоорієнтованої стратегії сприяє підвищенню ефективності соціальних послуг, покращенню репутації установи та зміцненню взаємної довіри між клієнтами й соціальними працівниками.

Наступною проаналізуємо **стратегію безперервного вдосконалення (кайдзен)**. Це підхід, орієнтований на систематичне, постійне вдосконалення процесів у соціальній роботі шляхом невеликих, але регулярних змін. Назва стратегії походить від японського слова "кайдзен" (від «kai» – «зміна» і «zen» – «на краще»), що буквально означає "покращення". У соціальній роботі застосування кайдзен допомагає підвищити якість надання послуг, поліпшити робоче середовище для персоналу та забезпечити більшу задоволеність клієнтів [3].

Основний принцип кайдзен полягає в тому, що великі зміни є результатом малих, але постійних покращень. Замість значних реформ або реорганізацій, стратегія спрямована на поступове вдосконалення кожного аспекту діяльності, що забезпечує стабільність та мінімізує ризики. У соціальній роботі це може означати постійне вдосконалення процесу надання послуг, підвищення якості обслуговування клієнтів та зменшення бар'єрів, з якими стикаються отримувачі послуг.

Стратегія кайдзен передбачає, що кожен працівник установи, незалежно від посади, бере участь у процесі вдосконалення. Це означає, що всі працівники, зокрема адміністративний персонал і соціальні працівники, можуть вносити пропозиції щодо покращення робочих процесів. Участь кожного працівника створює культуру відповідальності, мотивує персонал, сприяє колективній співпраці та забезпечує, що всі зацікавлені сторони бачать себе частиною загальної системи поліпшення [3].

Кайдзен передбачає глибокий аналіз процесів, а не лише результатів. Досліджуються всі кроки, через які проходить надання соціальних послуг, щоб знайти способи їх оптимізації. Наприклад, у соціальній установі можна вдосконалити процес прийому клієнтів, скоротивши час очікування або оптимізувавши обробку документів, що дозволяє покращити загальну продуктивність роботи.

Кайдзен також спрямований на усунення всіх непотрібних витрат і неефективностей, що заважають якісному наданню послуг. Це включає оптимізацію ресурсів, часу та матеріалів, що використовуються в процесі. В соціальній роботі, наприклад, можна зменшити витрати часу на повторне заповнення документів або оптимізувати використання електронних ресурсів для скорочення паперової роботи.

Після впровадження змін кожне вдосконалення повинне оцінюватися за його ефективністю. Моніторинг результатів дозволяє побачити, як саме зміни вплинули на процеси, чи вдалося досягти поставленої мети та чи є необхідність у додаткових покращеннях. У соціальній роботі результати можуть включати покращення якості обслуговування клієнтів, зниження кількості скарг, підвищення задоволеності персоналу тощо.

Таким чином, стратегія безперервного вдосконалення у соціальній роботі є потужним підходом до підвищення якості послуг та ефективності роботи. Вона не лише сприяє покращенню задоволеності клієнтів, а й розвиває робочу культуру, де кожен працівник бере участь у процесі вдосконалення. Такий підхід забезпечує сталий розвиток установи, зниження витрат, кращу організацію роботи та адаптацію до змін у сфері соціальної допомоги.

Ще однією стратегією є **впровадження стандартів якості**, яка передбачає створення та дотримання чітких вимог до якості надання соціальних послуг. Вона допомагає установам забезпечувати відповідний рівень послуг, сприяє прозорості та підвищує задоволеність клієнтів. Така стратегія спрямована на те, щоб усі процеси в соціальній установі відповідали затвердженим стандартам, а персонал розумів свої обов'язки та вимоги до якості на кожному етапі роботи з клієнтами. Основними етапами впровадження стандартів якості є:

- 1) Аналіз існуючих стандартів та потреби у стандартизації
- 2) Розробка власних стандартів якості
- 3) Впровадження системи навчання та підготовки персоналу
- 4) Проведення регулярного моніторингу та оцінки відповідності стандартам
- 5) Коригувальні та превентивні заходи.
- 6) Оцінка задоволеності клієнтів і зворотний зв'язок [1].

Назвемо ключові компоненти стандартів якості у соціальній роботі. До них відносяться: чіткі інструкції щодо надання послуг, дотримання професійних стандартів, стандартизація процесу оцінки потреб клієнтів, чіткі критерії оцінки якості роботи, прозорість у процедурах і політиках.

Переваги стратегії впровадження стандартів якості у соціальній роботі:

- підвищення довіри клієнтів – клієнти, які знають, що установа дотримується чітких стандартів, почуваються впевненіше, що їхні потреби будуть враховані на найвищому рівні;

- покращення ефективності роботи персоналу – наявність чітких стандартів спрощує роботу працівників, оскільки вони розуміють свої обов'язки та послідовність дій. Це дозволяє скоротити час на виконання завдань і уникнути помилок;
- забезпечення стабільної якості – стандарти гарантують, що всі послуги відповідають певному рівню якості незалежно від того, хто їх надає. Це також допомагає дотримуватися однакових підходів навіть у різних підрозділах установи;
- можливість моніторингу та вдосконалення – наявність стандартів дозволяє систематично відстежувати результати роботи і впроваджувати покращення на основі чітких критеріїв якості.

Таким чином, стратегія впровадження стандартів якості у соціальній роботі забезпечує відповідність надання послуг визначеним нормам і критеріям, сприяє розвитку професіоналізму серед персоналу та підвищує довіру клієнтів до установи. Вона передбачає чітке визначення процесів, постійний моніторинг, оцінку та вдосконалення, а також велику увагу до етичних і професійних принципів. Такий підхід сприяє ефективнішій роботі установи, підвищенню її репутації та забезпеченню стабільного рівня якості соціальних послуг.

Серед інших стратегій варто виділити такі як:

**Стратегія підвищення кваліфікації та навчання персоналу.** У соціальній роботі велике значення має компетентність і професійний розвиток працівників. Стратегія постійного навчання передбачає регулярне підвищення кваліфікації, проведення тренінгів, курсів, обміну досвідом, які дозволяють працівникам освоювати нові методи і вдосконалювати свої навички. Це, своєю чергою, підвищує якість послуг та сприяє створенню професійної і мотивованої команди.

**Стратегія управління на основі даних (Data-Driven Management).** Використання даних для прийняття рішень допомагає об'єктивно оцінити якість послуг, виявити слабкі сторони, аналізувати ефективність окремих процесів і приймати обґрунтовані рішення. Збір та аналіз кількісних і якісних даних дозволяє соціальним установам швидко реагувати на зміну потреб клієнтів та надавати більш адаптовані послуги.

**Інноваційна стратегія.** Використання інновацій у соціальній роботі, зокрема впровадження цифрових технологій, сучасних підходів до роботи з клієнтами та оптимізація процесів надання послуг, дозволяє покращити доступність і ефективність соціальних послуг. Інноваційна стратегія сприяє адаптації до нових умов і потреб, забезпечує конкурентоздатність соціальних установ та підвищує задоволеність клієнтів. [2].

**Організація процесів на основі результативності та ефективності.** Ця стратегія фокусується на досягненні конкретних цілей та вимірюванні результатів роботи. Вона включає встановлення показників якості, моніторинг результатів та порівняння їх із поставленими цілями. Оцінка результативності та ефективності допомагає вдосконалювати процеси та орієнтуватися на кінцеві результати, а не лише на виконання процедур.

Використання цих стратегій дозволяє соціальним установам підтримувати високий рівень якості надання послуг, адаптуватися до потреб отримувачів, підвищувати ефективність внутрішніх процесів і створювати сприятливі умови для розвитку та мотивації працівників.

**Висновки і перспективи подальших досліджень у цьому напрямку.** Інноваційні стратегії управління якістю в соціальній роботі є ефективним інструментом для підвищення рівня задоволеності клієнтів та вдосконалення процесів надання послуг. Основні рекомендації для впровадження цих стратегій в Україні включають розробку нормативної бази для інноваційних стандартів якості, активне використання цифрових технологій і залучення громадськості до процесу оцінювання якості. Перспективи подальших досліджень передбачають вивчення можливостей адаптації міжнародних моделей управління якістю, розробку методів інтеграції технологічних інновацій у соціальну роботу та вдосконалення підходів до оцінки задоволеності клієнтів.

## Література

1. Борисова Ю. В. Методологічні та практичні аспекти вдосконалення моніторингу і оцінки якості надання соціальних послуг в громадах. Актуальні проблеми філософії та соціології. 2024. С. 111–116.
2. Підгаєць П., Бригілевич І. Система управління якістю як інструмент вдосконалення діяльності органу місцевого самоврядування. Методичний посібник; Швейцарсько-український проект «Підтримка децентралізації в Україні – DESPRO». К. : ТОВ «Софія-А». 2012. 134 с.
3. Портянко Т. М., Пшенишна Н. М. Впровадження концепції кайдзен, як шлях до покращення якості життя. *Матеріали другої міжнародної науково-практичної конференції «Інтеграційні та інноваційні напрями розвитку харчової індустрії»*. Т. І. Вид. ФОП Гордієнко Є.І., Черкаси, 2019. 148 с. С. 114–118.

## ЗМІСТ

### ПРИРОДНИЧО-ГЕОГРАФІЧНІ НАУКИ

<b>Гавриленко Катерина</b> Формування гендерної культури в освітньому середовищі .....	4
<b>Гарус Роман</b> Хронологія створення об'єктів природно-заповідного фонду Прилуцького району ..	6
<b>Заєць Олександр</b> Екологічний стан поверхневих водних ресурсів Черкаської області.....	10
<b>Карась Ігор</b> Сучасні педагогічні технології у викладанні географії: можливості, виклики та перспективи розвитку компетентностей учнів .....	14
<b>Коваль Яна</b> Signs of Evolutionary Changes in the Structure of the Human Body .....	17
<b>Набільський Юрій</b> Методичні аспекти вивчення аграрного сектору України в шкільному курсі географії .....	21
<b>Пархоменко Антон</b> Проблеми розвитку освітньої сфери Чернігівської області та шляхи їх подолання .....	23
<b>Пономарчук Роман</b> Туристичний потенціал малих країн південної Європи: PEST-аналіз.....	27
<b>Попович Богдан</b> Туристичний потенціал регіональних ландшафтних парків Закарпатської області.....	32
<b>Саламаха Олена</b> Антропогенні зміни ґрунтів та їхні наслідки .....	35

### ФІЗИКО-МАТЕМАТИЧНІ НАУКИ, ІНФОРМАТИКА

<b>Клименко Юлія</b> Інтерактивні технології у викладанні тригонометрії: використання онлайн-симуляторів .....	39
<b>Спаська Дар'я</b> Методика розв'язування задач з практичним змістом у старшій школі .....	42
<b>Стовбуха Ростислав</b> Використання Webflow для верстки сайтів: огляд платформи, технічні можливості, переваги та практичні кейси .....	46
<b>Стрілець Максим</b> Опис спектрофотометра СФ-18, модифікованого для вимірювання лінійного дихроїзму у видимій та інфрачервоній області спектру .....	47
<b>Циганков Андрій</b> Застосування формальної граматики для написання інтерпретатора .....	52
<b>Щербина Олександр</b> Використання штучного інтелекту на уроках математики .....	56
<b>Li Gaofeng</b> The Particularity of Banking Information Systems .....	59

### ІСТОРІЯ, ПРАВО, ПОЛІТОЛОГІЯ

<b>Головенець Дар'я</b> Українки у національно-визвольному русі Січових Стрільців у роки Великої війни (1914-1918 рр.) .....	62
<b>Іваницький Дмитро</b> До питання викладання історії Другої світової війни в старших класах .....	67
<b>Костенецький Павло</b> Цифрова дипломатія в дії: стратегічні комунікації України на міжнародній арені .....	69
<b>Мурза Ангеліна</b> Адміністративно-правове регулювання митного контролю в Україні.....	73
<b>Оганян Армаїс</b> Вірменська діаспора – приклад інтеграції у суспільне життя на Чернігівщині .....	77
<b>Плаунов Мирослав</b> Порівняння американської та китайської стратегії допомоги у розвитку країн Глобального Півдня .....	80
<b>Прокоф'єв Максим</b> Економічні відносини між Японією та США в міжнародних організаціях .....	84
<b>Пулінець Анастасія</b> Нормативно-правове регулювання у сфері охорони здоров'я.....	88
<b>Сич Володимир</b> Державний кордон України як об'єкт адміністративно-правового регулювання .....	91
<b>Черненко Евеліна</b> Сутність інструментів публічного адміністрування у сфері державного управління.....	94
<b>Шаповал Єгор, Горда Марія</b> Візуалізація «Місяця сили. Ніжин» як суб'єкта громадянської комунікації молоді на час російсько-української війни.....	97
<b>Школьник Руслан</b> Механізм державного управління у сфері національної безпеки .....	102
<b>Щербак Олександр</b> Особливості зовнішньої політики Великої Британії щодо Балкан наприкінці ХІХ – на початку ХХ століття .....	105

## СЛОВ'ЯНСЬКІ МОВИ ТА ПЕРЕКЛАД, ЛІТЕРАТУРОЗНАВСТВО

<b>Кабиш Анастасія</b> Багатокомпонентні складнопідрядні речення з супідрядністю в художньому мовленні Василя Шкляра .....	110
--	-----

## ІНОЗЕМНІ МОВИ

<b>Бендюк Любов</b> Професійний розвиток вчителів англійської мови старшої школи засобами неформальної освіти .....	113
<b>Бирик Ярослав</b> Developing students' critical thinking skills while teaching English vocabulary.....	116
<b>Гордейко Ксенія</b> Групова робота старшокласників при читанні текстів на уроках англійської мови як засіб формування комунікативної компетентності.....	119
<b>Сгорова Марія</b> Development of Lexical Competence of Secondary School Students Through the Use of Games in English Lessons.....	122
<b>Срмоленко Ольга</b> Enhancing grammar proficiency through Pair and Group work.....	127
<b>Жура Тетяна</b> Апелювання до пафосу як засіб самоідентифікації в колоннах Бастіана Зіка .....	131
<b>Кобець Єлизавета</b> Побутові реалії у романі «Субота» Ієна Мак'юєна та способи їх передачі українському читачеві .....	134
<b>Кожухівська Сніжана</b> The Impact of Visual Aids on L2 Listening Comprehension and Retention ...	136
<b>Крюкова Валерія</b> Raising Intercultural Awareness in High School Learners Through Inquiry-Based Assignments.....	138
<b>Левецька Наталія</b> Grammar Competence Development of High School Students Using English Pop Songs .....	141
<b>Навродська Анна</b> Gamification as a Means of Developing Lexical Competence of High School Students in English Lessons .....	147
<b>Романенко Ангеліна</b> Impact of Student Centered Activities on Student Talking Time and Teacher Talking Time Balance .....	151
<b>Самойлович Вікторія</b> Композиція статей модних журналів .....	153
<b>Свирид Андрій</b> The "I don't know" Option in the Vocabulary Test.....	158
<b>Семенченко Дмитро</b> Teaching Vocabulary Through Listening: Audio and Video Recordings.....	161
<b>Хомич Юлія</b> Лінгвостилістичні особливості англійського дискурсу новин: на матеріалі новинних репортажів BBC.....	164
<b>Шаповал Дар'я</b> Learning Strategies of High School Students in English Language Learning.....	168

## ПСИХОЛОГІЯ, ПЕДАГОГІКА, СОЦІАЛЬНА РОБОТА

<b>Артюх Ірина</b> Соціальний захист безробітних в умовах територіальної громади.....	174
<b>Бойко Дмитрій</b> Педагогічні умови виховання патріотизму у дітей старшого дошкільного віку через ознайомлення їх з історією рідного міста .....	176
<b>Бугаєва Марія</b> Аналіз можливостей цифрового інструменту Procreate для розвитку творчості в навчальному процесі.....	179
<b>Ведмідь Валентина</b> Педагогічні функції методу проєктів .....	182
<b>Вільковська Анна</b> Методи та підходи до формування сенсорних умінь учнів початкових класів.....	184
<b>Гарус Катерина</b> Особливості формування емоційної культури дитини старшого дошкільного віку засобами казок.....	186
<b>Горбатенко Юлія</b> Мобільна залежність серед учнівської молоді: причини та наслідки.....	191
<b>Данильченко Наталія</b> Психологічні та фізіологічні аспекти тривоги .....	194
<b>Димитрова Тетяна</b> Профілактика гаджет-адикції у дітей молодшого шкільного віку.....	198
<b>Зайкова Жанна</b> Тенденції розвитку шкільної освіти Фінляндії .....	201
<b>Іванюк Вікторія</b> Роль місцевих громад та органів влади у координації волонтерської діяльності.....	203
<b>Іщук Олена</b> Тенденції розвитку шкільної освіти в Китаї.....	206
<b>Калініченко Олександр</b> Рівень сформованості громадської відповідальності у підлітків як складова патріотичного виховання.....	208
<b>Кільовий Віктор</b> Недержавні організації як суб'єкти соціальної підтримки в умовах воєнного стану.....	212
<b>Кметь Юлія</b> Негативний вплив електронних носіїв на систему цінностей .....	215

<b>Кривуш Маргарита</b> Особливості початкової освіти в Польщі .....	218
<b>Кузьменко Галина</b> Особливості конфліктів дитина-дорослий у дошкільному віці .....	221
<b>Лабузько Тетяна</b> Дослідження стресостійкості у юнацькому віці: теоретичні аспекти .....	223
<b>Мархай Ольга</b> Особливості шкільної освіти Японії .....	226
<b>Мизенко Алла</b> Формування стресостійкості та резильєнтності громадян в умовах війни .....	227
<b>Овдійок Анна</b> Копінг стратегії опанування важкими ситуаціями соціальної взаємодії в умовах війни .....	230
<b>Олексієнко Анна</b> Формування навчальної мотивації учнів .....	232
<b>Пантелієнко Аліна</b> Ситуативно-рольові вправи для формування громадянських компетентностей учнів початкових класів .....	236
<b>Пантюх Тетяна</b> Покращення життєвих сенсів у людей похилого віку: методичні рекомендації .....	239
<b>Пільчевська Леся</b> Соціально-педагогічний аспект формування усвідомленого батьківства та материнства учнівської молоді .....	243
<b>Подоляко Анастасія</b> Виникнення кібербулінгу в учнівському середовищі та його наслідки .....	246
<b>Проценко Олена</b> Тенденції розвитку шкільної освіти в Туреччині .....	248
<b>Савчин Юлія</b> Особливості виховання дітей молодшого шкільного віку в США .....	250
<b>Сарана Дарина</b> Напрямки, форми і методи формування усвідомленого батьківства молоді шляхом реалізації принципу соціальної взаємодії .....	257
<b>Сирцова Катерина</b> Дослідження агресії як біо-соціо-психологічного явища .....	260
<b>Сотник Анна</b> Особливості комунікації в осіб з нервово-психічними розладами .....	262
<b>Тачаєва Евеліна</b> Огляд сучасних теорій про ефективність ігрових методів у навчанні дітей з особливими потребами .....	266
<b>Тичина Світлана</b> Ефективність застосування форм та методів розвитку комунікативних здібностей дітей з особливими освітніми потребами до умов закладу загальної середньої освіти .....	269
<b>Ткачова Яна</b> Соціально-педагогічна робота з прийомними сім'ями, які виховують дитину з інвалідністю .....	273
<b>Хомутовська Юлія</b> Психологічні бар'єри, що виникають у російськомовних українців при переході на спілкування українською мовою .....	277
<b>Чердинцева Діана</b> Комп'ютерна залежність в учнівському середовищі як психолого-педагогічна проблема .....	281
<b>Чолакова Лілія</b> Особливості психологічної роботи терапевта з травмами в гештальт методі .....	283
<b>Ярешко Марина</b> Дослідження комунікативних схильностей сучасних підлітків та їх реалізації в соціальних мережах .....	286
<b>Яриновський Олександр</b> Інноваційні стратегії управління якістю в соціальній роботі .....	289